

# AEG

## Instruction Book

AAF7SB

Air Fryer



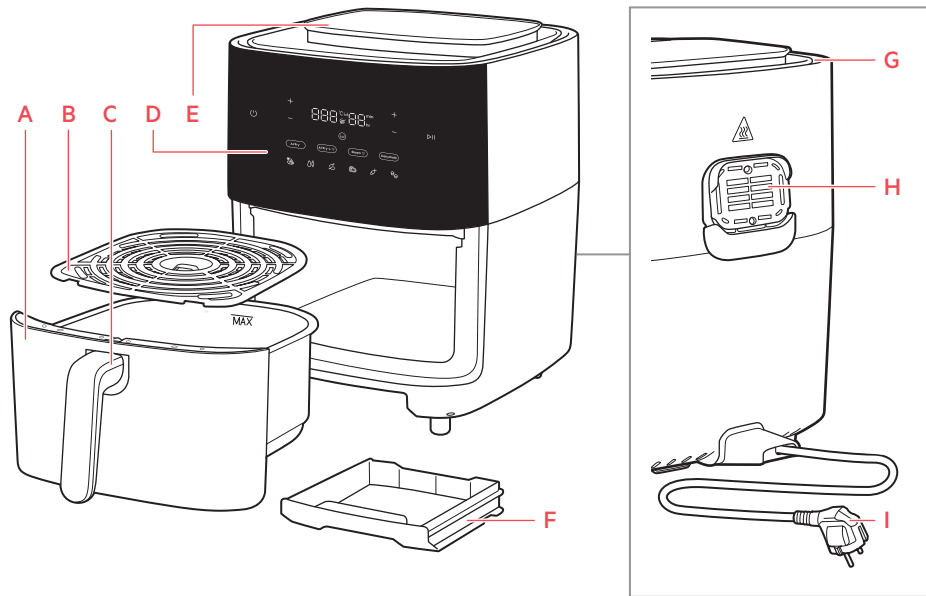

- |                        |                        |                               |                     |
|------------------------|------------------------|-------------------------------|---------------------|
| <b>A</b> Pan           | <b>D</b> Control panel | <b>F</b> Water Tray Collector | <b>H</b> Air outlet |
| <b>B</b> Grid          | <b>E</b> Water tank    | <b>G</b> Air inlet            | <b>I</b> Main cord  |
| <b>C</b> Basket handle |                        |                               |                     |

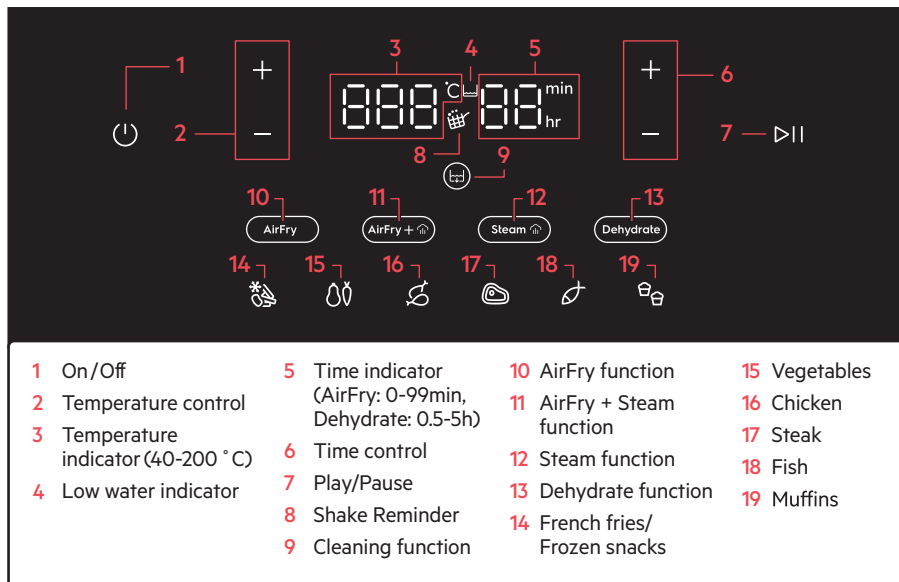

- |   |  |                           |                      |
|---|--|---------------------------|----------------------|
| <b>1</b> On/Off                               | <b>5</b> Time indicator<br>(AirFry: 0-99min,<br>Dehydrate: 0.5-5h) | <b>10</b> AirFry function | <b>15</b> Vegetables |
| <b>2</b> Temperature control                  | <b>11</b> AirFry + Steam<br>function                               | <b>16</b> Chicken         | <b>17</b> Steak      |
| <b>3</b> Temperature<br>indicator (40-200 °C) | <b>12</b> Steam function   | <b>18</b> Fish            | <b>19</b> Muffins    |
| <b>4</b> Low water indicator                  | <b>13</b> Dehydrate function                                       |                           |                      |
| <b>6</b> Time control                         | <b>14</b> French fries/<br>Frozen snacks                           |                           |                      |
| <b>7</b> Play/Pause                           |  |                           |                      |
| <b>8</b> Shake Reminder                       |  |                           |                      |
| <b>9</b> Cleaning function                    |  |                           |                      |

## Before first use

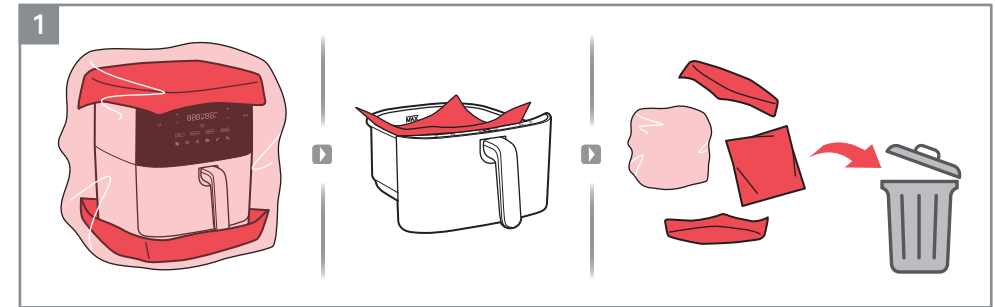

1. Remove all the packaging and protective material.

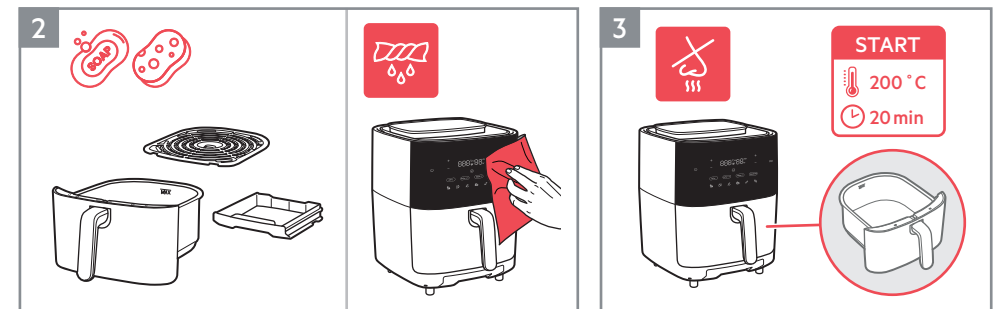

2. Clean the pan and grid with warm water and dish soap. Wipe inside and outside of the appliance with a soft cloth.
3. It is normal for a new unit to emit odors the first few times it is operated. Run the empty air fryer at 200°C for 20 minutes before first use to avoid that.

## How to use - AirFry function

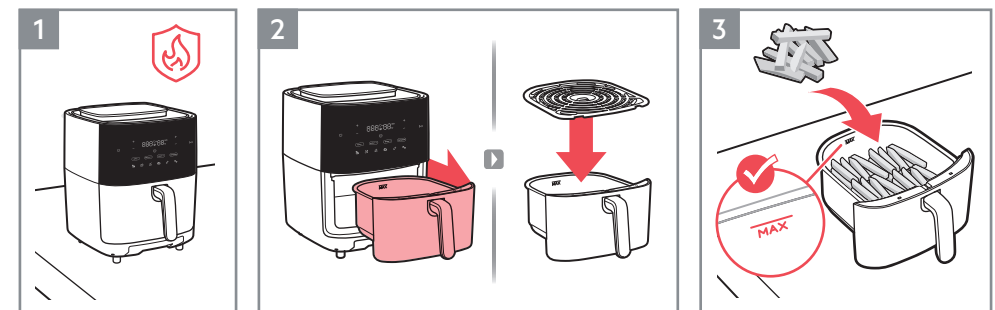

1. Place the appliance on a flat, stable and heat-resistant surface.
2. Pull out the pan and place it on a stable surface. Insert the grid into the basket.
3. Put the food in the pan, observing the "MAX." capacity indication.

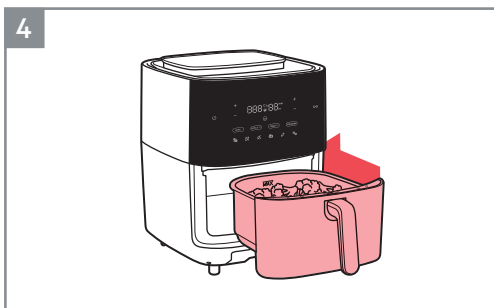

4. Push the pan with food completely back into the appliance.  
5. Plug in the appliance.

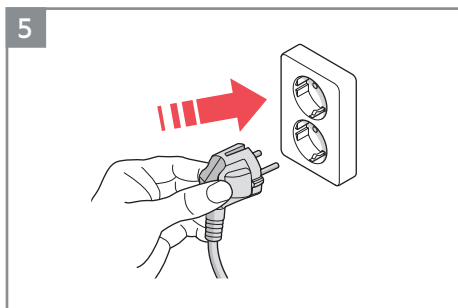

6. Press the On/Off button.  
7. Select the desired cooking method. For example, Air Fry function.  
8. Adjust the time and temperature to your taste or select one of the pre-set recipes. For example, French fries.  
9. Press the Play/Pause button.

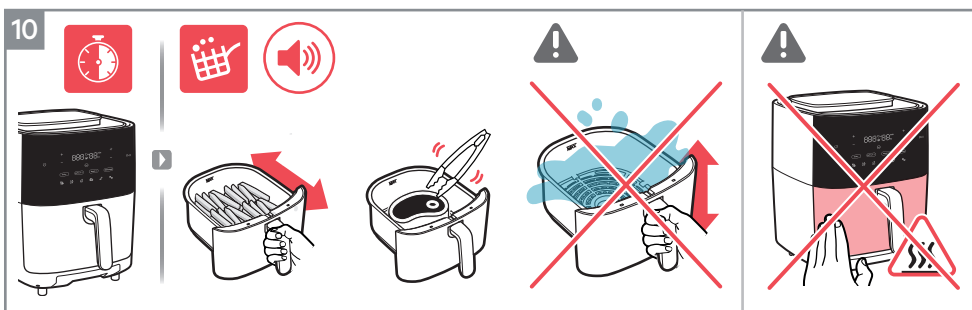
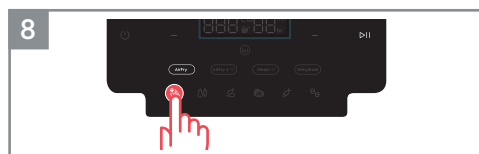

10. Depending on the type of ingredient, flip the food mid-cooking or every 7 minutes by using a heat-resistant tool or by just carefully shaking the food inside the basket. (see Cooking Guide).

⚠ CAUTION: Be careful with hot surfaces when the appliance is in use.



11. At the end of the cooking time, the appliance will issue a beep signal.

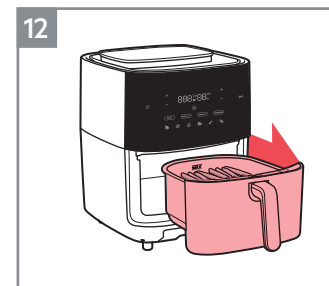

12. Carefully remove the pan and place it on a heat-resistant surface.

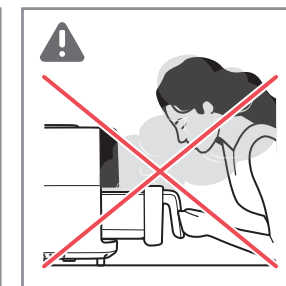

⚠ CAUTION: Hot steam can come out of the basket when it is opened mid or at the end of cooking. Make sure your face, arms and hands are away from the steam when opening it.

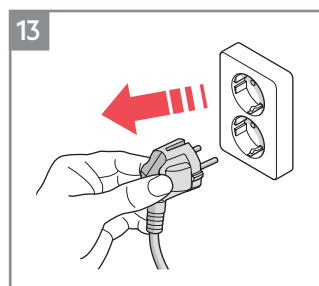

13. Unplug the appliance after using it.

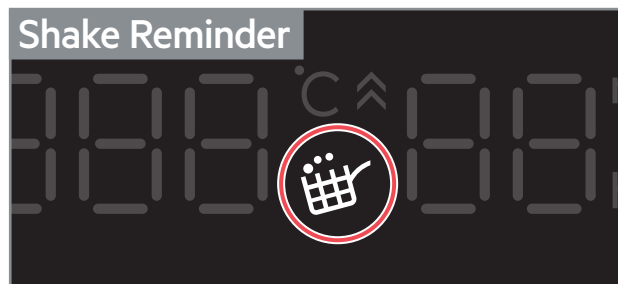

### Shake Reminder

The "Shake Reminder" is activated during the pre-sets of some recipes, such as French Fries/Frozen Snacks, Vegetables and Chicken.

When it is time to shake or flip your food, the "Shake Reminder" icon will light up and blink for one minute, while a beep sound will repeat for three times.

The "Shake Reminder" is not mandatory, hence the cooking will continue as usual even if the food is not flipped or shaken.

## How to use - Steam function

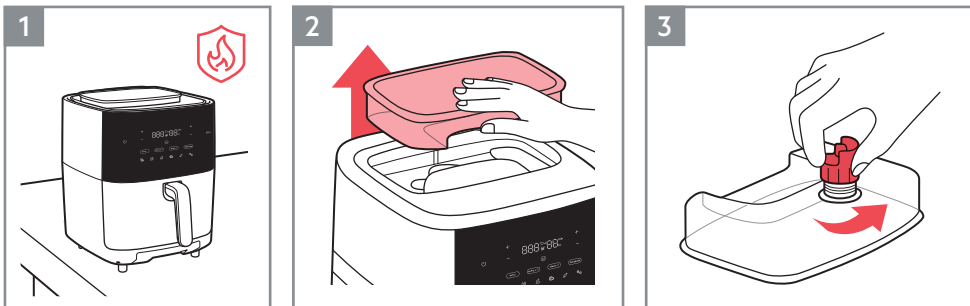

1. Place the appliance on a flat, stable and heat-resistant surface.
2. Remove the water tank by lifting it from the air fryer.
3. Unscrew the water tank cap.

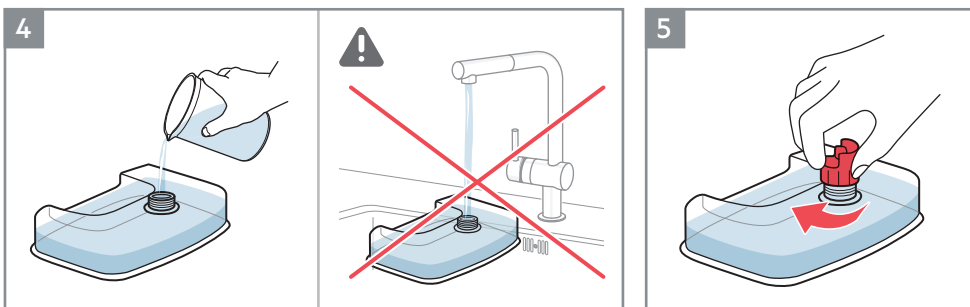

4. Fill up the water tank with purified/distilled water.

▲ **CAUTION:** In order to minimize scale buildup and maintain correct operating function, especially in areas with hard water, do not use water directly from the tap.

5. Fasten the water tank cap.

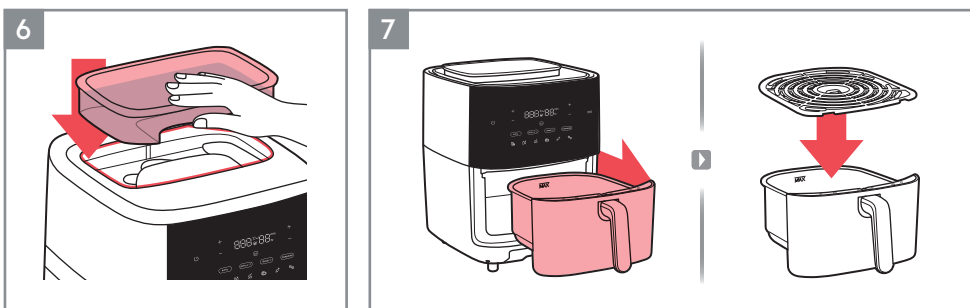

6. Place the water tank back on the air fryer.
7. Pull out the pan and place it on a stable surface. Insert the grid into the basket.

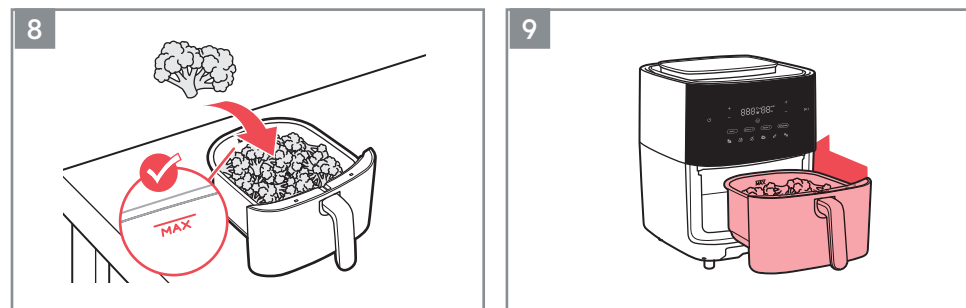

8. Put the food in the basket, observing the "MAX." capacity indication.
9. Push the pan with food completely back into the appliance.

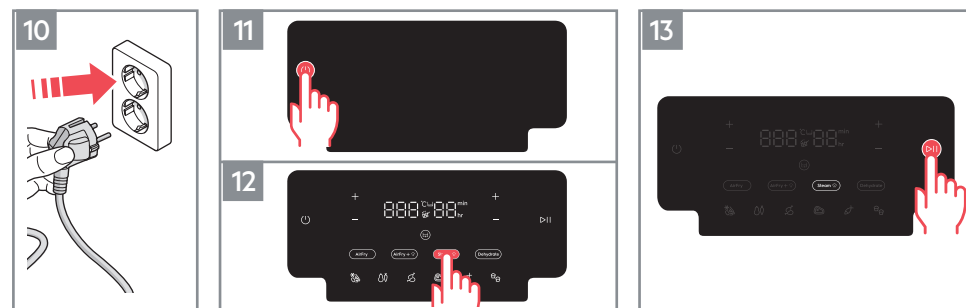

10. Plug in the appliance.
11. Press the On/Off button.
12. Select the Steam function.
13. Press the Play/Pause button.

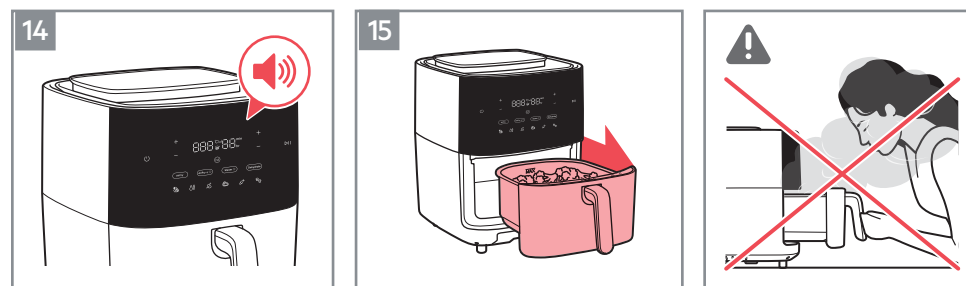

14. At the end of the cooking time, the appliance will issue a beep signal.
  15. Carefully remove the pan and place it on a heat-resistant surface.
- ▲ **CAUTION:** Hot steam can come out of the basket when it is opened mid or at the end of cooking. Make sure your face, arms and hands are away from the steam when opening it.

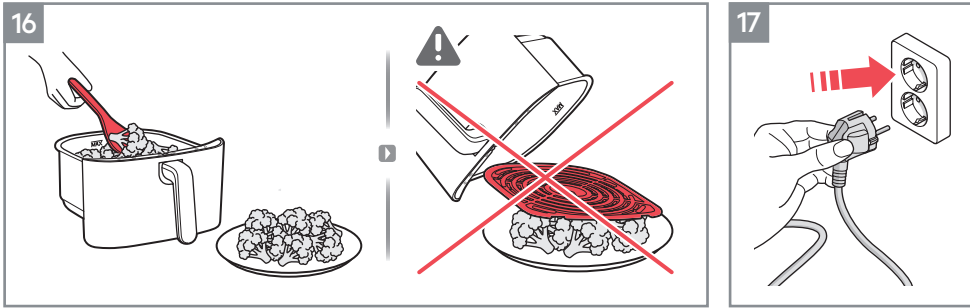

16. Serve the food by using tongs or a similar kitchen utensil.

▲ CAUTION: Do not serve food by flipping the pan directly onto the plate, as the hot grid or liquids may fall into the plate.

17. Unplug the appliance after using it.

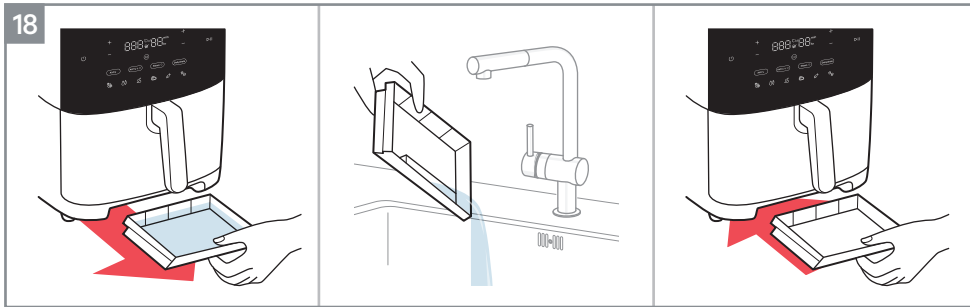

18. Check the Water Tray Collector for any water build up. Dispose the excess water and place it back into the appliance.

## How to use – Air Fry + Steam function

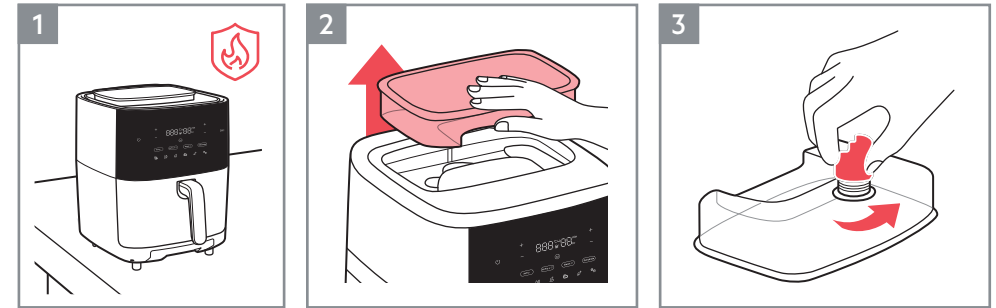

1. Place the appliance on a flat, stable and heat-resistant surface.

2. Remove the water tank by lifting it from the air fryer.

3. Unscrew the water tank cap.

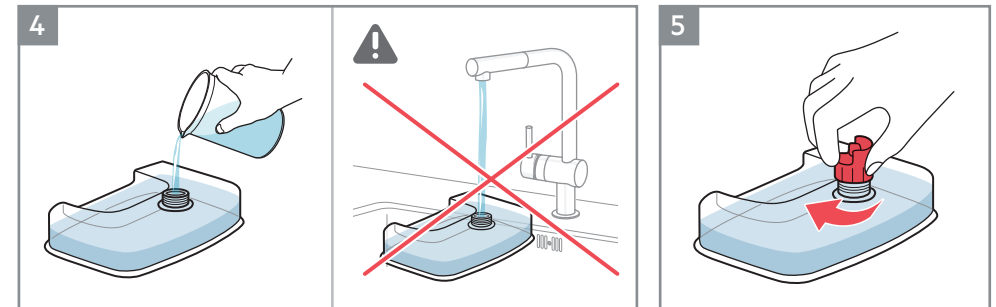

4. Fill up the water tank with purified/distilled water.

▲ CAUTION: In order to minimize scale buildup and maintain correct operating function, especially in areas with hard water, do not use water directly from the tap.

5. Fasten the water tank cap.

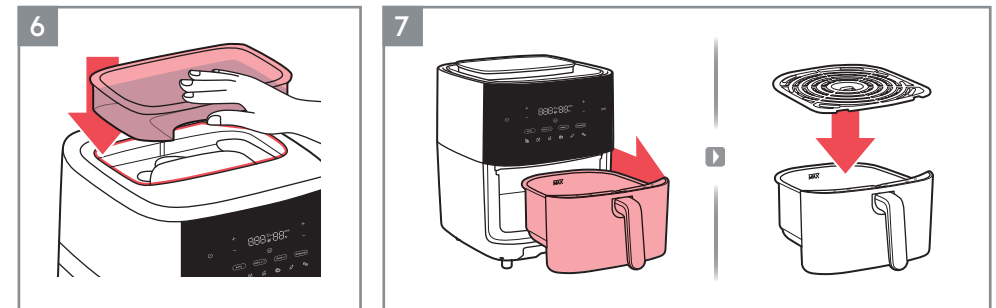

6. Place the water tank back on the air fryer.

7. Pull out the pan and place it on a stable surface. Insert the grid into the basket.

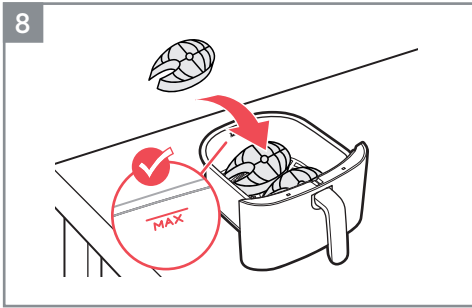

8. Put the food in the basket, observing the "MAX." capacity indication.
9. Push the pan with food completely back into the appliance.

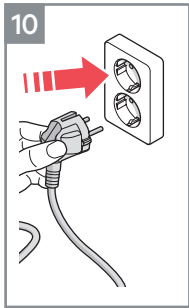
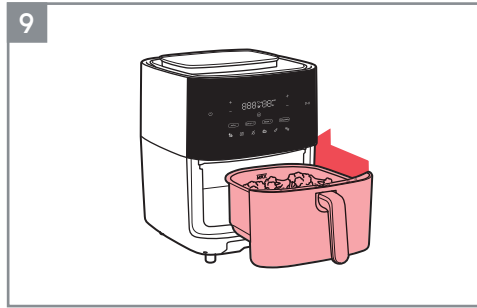

10. Plug in the appliance.

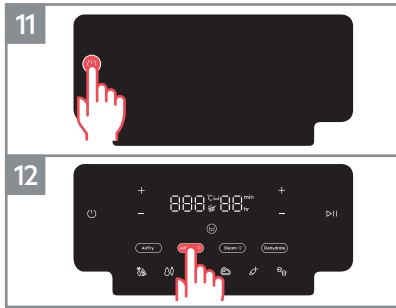

11. Press the On/Off button.
12. Select the Air Fry + Steam function



13. Press the Play/Pause button.



14. At the end of the cooking time, the appliance will issue a beep signal.

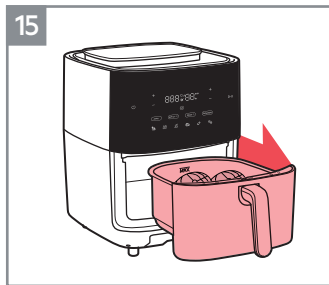

15. Carefully remove the pan and place it on a heat-resistant surface.

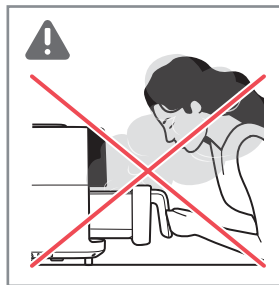

- ▲ CAUTION: Hot steam can come out of the basket when it is opened mid or at the end of cooking. Make sure your face, arms and hands are away from the steam when opening it.

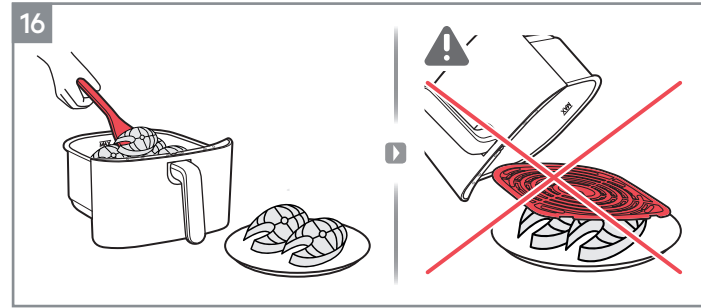

16. Serve the food by using tongs or a similar kitchen utensil.

▲ CAUTION: Do not serve food by flipping the pan directly onto the plate, as the hot grid or liquids may fall into the plate.

17. Unplug the appliance after using it.

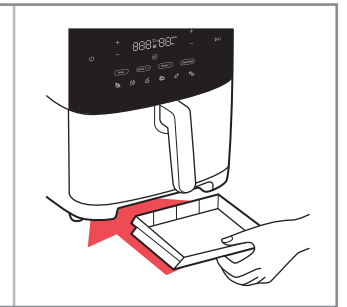
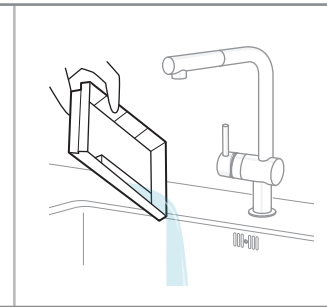
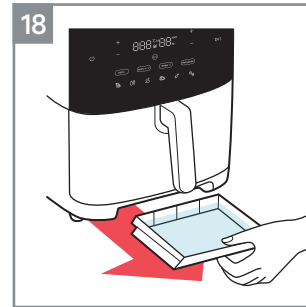
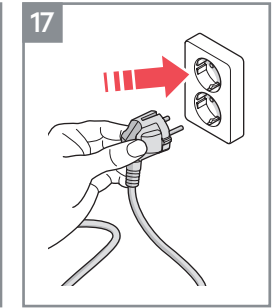

18. Check the Water Tray Collector for any water build up. Dispose the excess water and place it back into the appliance.

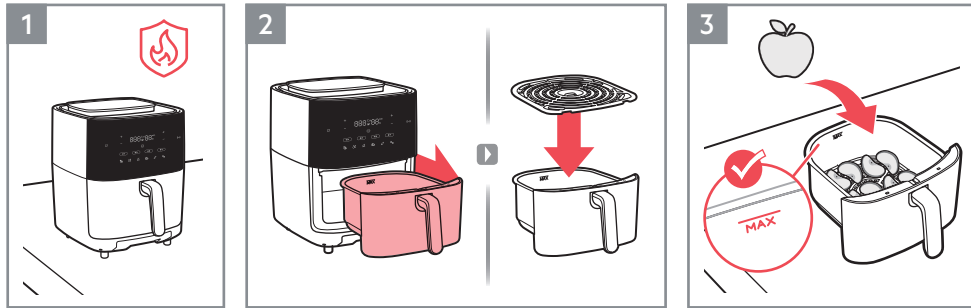

1. Place the appliance on a flat, stable and heat-resistant surface.
2. Pull out the pan and place it on a stable surface. Insert the grid into the basket.
3. For the best dehydrating results, do not place ingredients on top of each other.

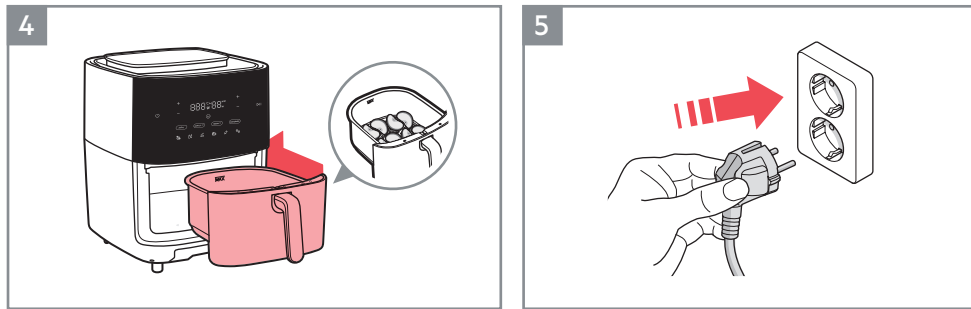

4. Push the pan with food completely back into the appliance.
5. Plug in the appliance.

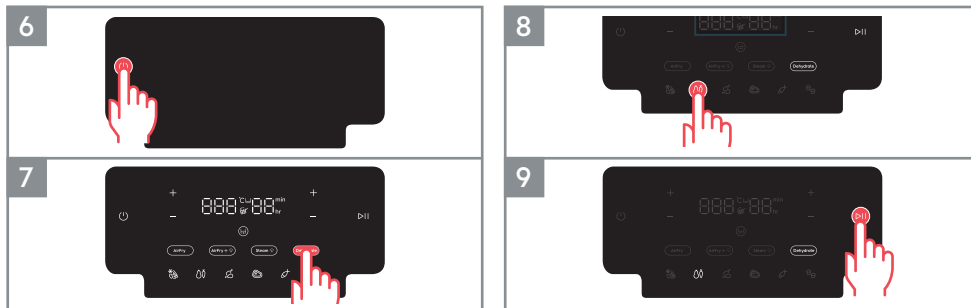

6. Press the On/Off button.
7. Select the Dehydrate function
8. Adjust the time and temperature to your taste or select one of the pre-set recipes.  
For example, Vegetables.
9. Press the Play/Pause button.

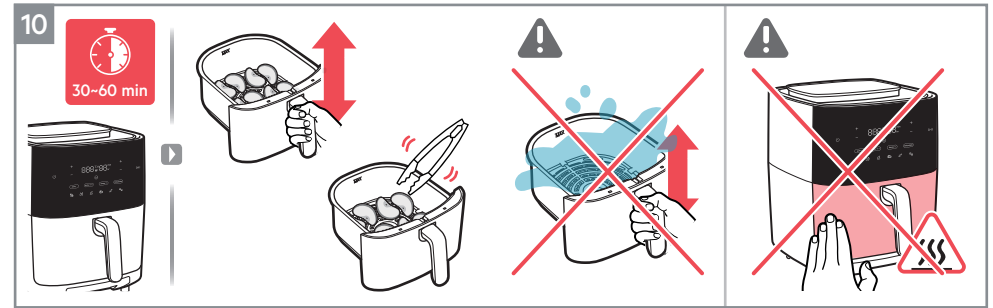

10. Flip the food mid-cooking or every 30-60 minutes by using a heat-resistant tool (see Cooking Guide).

▲ CAUTION: Be careful with hot surfaces when the appliance is in use.

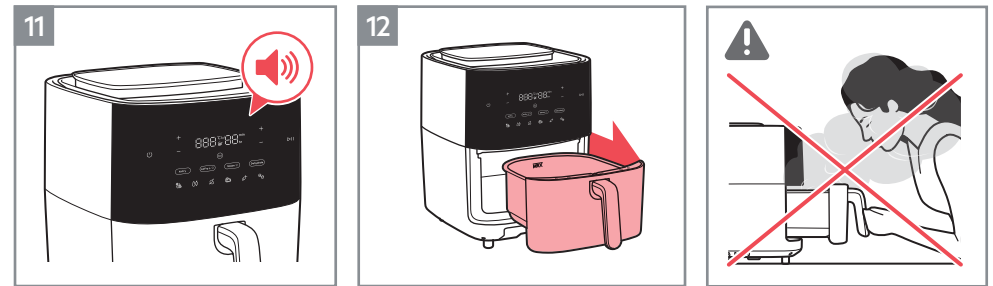

11. At the end of the cooking time, the appliance will issue a beep signal.





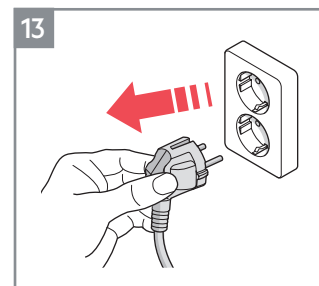

































12. Carefully remove the pan and place it on a heat-resistant surface.











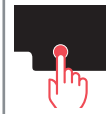



















▲ CAUTION: Hot steam can come out of the basket when it is opened mid or at the end of cooking. Make sure your face, arms and hands are away from the steam when opening it.



13. Unplug the appliance after using it.

## Cooking Guide

							
	7mm/10mm 	300-800g	15-30min	180 °C			
	7mm 	300-800g	20-30min	180 °C			
		100-500g	10-20min	170 °C			
		100-500g	10min	100 °C			
		600g	5min Steam 5min AirFry	100 °C Steam 170 °C AirFry			
		100-400g	10min	200 °C			
		100-200g	10min	200 °C			
		100-500g	10-30min	180 °C			
		100-500g	13-20min	180 °C			
	 Max 1.2kg	800-1200g	45-60min	180 °C			

							
		1,000g	10min Steam 25min AirFry	100 °C Steam 180 °C AirFry			
		100-500g	10-15min	140 °C			
		100-500g	10min	180 °C			
		500g	15min	100 °C			
		400g	5min Steam 5min AirFry	100 °C Steam 140 °C AirFry			
		25-50g each	10min	170 °C			
		300g	5 hours	80 °C			
	 Meat	300g	5 hours	80 °C			

## Cleaning

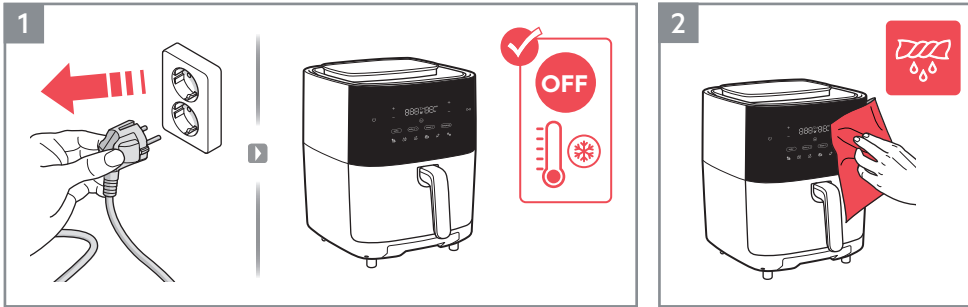

1. Always unplug the appliance and wait until it cools down before cleaning it.
2. Wipe the outside of the appliance with a soft cloth.

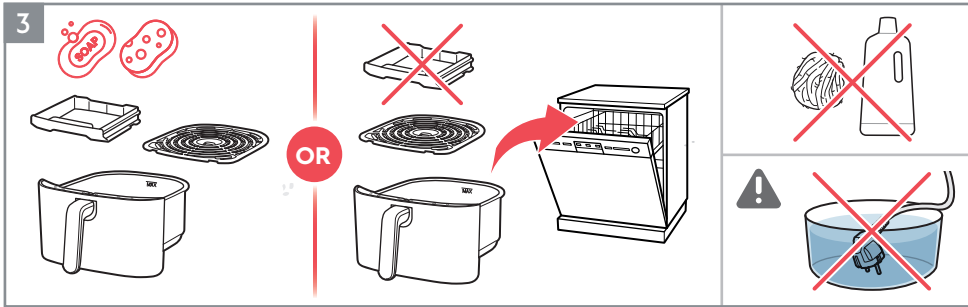

3. Clean the pan and grid with warm water and dish soap, or place them in the dishwasher.  
NOTE: Avoid using abrasive cleaning products or metal tools in order to protect the non-stick coating.  
▲ CAUTION: Never submerge the product, its cord or plug in water or any other liquid.

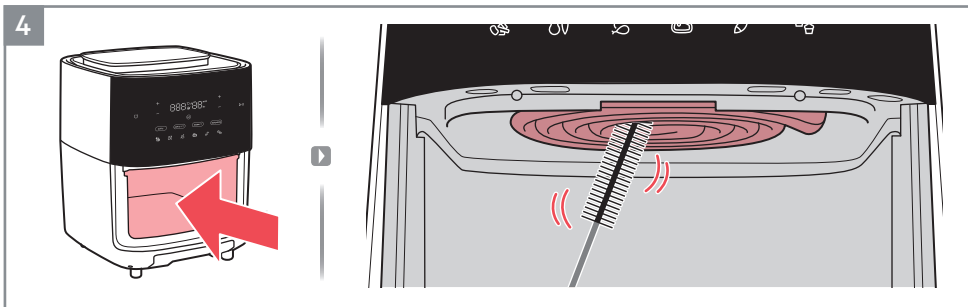

4. Clean the heating element with a cleaning brush.  
NOTE: Ensure the appliance is completely cooled down before cleaning the heating element.

## Cleaning - Steam function

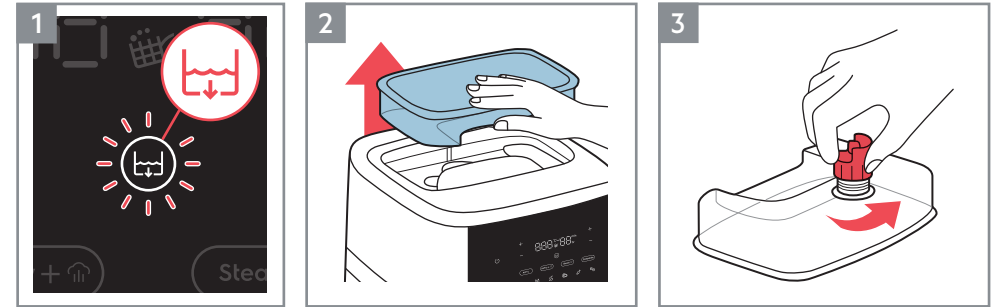

1. Run a cleaning cycle with the "Cleaning function" when the icon lights up on the display or whenever cleaning is needed.
2. Remove the water tank by lifting it from the air fryer.
3. Unscrew the water tank cap.

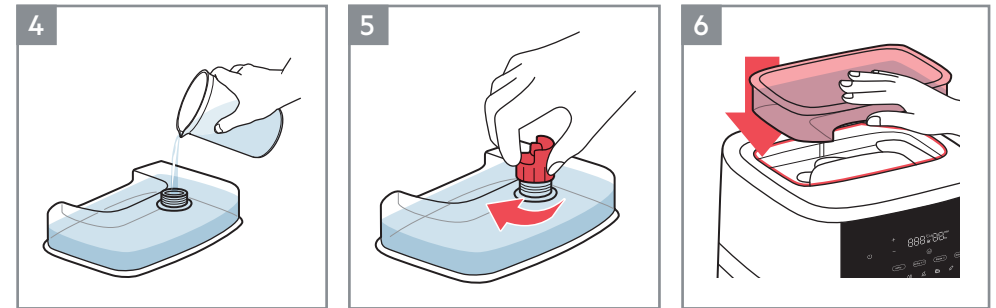

4. Fill up the water tank with purified/distilled water.
5. Fasten the water tank cap.
6. Place the water tank back on the air fryer.

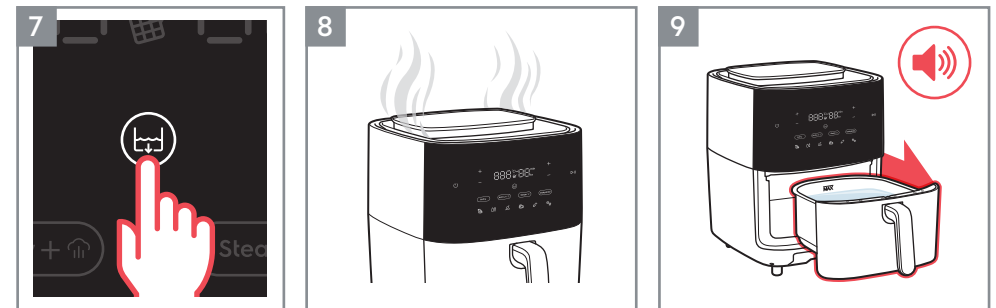

7. Press the "Cleaning function" button.
8. Wait until the steaming cycle is done.
9. At the end of the steaming cycle, the appliance will issue a beep signal. Carefully remove the pan.

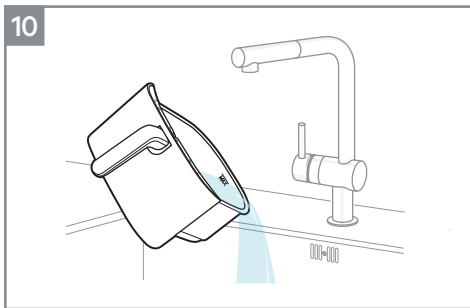

10. Discard the excess water from the pan.

11. Push the pan completely back into the appliance.

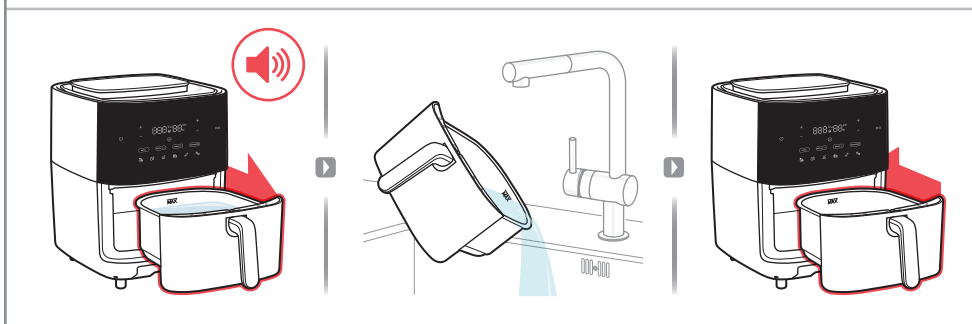
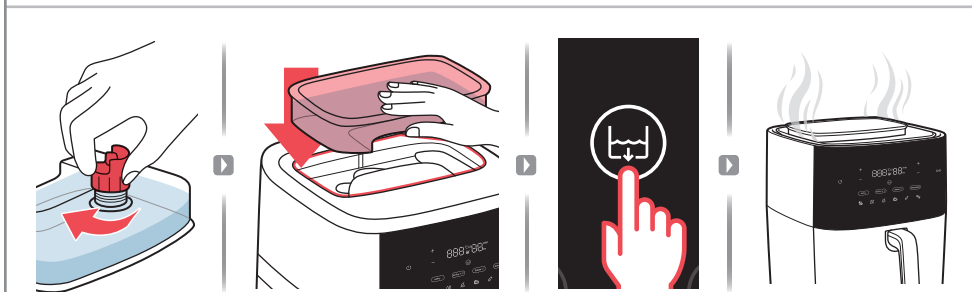
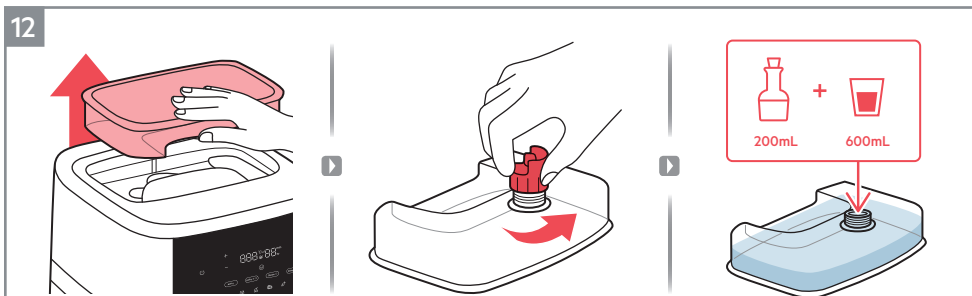
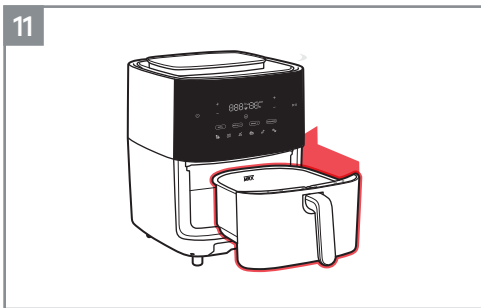

12. Repeat the same previous steps (2-11), this time using a mixture of 600ml purified water and 200ml vinegar.

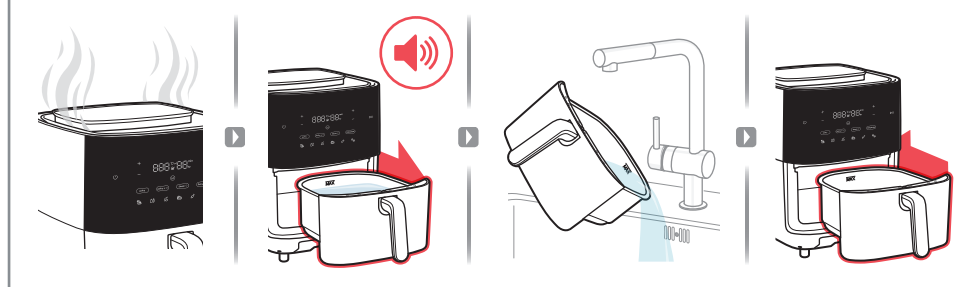
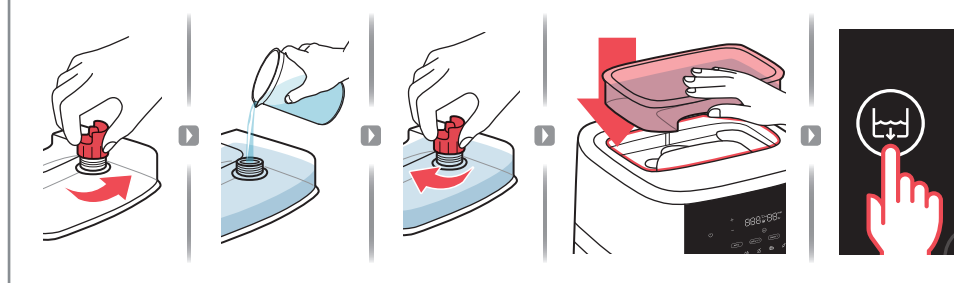
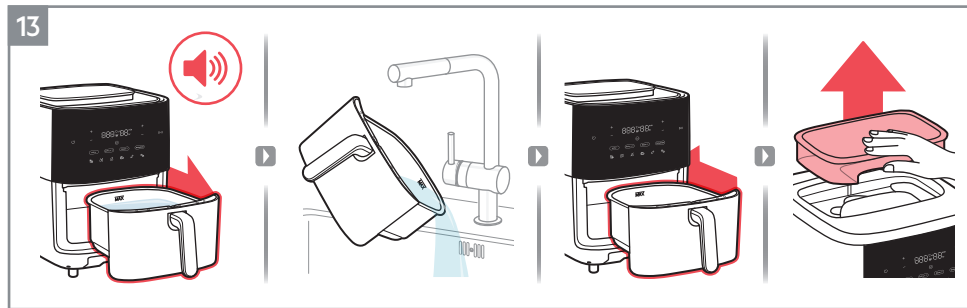

13. Finally, repeat the same previous steps (2-11), again using purified water only.

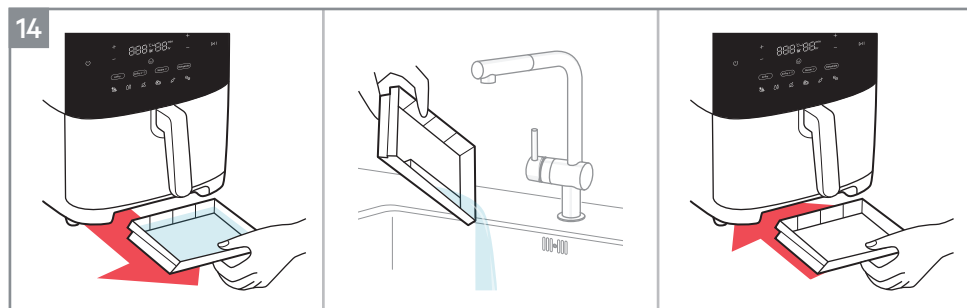

14. Check the Water Tray Collector for any water build up. Dispose the excess water and place it back into the appliance.

## What to do if...

Problem	Check if...
You cannot activate or operate the appliance.	<ul style="list-style-type: none"> <li>The appliance is correctly connected to an electrical supply.</li> <li>The basket and pan are in the correct position. Ensure they are completely pushed into the appliance to enable the electrical supply.</li> <li>The cooking time is set.</li> </ul>
You cannot slide the pan into the appliance.	<ul style="list-style-type: none"> <li>The basket is filled over its maximum capacity.</li> <li>The basket is placed correctly. It has to click when you place it in the pan.</li> <li>There's an object under the pan that is an obstacle to close it properly.</li> </ul>
White smoke comes out of the appliance.	<ul style="list-style-type: none"> <li>The food you prepare is too greasy.</li> <li>The pan, grid and heating element are clean.</li> </ul>
The display shows E1	<ul style="list-style-type: none"> <li>The temperature sensor is cutting out or disconnecting.</li> </ul>
The display shows E2	<ul style="list-style-type: none"> <li>The temperature sensor has short-circuited.</li> </ul>

\* In case the display shows E1 or E2 error, the appliance must be repaired by a Service Center.

## Technical Data

Product	Air Fryer
Model	AAF7SB
Voltage (V~)	220 V ~ 240 V
Power (W)	1700 W
Frequency (Hz)	50 - 60 Hz
Capacity	6.9 L

# AEG

## Safety advice

AAF7SB

Air Fryer

EN USER MANUAL

BG КНИЖКА С ИНСТРУКЦИИ

CA LLIBRE D'INSTRUCCIONS

FR NOTICE D'UTILISATION

DE GEBRAUCHSANWEISUNG

GR ΒΙΒΛΙΟ ΟΔΗΓΙΩΝ

IT LIBRETTO DI ISTRUZIONI

NL HANDLEIDING

GE ინსტრუქციების საბეჭდო მანუალი

ES LIBRO DE INSTRUCCIONES

PT MANUAL DE INSTRUÇÕES

This appliance can be used by children aged from 8 years and above and persons with reduced physical, sensory or mental capabilities or lack of experience and knowledge if they are supervised or have received instruction concerning how to safely use the appliance and understand the hazards involved. Children shall not play with the appliance. Cleaning and user maintenance shall not be performed by children without supervision.

This appliance is not intended for use by persons (including children) with reduced physical, sensory or mental capabilities or lack of experience and knowledge, unless they have been given supervision or instruction concerning use of the appliance in a safe way and understand the hazards involved by a person responsible for their safety.

Children should be supervised to ensure that they don't not play with the appliance.

Please keep the air fryer and the power cord out of the reach of children less than 8 years.

This appliance is intended for normal household use only.

If the power cord is damaged or broken, it must be replaced by a service agent or similarly qualified persons to avoid safety hazards.

The accessible surfaces may become hot during use.

Do not cover the air inlet and the air outlet openings while the appliance is operating.

Always return the appliance to an authorized service center for examination or repair.  
Do not attempt to repair the appliance yourself.

Do not place the appliance on or near a hot gas stove, any kind of electric stove, electric cooking plates or in a heated oven.

Always make sure that the plug is inserted into the socket properly.

Keep the mains cord away from hot surfaces or sharp objects to avoid damage.

Never put anything flammable, explosive or corrosive in the basket.

Do not excessively pinch, bend, twist or place heavy objects on the power cord to prevent from exposing or breaking its core.

Do not use the appliance if the plug, the main cord or the appliance itself is damaged.

Never start cooking without the basket being in place.

Do not fill up the basket above the "MAX" line in order to prevent food contact with the heating element.

Do not touch the basket directly with your hands during or right after use to avoid getting scalded.

Do not use any plastic utensils or normal paper wrapping materials to wrap food for cooking.

Do not insert pins, wires or other objects into any of the openings of the air fryer to avoid an electrical shock or injury.

Please be sure to unplug the air fryer before cleaning or repairing it.

Do not move or shake the air fryer during use.

Do not insert any foreign objects into the safety switch to avoid any danger.

Not suitable for contact with high acidic and/or high salty ingredients.

Avoid using metal tools when manipulating the food in the basket.

Use purified/distilled water only.

Power consumption in off mode: 0.3W

Maximum time needed for the equipment to reach automatically the applicable low power mode: 20Min

**CAUTION: Hot surfaces.** 

## ENVIRONMENTAL CONCERNS

Recycle materials with the symbol . Put the packaging in relevant containers to recycle it. Help protect the environment and human health by recycling waste of electrical and electronic appliances.

Do not dispose appliances marked with the symbol  with the household waste. Return the product to your local recycling facility or contact your municipal office.

### For Switzerland:

Where should you take your old equipment?

Anywhere that sells new equipment or hand it in to official SENS collection points or official SENS recycling firms. The list of official SENS collection points can be found at [www.erecycling.chseconds](http://www.erecycling.chseconds).

AEG reserves the right to change products, information and specifications without notice.

## FOR PERFECT RESULTS

Thank you for choosing this AEG product. We have created it to give you impeccable performance for many years, with innovative technologies that help make life simpler features you might not find on ordinary appliances. Please spend a few minutes reading to get the very best from it.

Visit our website to:



Get usage advice, brochures, trouble shooter, service information:  
[www.aeg.com/webselfservice](http://www.aeg.com/webselfservice)



Register your product for better service:  
[www.registeraeg.com](http://www.registeraeg.com)



Buy accessories and consumables for your appliance:  
[www.aeg.com/shop](http://www.aeg.com/shop)

# AEG

## Книжка с инструкции

AAF7SB

Фритюрник с горещ въздух



## Общ преглед

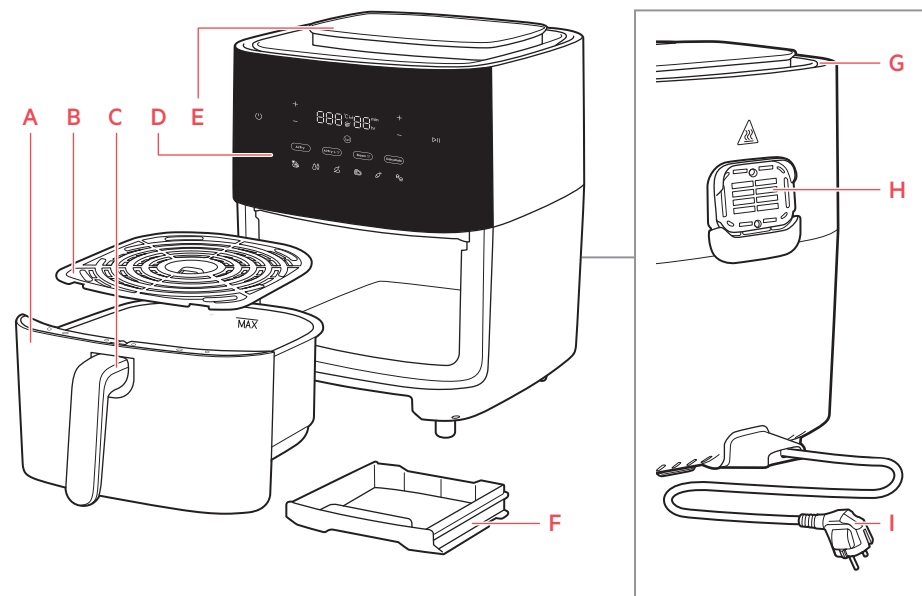

- |                     |                     |                              |                   |
|---------------------|---------------------|------------------------------|-------------------|
| A Пан               | D Контролно табло   | F Колектор на тавата за вода | H Изход за въздух |
| B Решетка           | E Резервоар за вода | G Вход за въздух             | I Основен кабел   |
| C Дръжка на кошница |                     |                              |                   |



EN  
BG  
CA  
FR  
DE  
GR  
IT  
NL  
GE  
ES  
PT

## Преди първоначална употреба

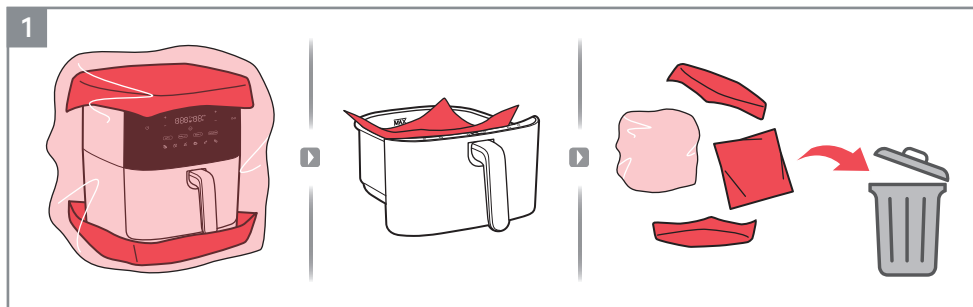

1. Отстранете всички опаковки и предпазни материали.

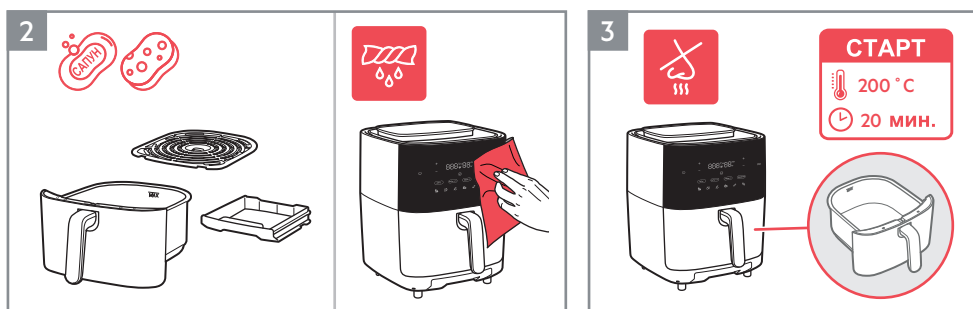

2. Почистете съда и скарата с топла вода и препарат за миене на съдове. Избършете уреда отвън и отвътре с мека кърпа.
3. Нормално е при първите няколко пъти от уреда да се усеща миризма. За да избегнете това, пунете празния фритюрник с горещ въздух на 200°C за 20 минути, преди първата употреба.

## Как се използва - Функция AirFry

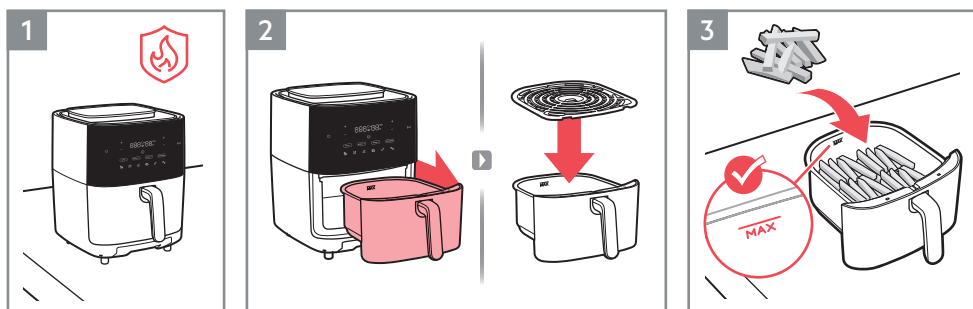

1. Поставете уреда върху плоска, стабилна и устойчива на топлина повърхност.
2. Издърпайте съда и го поставете върху стабилна повърхност. Поставете скарата в кошницата.
3. Поставете храната в съда, като наблюдавате „MAX“ индикацията за капацитет.

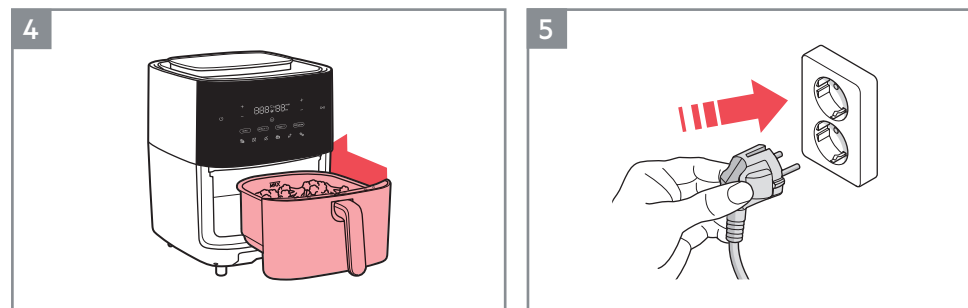

4. Поставете съда с храната обратно в уреда.
5. Поставете щепсела на уреда в контакта.

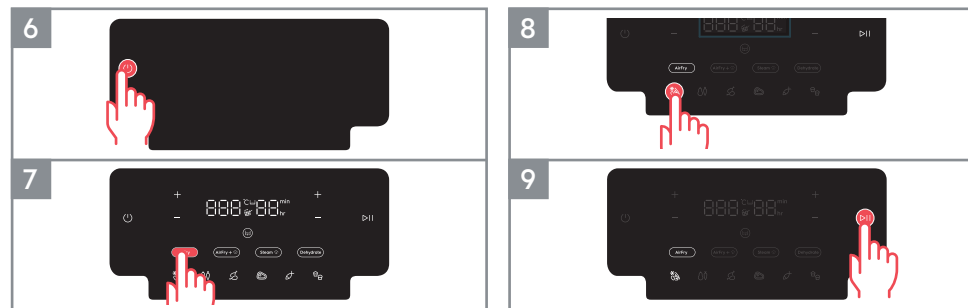

6. Натиснете бутона за Вкл./изкл.
7. Изберете желанния метод на приготвяне. Например, функция пържене с горещ въздух.
8. Настройте времето и температурата според вкуса си или изберете една от предварително зад адените готварски рецепти. Например, пържени картофи.
9. Натиснете бутона за пускане/пауза.

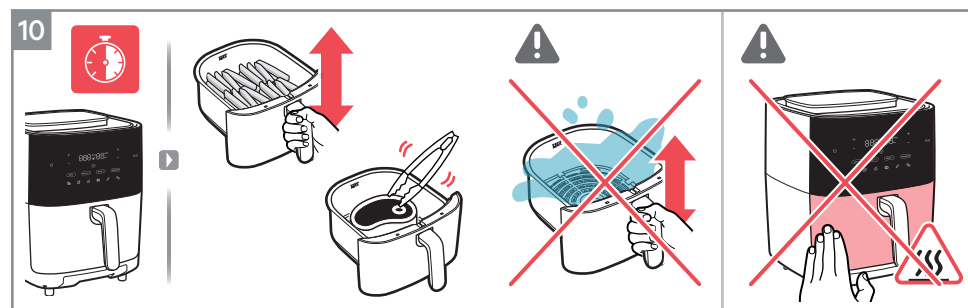

10. В зависимост от вида на съставката, обръщайте храната в средата на готвенето или на всеки 7 минути с помощта на термоустойчив инструмент или просто внимателно разклатете храната в кошницата. (вж. „Упътване за готвене“).

▲ **ВНИМАНИЕ:** Бъдете внимателни с горещите повърхности, когато уредът се използва.



11. След изтичане на времето за готвене уредът издава звуков сигнал.

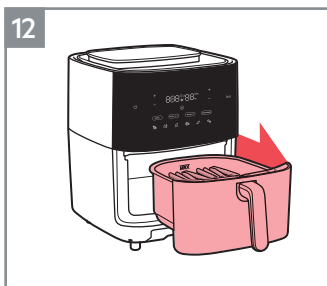

12. Внимателно извадете съда и го поставете върху топлоустойчива повърхност.



▲ **ВНИМАНИЕ:** От кошницата може да излезе гореща пара, когато е отворена наполовина или в края на готвенето. Пазете лицето и ръцете си от парата, когато отваряте уреда.

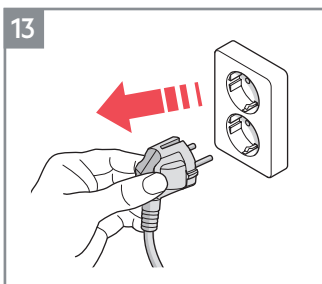

13. След употреба извадете щепсела от контакта.

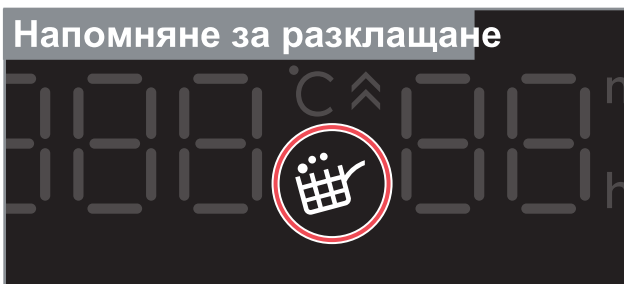

### Напомняне за разклащане

„Напомняне за разклащане“ се активира по време на предварителните настройки на някои рецетп и, като пържени картофи/замразени хапки, зеленчуци и пиле.

Когато настъпи време да разклатите или обърнете храната си, иконата за „Напомняне за разклащане“ ще светне и ще започне да мига за една минута, а звуков сигнал ще се повтори три пъти.

„Напомняне за разклащане“ не е задължително, затова готвенето ще продължи както обикновено, дори ако храната не е обърната или разклатена.

## Как се използва – Функция за пара

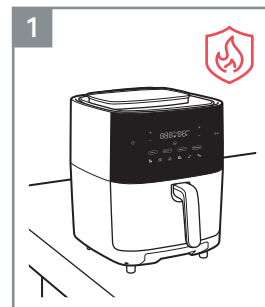

1. Поставете уреда върху плоска, стабилна и устойчива на топлина повърхност.

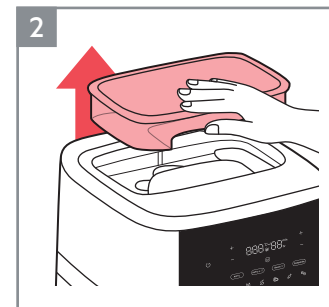

2. Извадете резервоара за вода, като го повдигнете от уреда за готвене с пара.

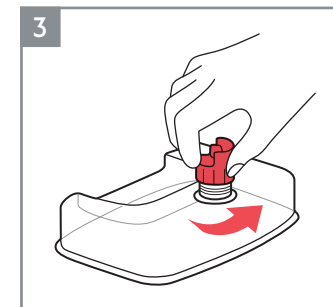

3. Развийте капачката на резервоара за вода.

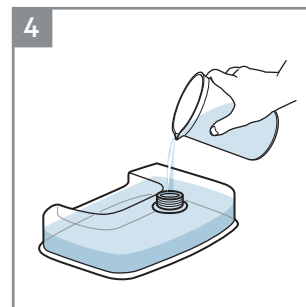

4. Напълнете резервоара за вода с пречистена/дестилирана вода.

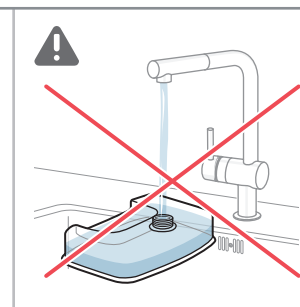

▲ **ВНИМАНИЕ:** За да сведете до минимум натрупването на котлен камък и да поддържате правилното функциониране, особено в райони с твърда вода, не използвайте вода директно от крана.

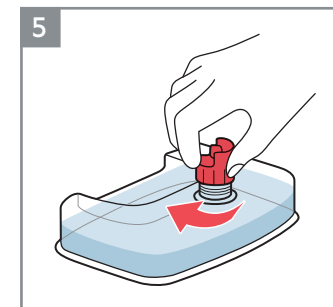

5. Затегнете капачката на резервоара за вода.

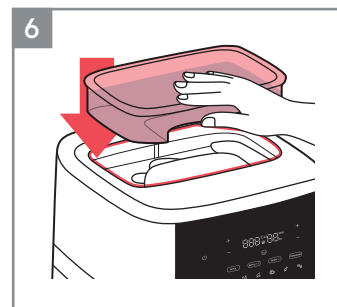

6. Поставете резервоара за вода обратно в уреда.

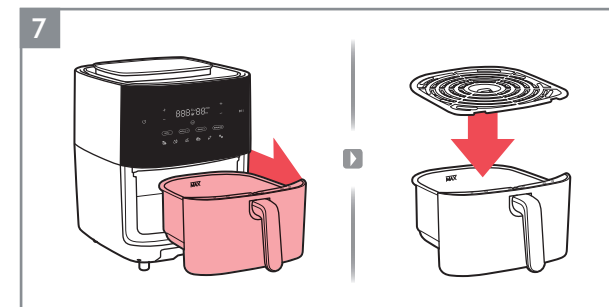

7. Издърпайте съда и го поставете върху стабилна повърхност. Поставете скарата в кошницата.

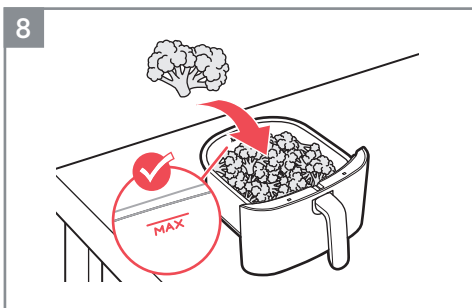

8. Поставете храната в кошницата, като наблюдавате „MAX“ . индикацията за капацитет.  
9. Поставете съда с храната обратно в уреда.

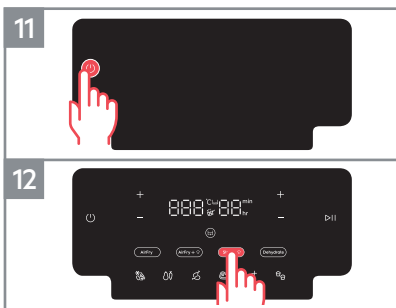
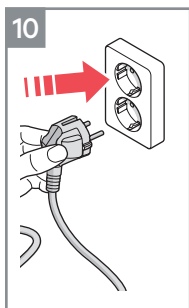
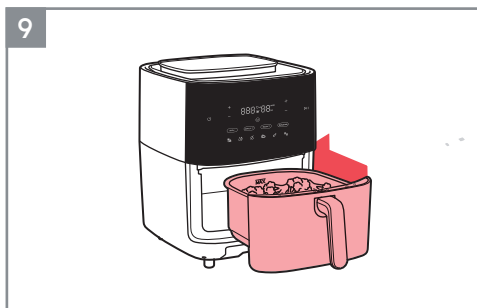

10. Поставете щепсела на уреда в контакта.  
11. Натиснете бутона за Вкл./изкл.  
12. Изберете функцията „ПАРА“  
13. Натиснете бутона за пускане/пауза.

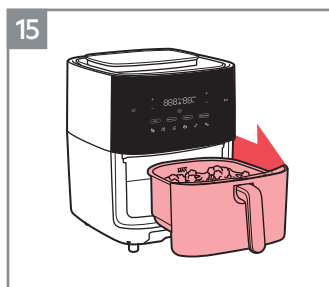

14. След изтичане на времето за готвене уредът издава звуков сигнал.  
15. Внимателно извадете съда и го поставете върху топлоустойчива повърхност.

▲ **ВНИМАНИЕ:** От кошницата може да излезе гореща пара, когато е отворена наполовина или в края на готвенето. Пазете лицето и ръцете си от парата, когато отваряте уреда.

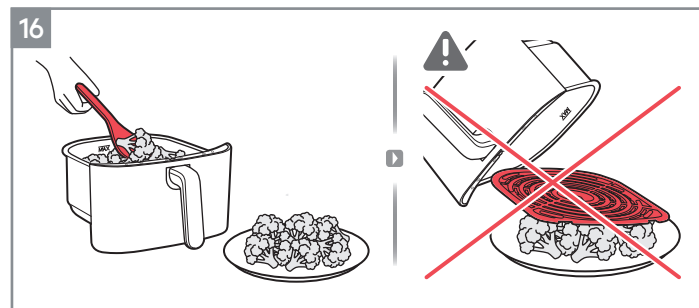

16. Сервирайте храната, като използвате щипки или подобен кухненски прибор.

▲ **ВНИМАНИЕ:** Не сервирайте храна чрез обръщане на съда директно върху чинията, тъй като горещата скара или течности могат да попаднат в нея.

17. След употреба извадете щепсела от контакта.

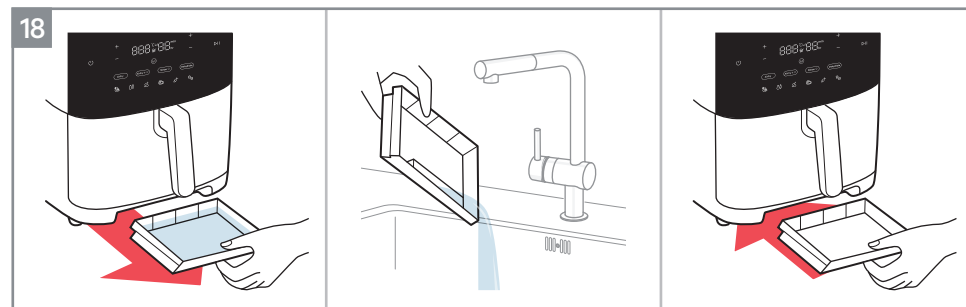
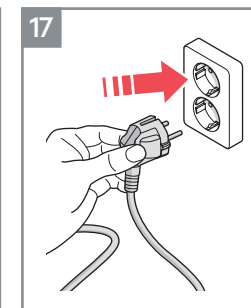

18. Проверете дали има вода в съда за събиране на вода. Изхвърлете излишната вода и го поставете обратно в уреда.

## Как да използвате – Air fry + Steam функция

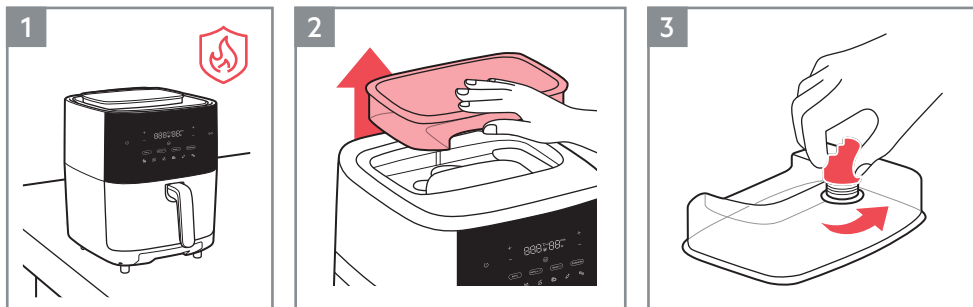

1. Поставете уреда върху плоска, стабилна и устойчива на топлина повърхност.
2. Извадете резервоара за вода, като го повдигнете от уреда за готвене с пара.
3. Развийте капачката на резервоара за вода.

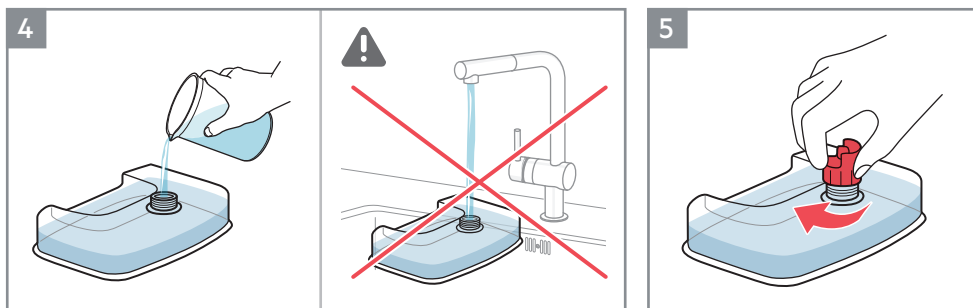

4. Напълнете резервоара за вода с пречистена/дестилирана вода.

▲ **ВНИМАНИЕ:** За да сведете до минимум натрупването на котлен камък и да поддържате правилното функциониране, особено в райони с твърда вода, не използвайте вода директно от крана.

5. Затегнете капачката на резервоара за вода.

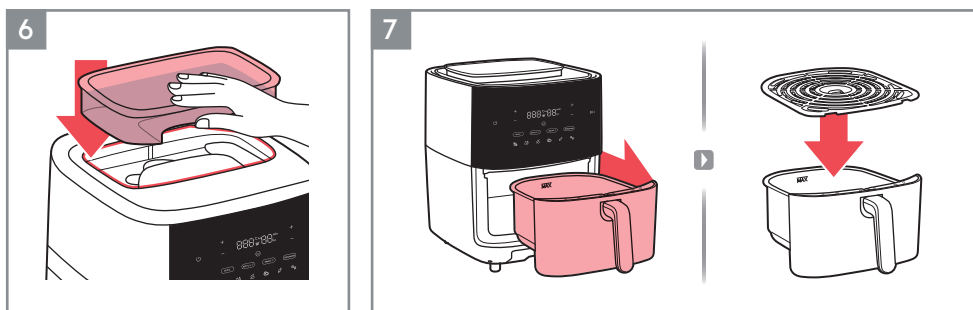

6. Поставете резервоара за вода обратно в уреда.
7. Издърпайте съда и го поставете върху стабилна повърхност. Поставете скарата в кошницата.

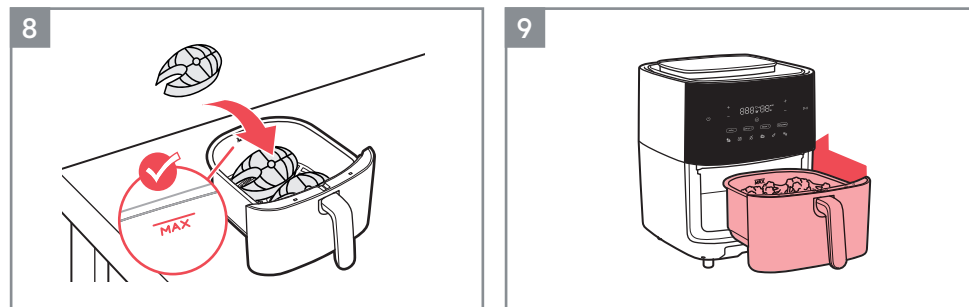

8. Поставете храната в кошницата, като наблюдавате „MAX“ индикацията за капацитет.
9. Поставете съда с храната обратно в уреда.

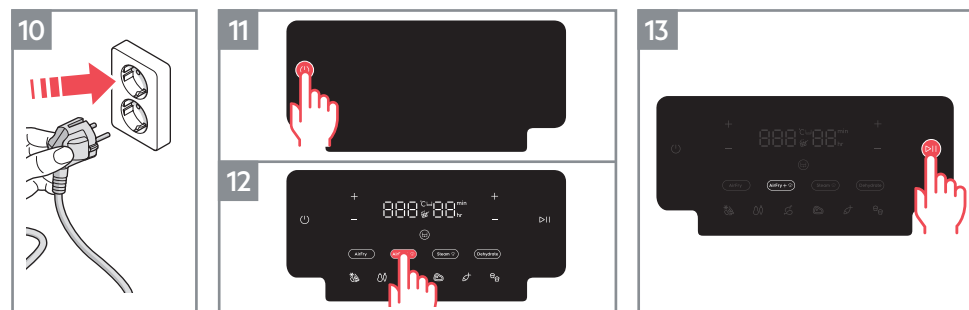

10. Включете уреда в контакта.
11. Натиснете бутона за Вкл./Изкл.
12. Изберете функцията „AirFry+Пара“.
13. Натиснете бутона за пускане/пауза.

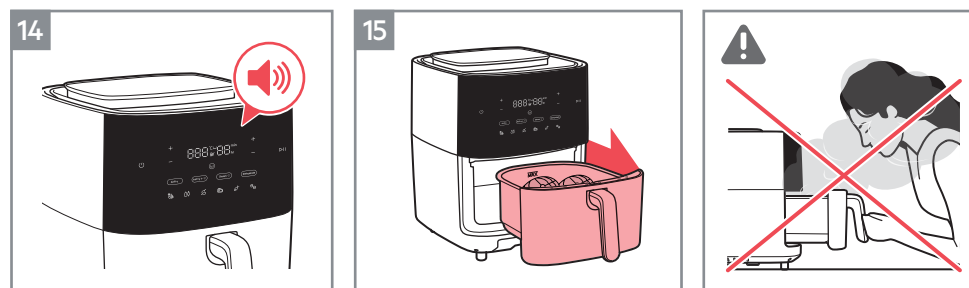

14. След изтичане на времето за готвене, уредът издава звуков сигнал.
15. Внимателно извадете съда и го поставете върху топлоустойчива повърхност.

▲ **ВНИМАНИЕ:** От кошницата може да излезе гореща пара, когато е отворена наполовина или в края на готвенето. Пазете лицето и ръцете си от парата, когато отваряте уреда.

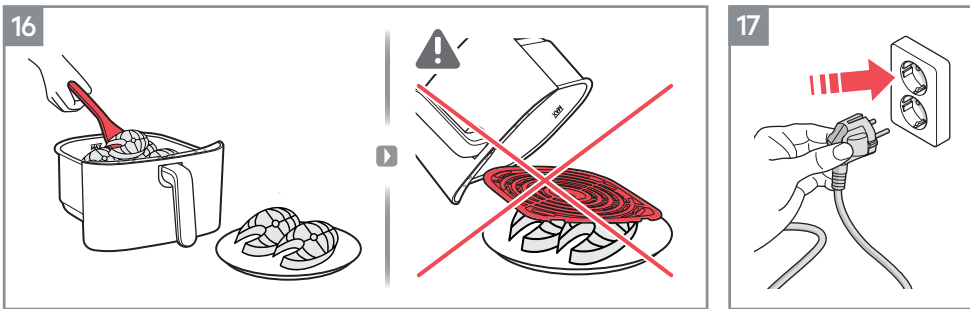

16. Сервирайте храната, като използвате щипки или подобен кухненски прибор.

▲ **ВНИМАНИЕ** : Не сервирайте храна чрез обръщане на съда директно върху чинията, тъй като горещата скара или течности могат да попаднат в нея.

17. След употреба извадете щепсела от контакта.

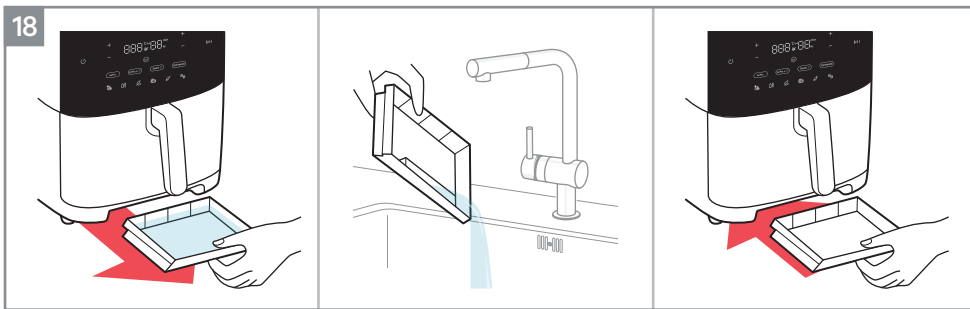

18. Проверете дали има вода в съда за събиране на вода. Изхвърлете излишната вода и го поставете обратно в уреда.

## Как се използва – функция „Дехидратация“

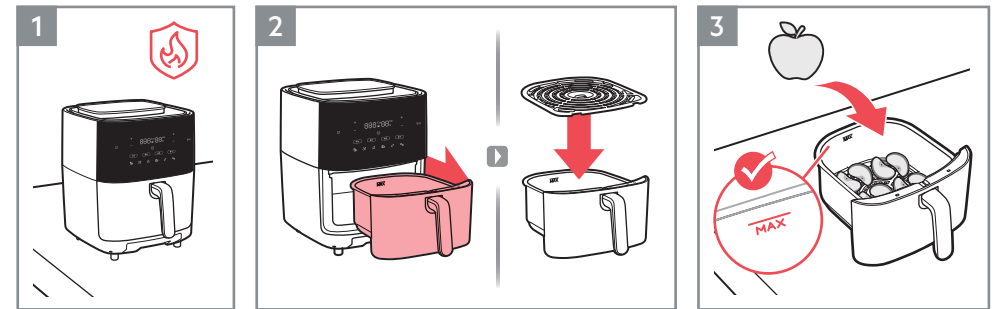

1. Поставете уреда върху плоска, стабилна и устойчива на топлина повърхност.
2. Издърпайте съда и го поставете върху стабилна повърхност. Поставете скарата в кошницата.
3. За оптимални резултати при сушене, не поставяйте съставките една върху друга.

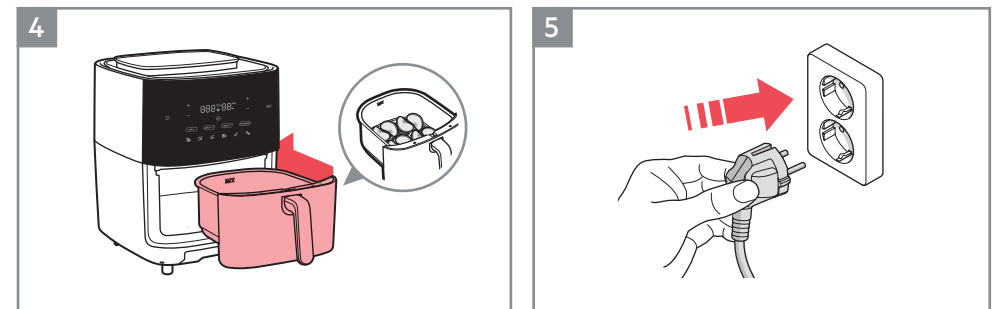

4. Поставете съда с храната обратно в уреда.
5. Поставете щепсела на уреда в контакта.

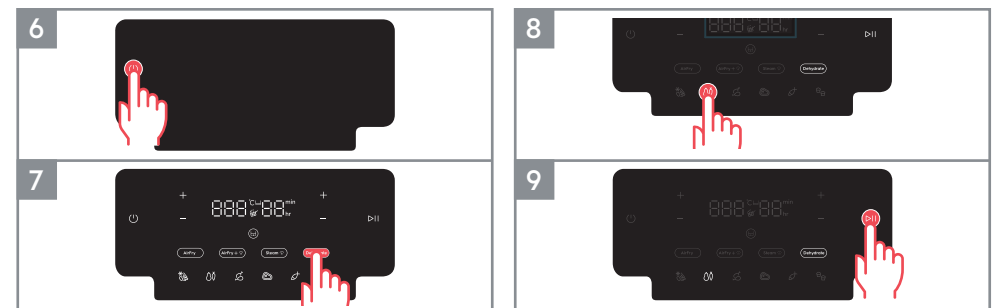

6. Натиснете бутона за Вкл./Изкл.
7. Изберете функцията „Дехидратация“.
8. Настройте времето и температурата според вкуса си или изберете една от предварително зададените готварски рецепти. Например Зеленчуци.
9. Натиснете бутона за Пускане/Пауза.

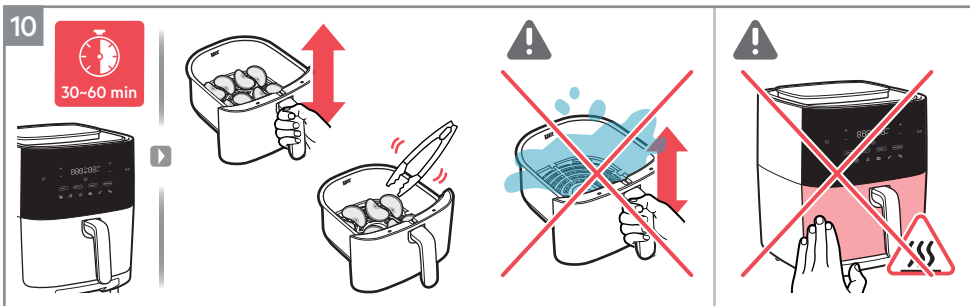

10. Обръщайте храната по време на готвенето или на всеки 30-60 минути, като използвате топлоустойчив инструмент (вижте „Упътване за готвене“).

▲ **ВНИМАНИЕ:** Бъдете внимателни с горещите повърхности, когато уредът се използва.

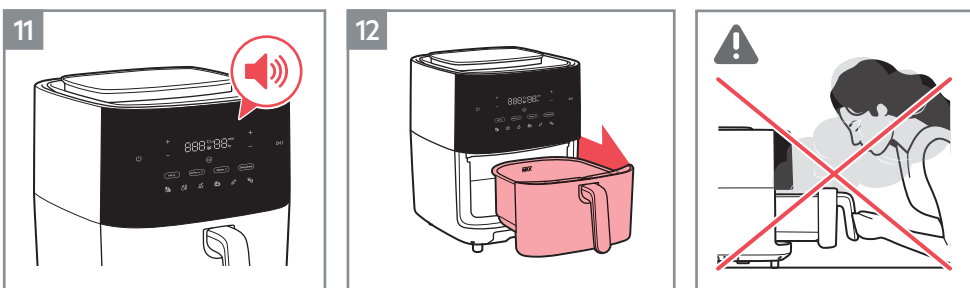

11. След изтичане на времето за готвене, уредът издава звуков сигнал.

12. Внимателно извадете съда и го поставете върху топлоустойчива повърхност.

▲ **ВНИМАНИЕ :** От кошницата може да излезе гореща пара, когато е отворена наполовина или в края на готвенето. Пазете лицето и ръцете си от парата, когато отваряте уреда.

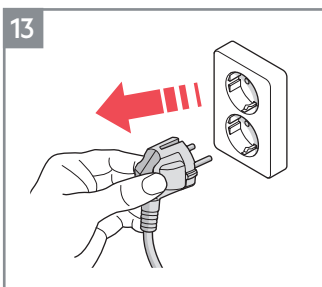

13. След употреба извадете щепсела от контакта.

## Готварско ръководство

AirFry	7MM/10MM 	300~800 г	15~30МИН.	180 °C	✓		
AirFry	7MM 	300~800 г	20~30МИН.	180 °C	✓		✓
AirFry		100~500г	10~20МИН.	170 °C	✓		✓
Steam		100~500 г	10МИН.	100 °C			
AirFry +		600 г	5МИН. Steam 5МИН. AirFry	100°C Steam 170°C AirFry		✓	
AirFry		100~400 г	10МИН.	200 °C		✓	
AirFry		100~200 г	10МИН.	200 °C		✓	
AirFry		100~500 г	10~30МИН.	180 °C		✓	
AirFry		100~500 г	13~20МИН.	180 °C		✓	
AirFry	 Макс. 1,2 кг	800~1200 г	45~60МИН.	180 °C		✓	

## Готварско ръководство

AirFry +		1,000 г	10МИН. Steam 25МИН. AirFry	100 °C Steam 180 °C AirFry				Олио
AirFry		100~500 г	10~15МИН.	140 °C				
AirFry		100~500 г	10МИН.	180 °C				
Steam		500 г	15МИН.	100 °C				
AirFry +		400 г	5МИН. Steam 5МИН. AirFry	100 °C Steam 140 °C AirFry				
AirFry		всяка по 25~50 г	10МИН.	170 °C				
Dehydrate		300 г	5 hours	80 °C				
Dehydrate		300 г	5 hours	80 °C				

## Почистване



1. Винаги изключвайте уреда от контакта и изчакайте да изстине, преди да го почистите.
2. Почистете уреда отвън и отвътре с мека кърпа.

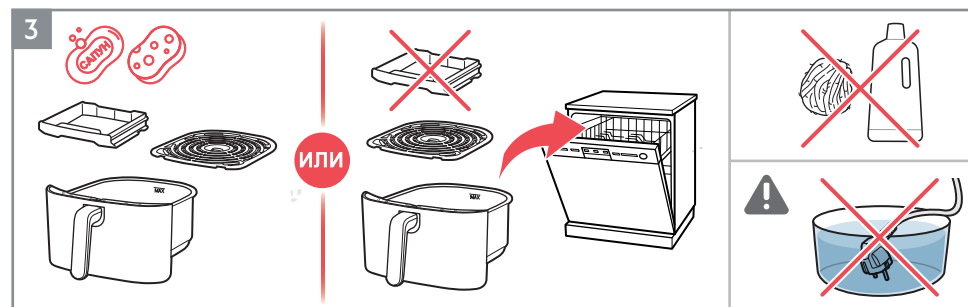

3. Почистете съда и скарата с топла вода и препарат за миене на съдове или ги поставете в съдомиялна машина.  
**ЗАБЕЛЕЖКА:** Избягвайте употребата на абразивни почистващи препарати или метални инструменти, за да предпазите незалепващото покритие.
- ВНИМАНИЕ:** Никога не потапяйте уреда, кабела му или щепсела във вода или друга течност.

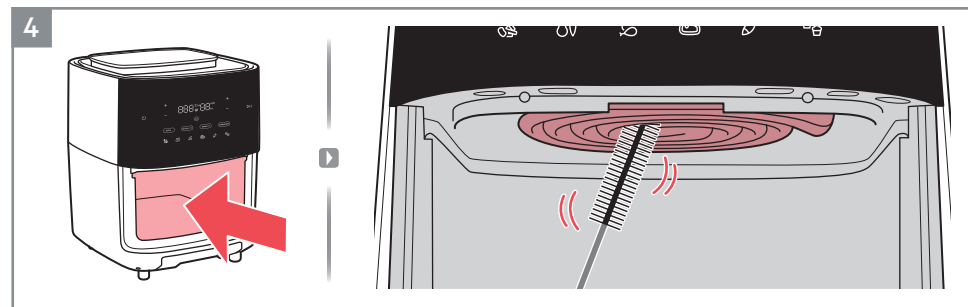

4. Почистете нагревателния елемент с четка за почистване.  
**ЗАБЕЛЕЖКА:** Уверете се, че уредът е напълно изстинал, преди да почистите нагревателния елемент.

## Почистване - функция Пар

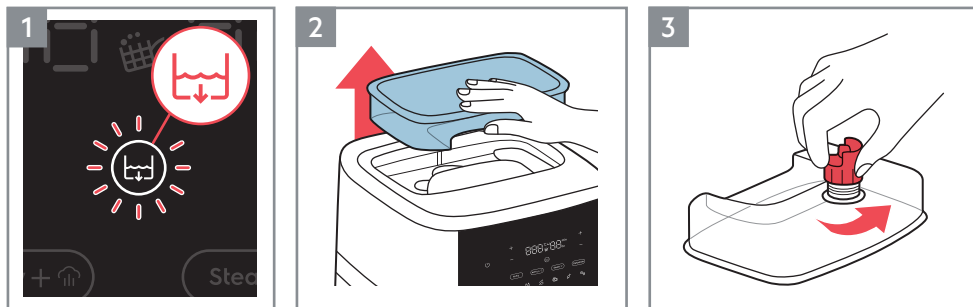

1. Пуснете цикъл за почистване с функцията „Почистване“, когато иконата светне на дисплея или когато е необходимо почистване.
2. Извадете резервоара за вода, като го повдигнете от уреда за готвене с пара.
3. Развийте капачката на резервоара за вода.

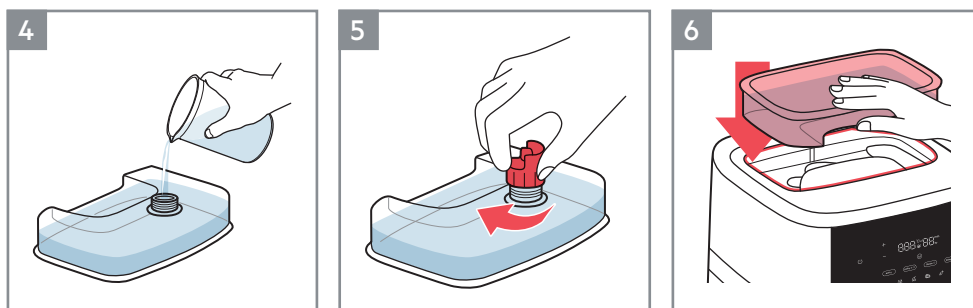

4. Напълнете резервоара за вода с пречистена/дестилирана вода.
5. Затегнете капачката на резервоара за вода.
6. Поставете резервоара за вода обратно в уреда.

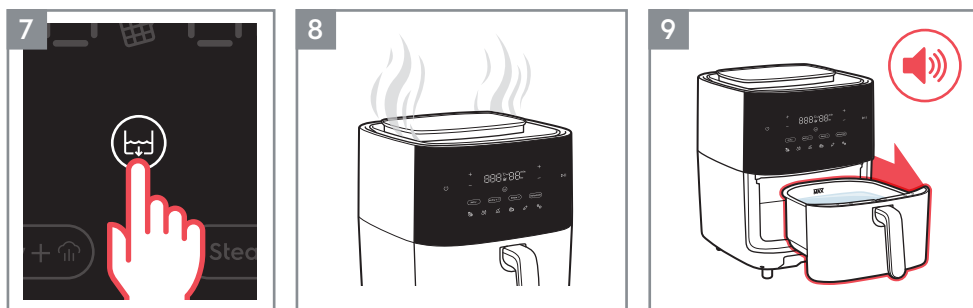

7. Натиснете бутона „Cleaning function“ (Функция за почистване).
8. Изчакайте, докато завърши цикълът на готвене на пара.
9. След края на цикъла за готвене на пара уредът издава звуков сигнал. Внимателно извадете съда.

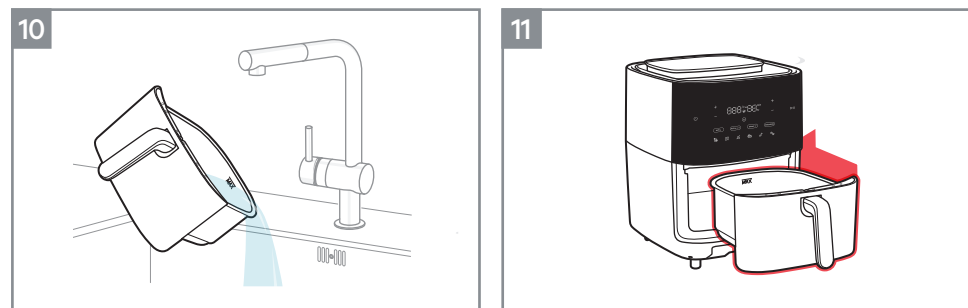

10. Изхвърлете излишната вода от съда.
11. Поставете съда обратно в уреда.

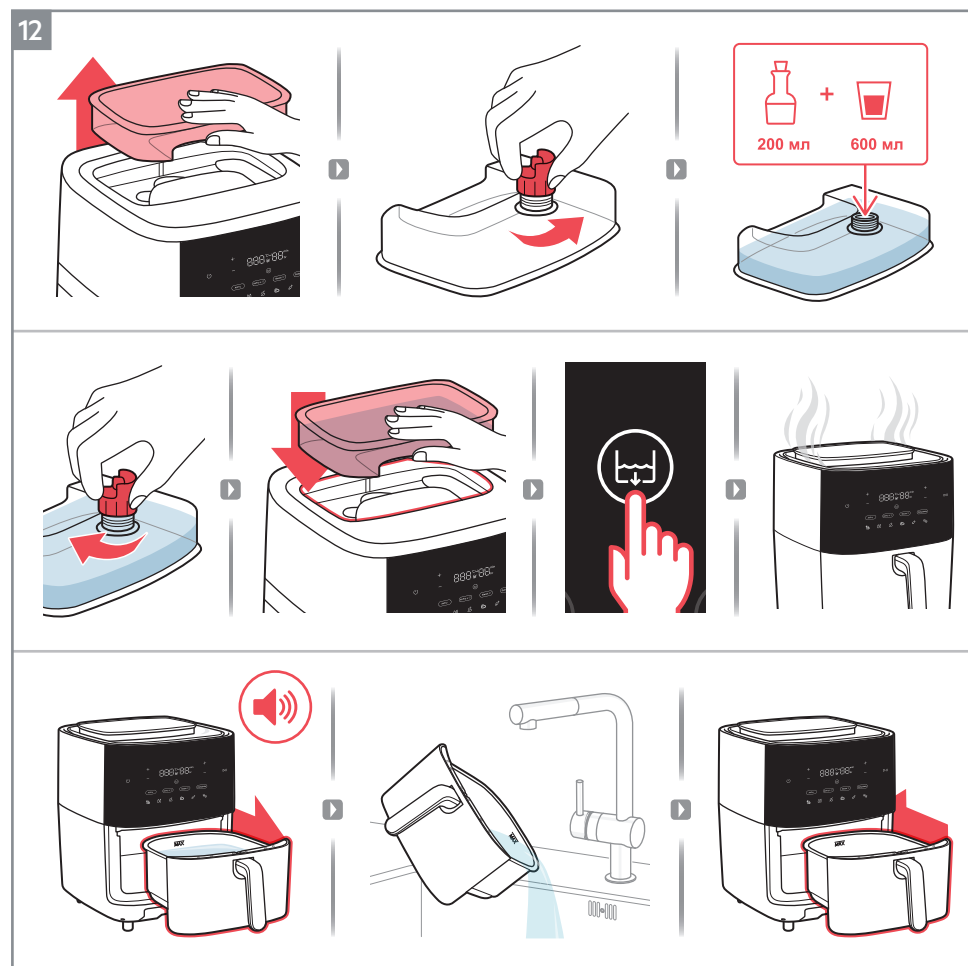

12. Повторете същите предишни стъпки (2–11), този път, като използвате смес от 600 мл пречистена вода и 200 мл оцет.

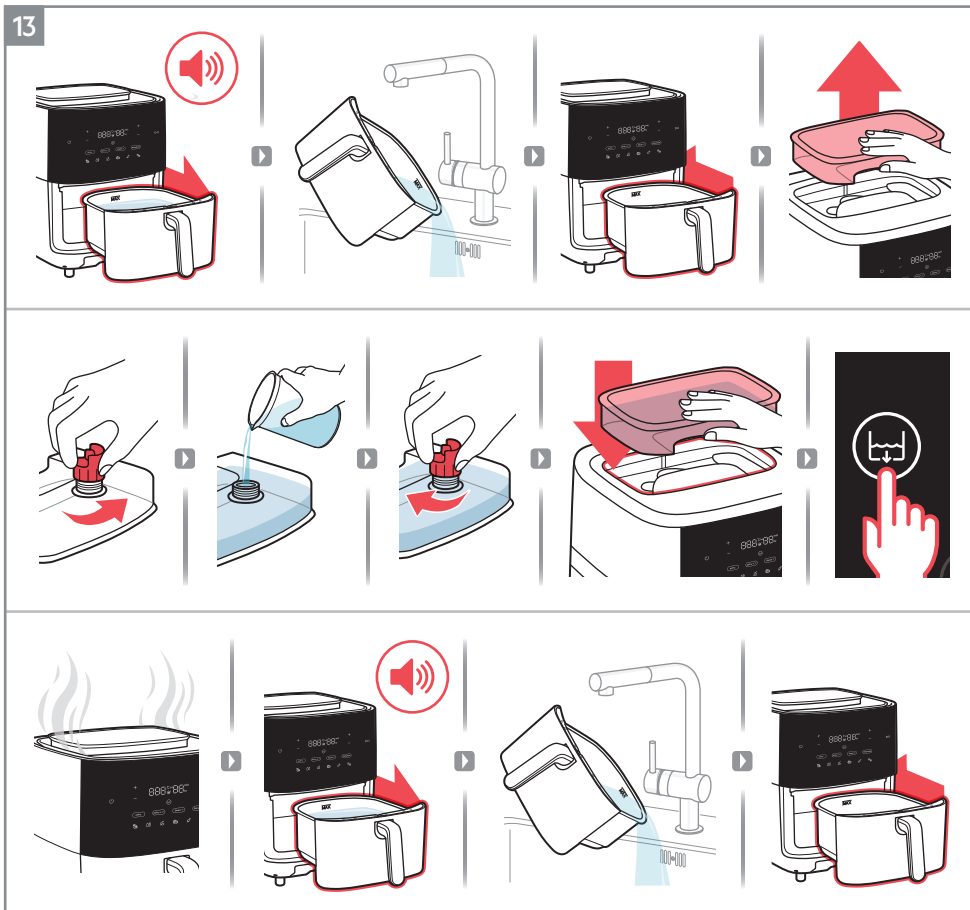

13. Накрая, повторете същите предишни стъпки (2–11), отново като използвате само пречистена вода.

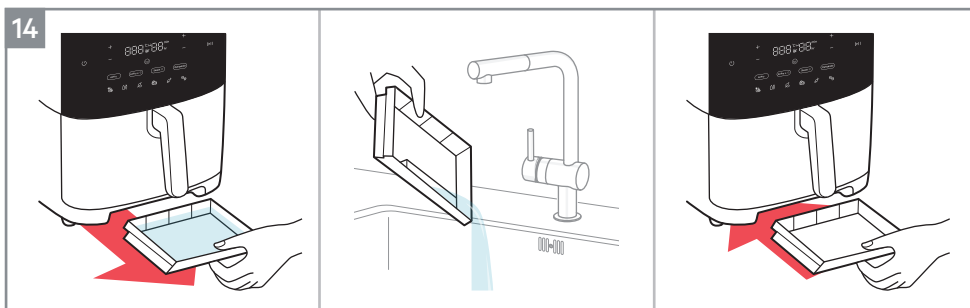

14. Проверете дали има вода в съда за събиране на вода. Изхвърлете излишната вода и го поставете обратно в уреда.

## Как да постъпите, ако...

Проблем	Проверете дали:
Не можете да активирате и ли работите с уреда.	<ul style="list-style-type: none"> <li>Проверете дали уредът е свързан правилно към електр озахранването.</li> <li>Кошницата и съдът са в правилно положение. Уверете се, че те са напълно поставени в уреда, за да включите електрозахранването.</li> <li>Времето за готвене е настроено.</li> </ul>
Не можете да плъзнете съ да в уреда.	<ul style="list-style-type: none"> <li>Кошницата е пълна над своя максимален капацитет.</li> <li>Кошницата е поставена правилно. Тя трябва да щракне, когато я поставите в съда.</li> <li>Под съда има предмет, който пречи на правилното затв аряне.</li> </ul>
От уреда излиза бял дим.	<ul style="list-style-type: none"> <li>Храната, която приготвяте, е прекалено мазна.</li> <li>Тиганът, скарата и нагриващият елемент са чисти.</li> </ul>
На дисплея се показва E1	<ul style="list-style-type: none"> <li>Температурният сензор се изключва или е прекъснат.</li> </ul>
На дисплея се показва E2	<ul style="list-style-type: none"> <li>Температурният сензор е свързан накъсо.</li> </ul>

\* В случай че дисплеят показва грешка E1 или E2, уредът трябва да се ремонтира от сервизен център.

## Технически данни

Продукт	Фритюрник с горещ въздух
Модел	AAF7SB
Напрежение (V~)	220 V ~ 240 V
Мощност (W)	1700 W
Честота (Hz)	50 - 60 Hz
Вместимост	6.9 L

# AEG

## Съвет за безопасност

AAF7SB

### Фритюрник с горещ въздух

EN USER MANUAL  
BG КНИЖКА С ИНСТРУКЦИИ  
CA LLIBRE D'INSTRUCCIONS  
FR NOTICE D'UTILISATION

DE GEBRAUCHSANWEISUNG  
GR ΒΙΒΛΙΟ ΟΔΗΓΙΩΝ  
IT LIBRETTO DI ISTRUZIONI  
NL HANDLEIDING

GE ინსტრუქციების სახელმძღვანელო  
ES LIBRO DE INSTRUCCIONES  
PT MANUAL DE INSTRUÇÕES

Този уред може да се използва от деца над 8 годишна възраст, както и лица с намалени физически, сетивни и умствени възможности или лица без опит и познания, само ако те са под наблюдение или бъдат инструктирани относно безопасната употреба на уреда и разбират възможните рискове. Децата не трябва да си играят с уреда. Почистването и поддръжката не трябва да се извършват от деца, ако не са под наблюдение.

Този уред не е предназначен за употреба от лица (включително деца) с намалени физически, сетивни или умствени възможности, с недостатъчен опит и познания, освен ако не се наблюдават или са им дадени инструкции за безопасна работа с уреда от лице, отговорно за тяхната безопасност и разбират възможните рискове. Децата трябва да бъдат под надзор, за да се гарантира, че няма да си играят с уреда.

Моля, пазете фритюрника с горещ въздух и захранващия кабел на място, недостъпно за деца, по-малко от 8 години.

Този уред е предназначен само за нормална домашна употреба.

Ако захранващият кабел е повреден, той трябва да се смени от сервизен агент или лице със същата квалификация, за да се избегнат опасности.

Достъпните повърхности могат да се нагорещят по време на употреба.

Не покривайте входа за въздух и изходните отвори за въздух, докато уредът работи.

Винаги връщайте уреда в оторизиран сервизен център за преглед или ремонт.

Не се опитвайте да поправяте уреда сами.

Не поставяйте уреда върху или в близост до гореща газова фурна, каквато и да е готварска фурна, електрически котлони или затоплена фурна

Винаги проверявайте дали щепселът е поставен правилно в контакта.

Дръжте захранващия кабел далеч от горещи повърхности или остри предмети, за да избегнете повреда.

Никога не поставяйте в кошницата запалими, експлозивни или корозивни предмети.

Не защипвайте, огъвайте, усуквайте и не поставяйте тежки предмети върху захранващия кабел, за да предотвратите оголване или повреда на сърцевината му.

Не използвайте уреда, ако щепселът, захранващият кабел или самият уред са повредени.

Никога не започвайте да готвите, без да сте поставили кошницата на мястото.

Не пълнете кошницата над линията „MAX“, за да предотвратите контакт на храната с нагриващия елемент.

Не докосвайте кошницата директно с ръцете си по време на или веднага след употреба, за да не се изгорите.

Не използвайте пластмасови съдове или обикновени хартиени опаковъчни материали, за да опаквате храна за готвене.

Не вкарвайте щифтове, проводници или други предмети в отворите на фритюрника с горещ въздух, за да избегнете токов удар или нараняване.

Уверете се, че сте извадили щепсела от контакта преди да почистите или поправите фритюрника с горещ въздух.

Не местете и не разклащайте фритюрника с горещ въздух по време на употреба.

Не поставяйте чужди предмети в предпазния превключвател, за да избегнете опасност.

Не е подходящо за контакт с високо киселинни и/или високо-солени съставки.

Избягвайте да използвате метални инструменти, когато манипулирате храната в кошницата.

Използвайте само пречистена/дестилирана вода.

Консумация на електричество в изключен режим: 0.3W

Максимално време, необходимо на оборудването да достигне автоматично приложимия режим на ниска мощност: 20 минути

**ВНИМАНИЕ: Горещи повърхности.** 

### ОПАЗВАНЕ НА ОКОЛНАТА СРЕДА

Рециклирайте материалите със символа . Поставяйте опаковките в съответните контейнери за рециклирането им. Помогнете за опазването на околната среда и човешкото здраве, както и за рециклирането на отпадъци от електрически и електронни уреди.

Не изхвърляйте уредите, означени със символа , заедно с битовата смет. Върнете уреда в местния пункт за рециклиране или се обърнете към вашата общинска служба.

AEG си запазва правото да променя продукти, информация и спецификации без предизвестие.

## ЗА ПЕРФЕКТНИ РЕЗУЛТАТИ

Благодарим, че избрахте този продукт на AEG. Ние го създадохме, за да ви предоставим безупречна експлоатация в продължение на много години с иновативни технологии, които ни помагат да направим живота по-лесен – функции, които не можете да откриете при обикновените уреди. Отделете няколко минути за прочит, за да се възползвате от уреда по най-добрия начин.

### Посетете нашата уебстраница на:



Вижте полезни съвети, брошури, отстраняване на неизправности, сервизна информация:  
[www.aeg.com/webselfservice](http://www.aeg.com/webselfservice)



Регистрирайте своя продукт за по-добро обслужване:  
[www.registeraeg.com](http://www.registeraeg.com)



Закупете принадлежности и консумативи за уреда си на:  
[www.aeg.com/shop](http://www.aeg.com/shop)

# AEG

## Llibre d'instruccions

AAF7SB

Fregidora d'aire



## Resum general

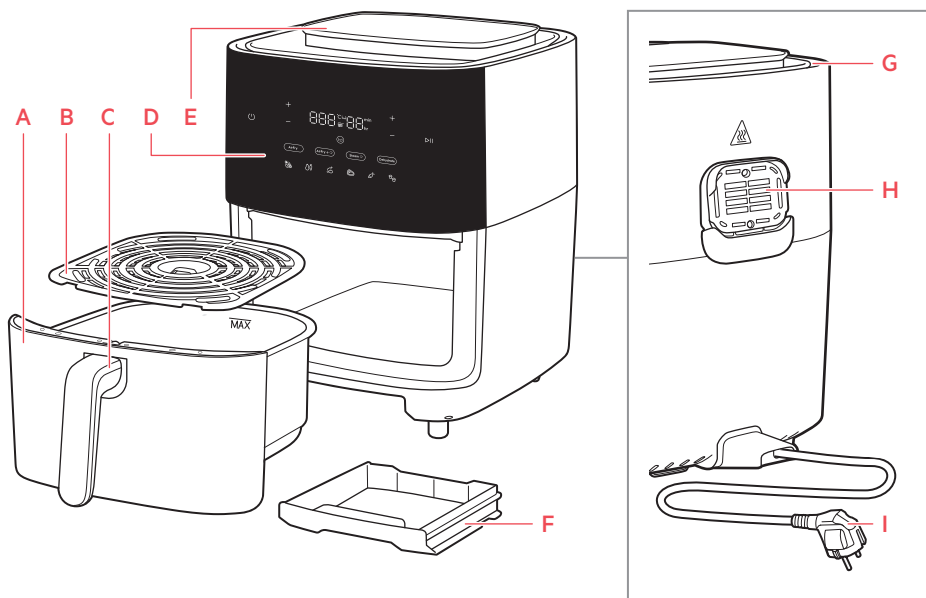

- |   |                     |   |                   |   |                              |   |                 |
|---|---------------------|---|-------------------|---|------------------------------|---|-----------------|
| A | Cubeta              | D | Tauler de control | F | Col·lector de safata d'aigua | H | Sortida d'aire  |
| B | Reixeta             | E | Dipòsit d'aigua   | G | Entrada d'aigua              | I | Cable principal |
| C | Ansa de la cistella |   |                   |   |                              |   |                 |

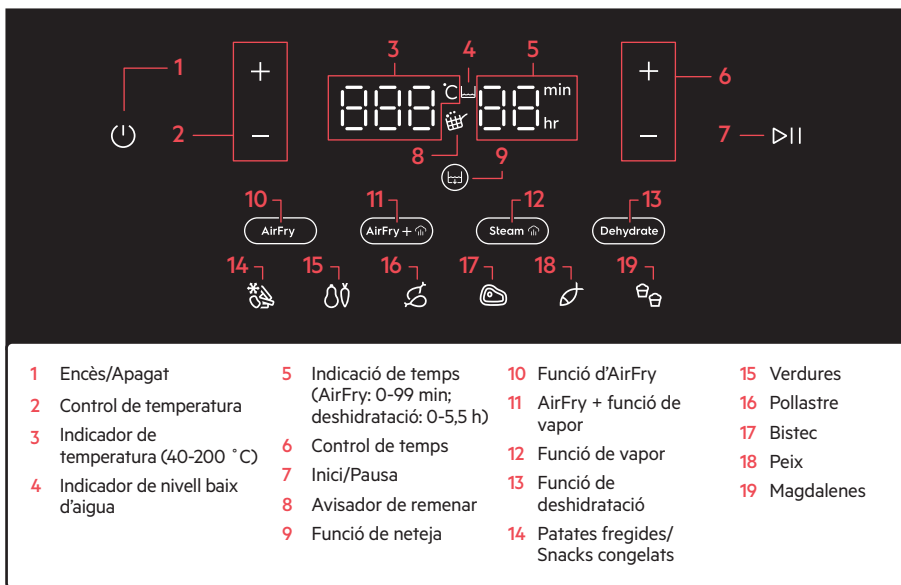

## Abans del primer ús

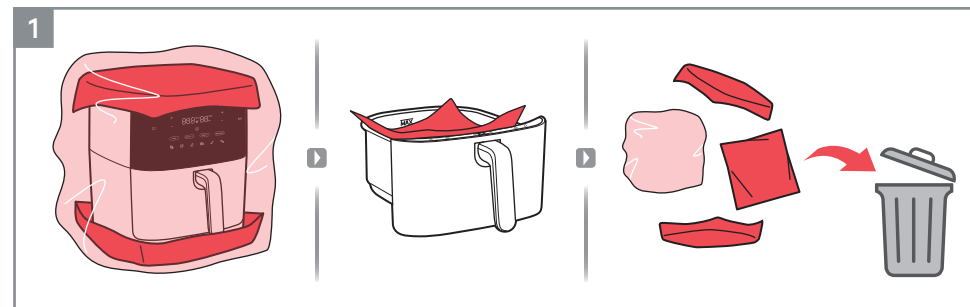

1. Retireu l'embalatge i tots els elements de protecció.



- Netegeu la cubeta i la reixeta amb aigua calenta i sabó rentaplats. Passeu un drap suau per dins i fora de l'aparell.
- Quan l'aparell és nou és normal que emeti olors els primers cops d'ús. Feu anar 20 minuts la fredidora d'aire a 200 °C buida abans del primer ús per evitar aquesta situació.

## Com fer servir la funció d'AirFry

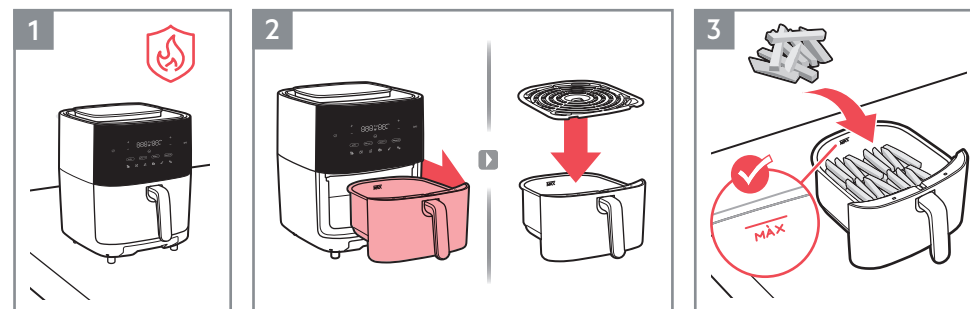

- Poseu l'aparell sobre una superfície plana, estable i resistent a la calor.
- Traieu la cubeta i poseu-la sobre una superfície plana. Introduïu la reixeta dins la cistella.
- Poseu els aliments a la cubeta, observant la indicació de capacitat "MAX".

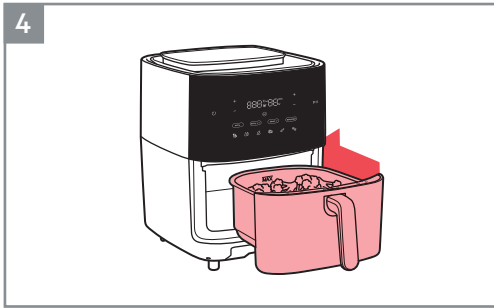

4. Torneu a introduir a fons la cubeta dins l'aparell amb el menjar.  
5. Endolieu l'aparell.

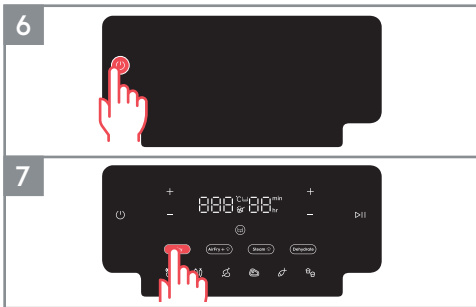
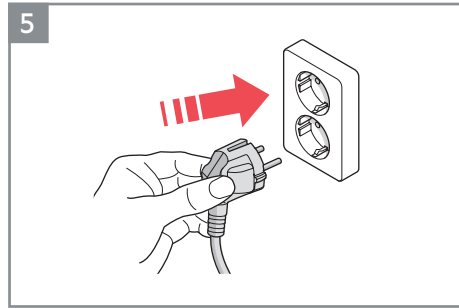

6. Premeu el botó Encès/Apagat.  
7. Trieu el mètode de cocció que vulgueu. Per exemple, la funció d'AirFry.  
8. Ajusteu el temps i la temperatura al vostre gust o trieu alguna de les receptes predefinides. Per exemple, patates fregides.  
9. Premeu el botó Inici/Pausa.

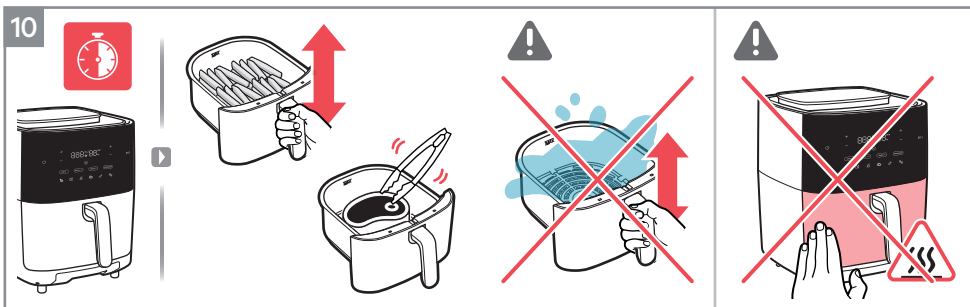

10. Segons el tipus d'ingredient, gireu el menjar a mitja cocció o cada 7 minuts fent servir un estri resistent a la calor o remenant amb cura els aliments dins la cistella. (Consulteu la Guia de cocció).

▲ ADVERTÈNCIA: Aneu amb compte amb superfícies calentes mentre l'aparell està funcionant.



11. Quan l'aparell acabi la cocció emetrà un xiulet.

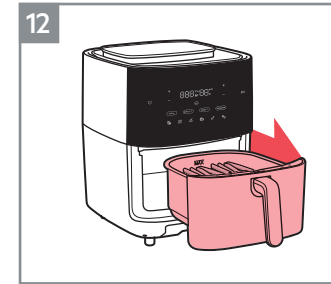

12. Traieu amb cura la cubeta i poseu-la sobre una superfície resistent a la calor.



▲ ADVERTÈNCIA: Poden sortir vapors calents de la cistella si s'obre a mitja o al final de la cocció. Mantingueu allunyats cara, braços i mans del vapor quan l'obriu.en opening it.

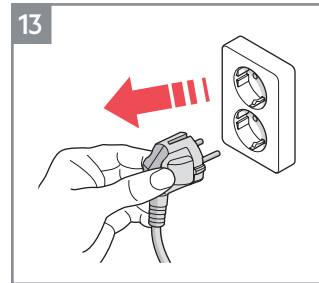

13. Desendolieu l'aparell després de fer-lo servir.

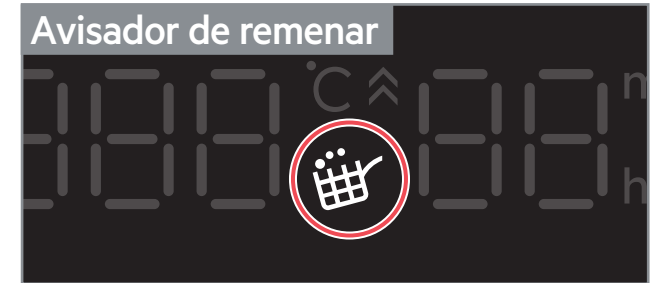

### Avisador de remenar

L'avisador de remenar s'activarà en algunes receptes predefinides, com ara les patates fregides o snacks congelats, verdures i pollastre and Chicken.

Quan s'hagi de remenar o girar el menjar, la icona d'avisador de remenar s'encendrà i estarà intermitent durant un minut, mentre sonarà un xiulet tres cops. sound will repeat for three times.

L'avisador de remenar no és obligatori, donat que la cocció seguirà com sempre encara que el menjar no es giri ni es remeni.

## Com fer servir la funció de vapor

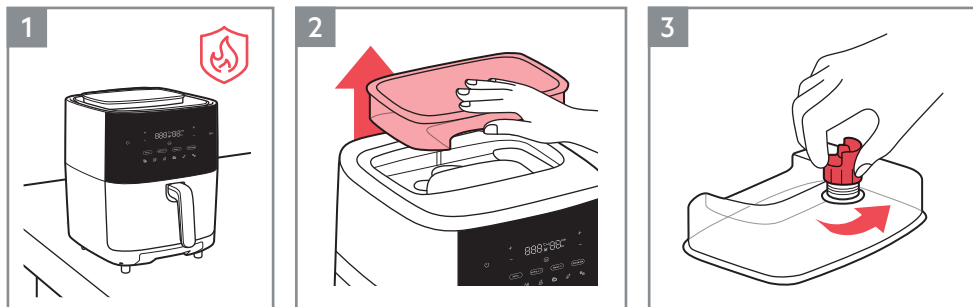

1. Posau l'aparell sobre una superfície plana, estable i resistent a la calor.
2. Traieu el dipòsit d'aigua aixecant-lo de la fregidora d'aire.
3. Afluïxueu la tapa del dipòsit d'aigua.

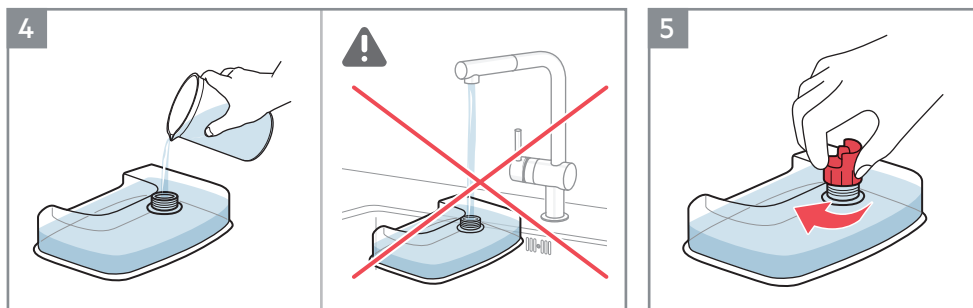

4. Ompliu el dipòsit d'aigua amb aigua purificada o destil·lada. **istilled water.**
5. Fixeu la tapa del dipòsit d'aigua.

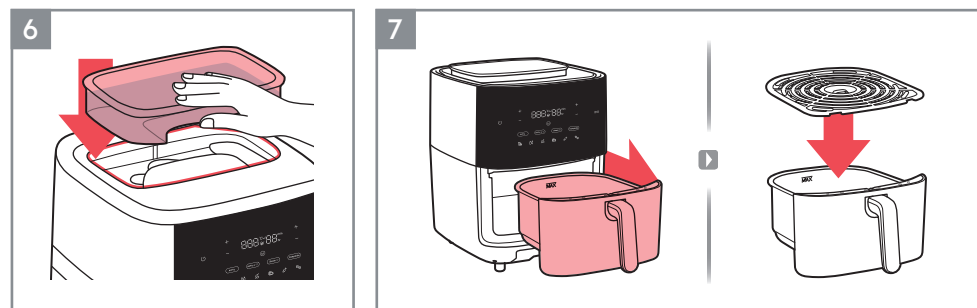

6. Torneu a posar el dipòsit d'aigua a la fregidora d'aire.
7. Traieu la cubeta i poseu-la sobre una superfície plana. Introduïu la reixeta dins la cistella.

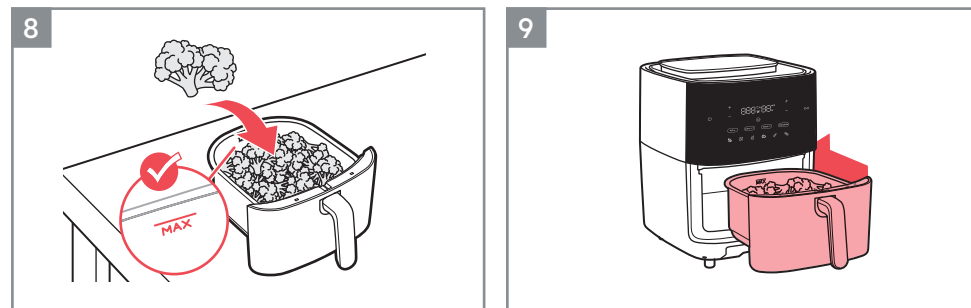

8. Poseu els aliments al cistell, observant la indicació de capacitat "MAX".
9. Torneu a introduir a fons la cubeta dins l'aparell amb el menjar.

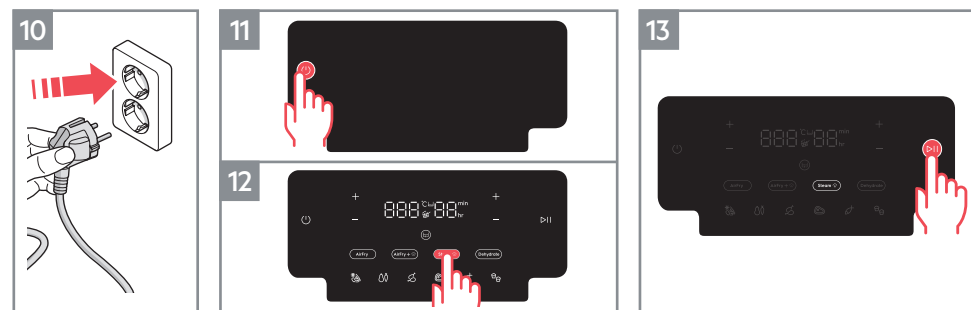

10. Endol·leu l'aparell.
11. Premeu el botó Encès/Apagat.
12. Trieu la funció de vapor.
13. Premeu el botó Inici/Pausa.

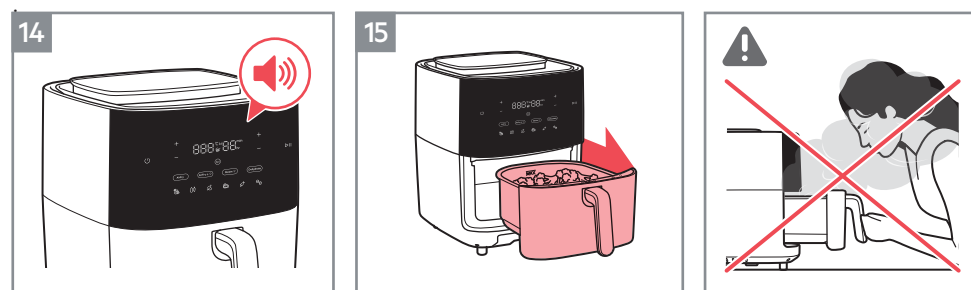

14. Quan l'aparell acabi la cocció emetrà un xiulet.
  15. Traieu amb cura la cubeta i poseu-la sobre una superfície resistent a la calor.
- ⚠ **ADVERTÈNCIA:** : Poden sortir vapors calents de la cistella si s'obre a mitja o al final de la cocció. Mantingueu allunyats cara, braços i mans del vapor quan l'obriu.

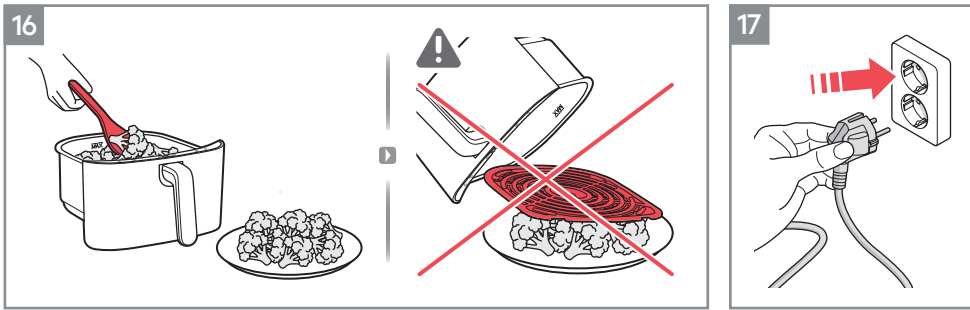

16. Poseu el menjar fent servir una pinça o un estri de cuina similar.

▲ **ADVERTÈNCIA:** No poseu el menjar girant la cubeta directament sobre el plat, ja que la reixeta calenta o els líquids podrien caure al plat.

17. Desendolceu l'aparell després de fer-lo servir.

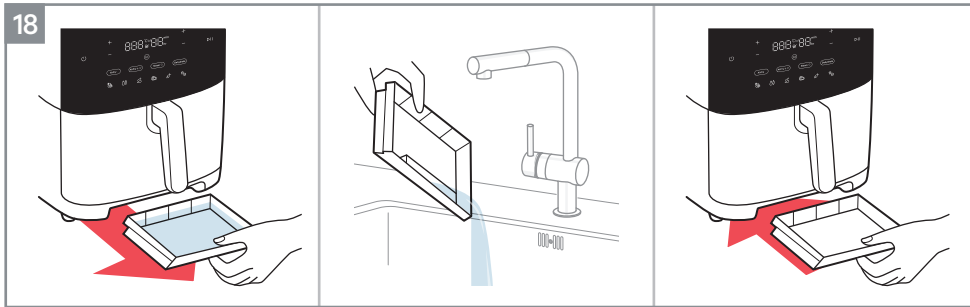

18. Comproveu el col·lector de safata d'aigua per veure si hi ha acumulació d'aigua. Elimineu l'aigua que sobra i torneu a col·locar la safata a l'aparell.

## Forma d'ús: funció de fregit a l'aire + vapor

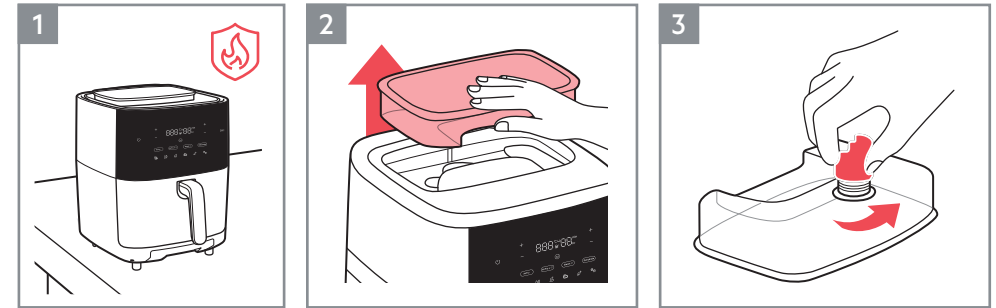

1. Poseu l'aparell sobre una superfície plana, estable i resistent a la calor.
2. Traieu el dipòsit d'aigua aixecant-lo de la fregidora d'aire.
3. Desensroqueu el tap del dipòsit d'aigua.

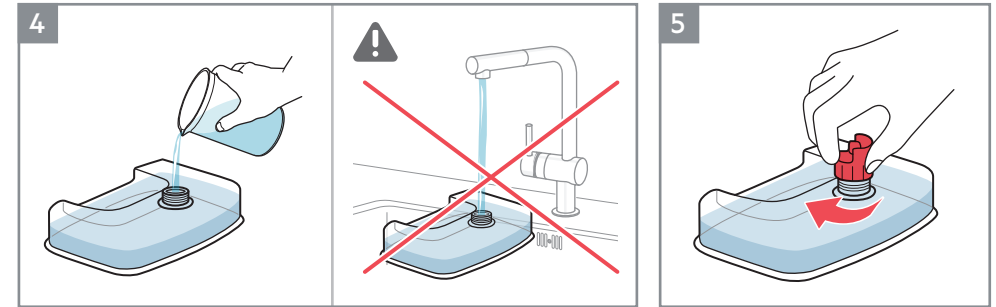

4. Ompliu el dipòsit d'aigua amb aigua purificada o destil·lada.
- ▲ **ADVERTÈNCIA:** Per minimitzar l'acumulació de calç i mantenir un correcte funcionament, especialment en àrees amb aigua dura, no feu servir aigua directament de l'aixeta.
5. Enrosqueu el tap del dipòsit d'aigua.

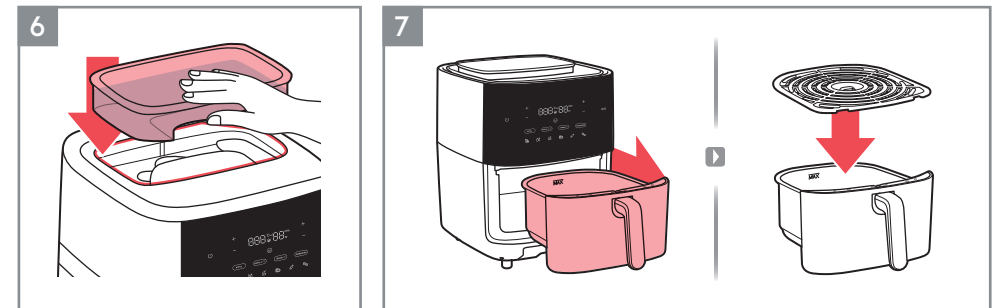

6. Torneu a col·locar el dipòsit d'aigua a la fregidora d'aire.
7. Traieu la cubeta i poseu-la sobre una superfície plana. Introduïu la reixeta dins la cistella.

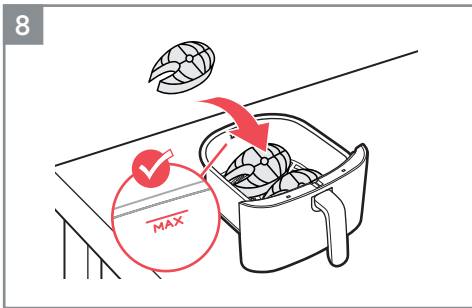

8. Poseu els aliments al cistell, tenint en compte la indicació de capacitat "MAX".  
9. Torneu a introduir la cubeta amb el menjar completament a l'aparell.

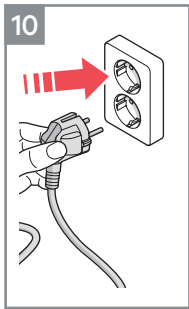
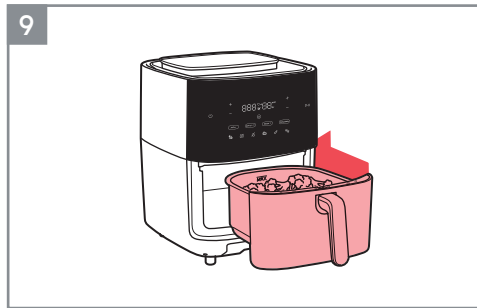

10. Endolleu l'aparell.

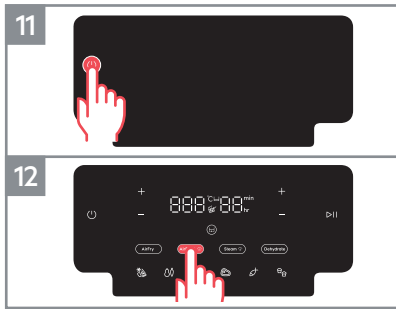

11. Premeu el botó Encès/Apagat.

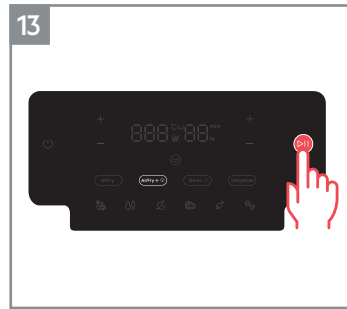

12. Seleccioneu la funció Air fry i Steam.  
13. Premeu el botó Funcionament/Pausa.

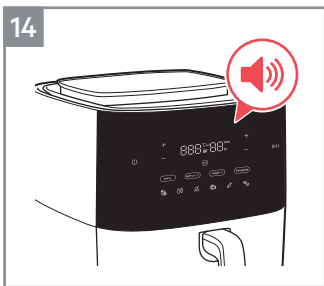

14. Quan acabi la cocció de l'aparell, emetrà un xiulet.

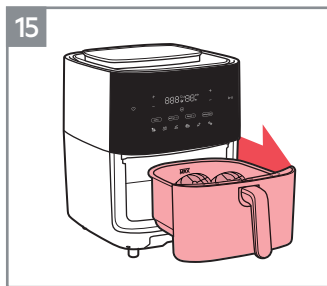

15. Traieu amb cura la cubeta i poseu-la sobre una superfície resistent a la calor.

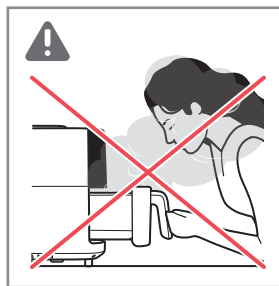

- ▲ **ADVERTÈNCIA:** Poden sortir vapors calents de la cistella si s'obre a mitja cocció o quan finalitzi. Mantingueu allunyats cara, braços i mans del vapor quan l'obriu.

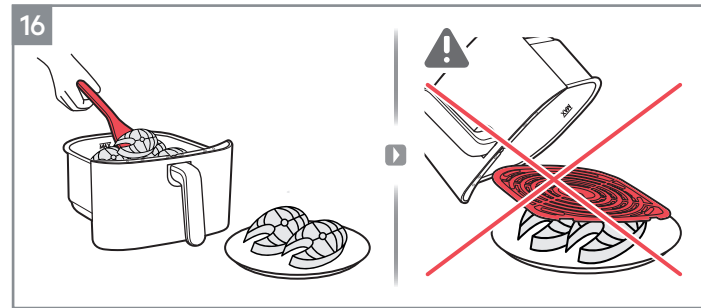

16. Poseu el menjar fent servir una pinça o un estri de cuina similar.

- ▲ **ADVERTÈNCIA:** No aboqueu la cubeta directament sobre el plat per posar el menjar, ja que podrien caure-hi la reixeta calenta o líquids.

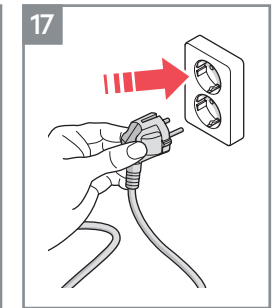

17. Desendolleu l'aparell després de fer-lo servir.

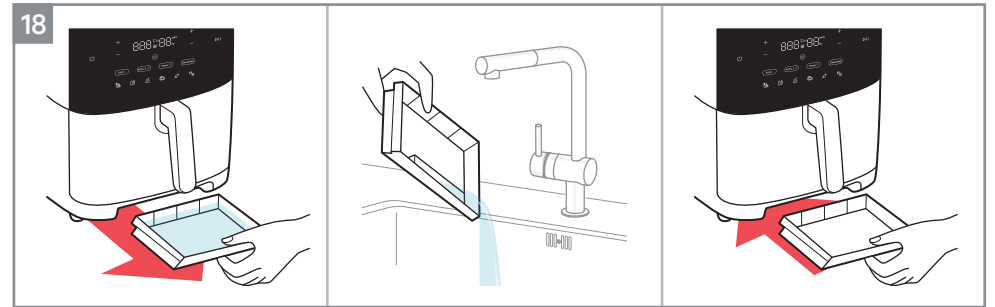

18. Comproveu el col·lector de la safata d'aigua per veure si hi ha acumulació d'aigua. Elimineu l'aigua sobrant i torneu a col·locar la safata a l'aparell.

## Com fer servir el mode de deshidratació

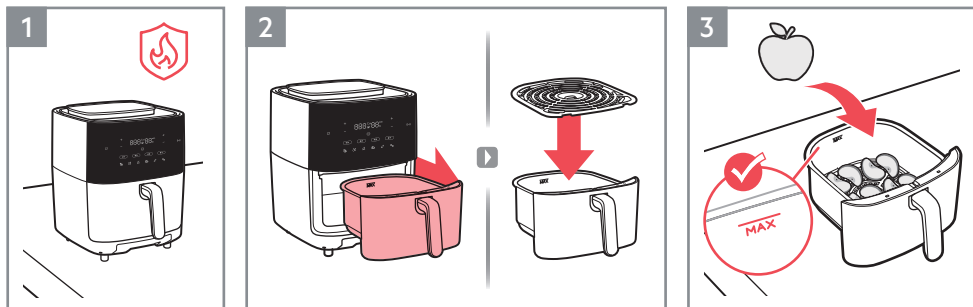

1. Poseu l'aparell sobre una superfície plana, estable i resistent a la calor.
2. Traieu la cubeta i poseu-la sobre una superfície plana. Introduïu la reixeta dins la cistella.
3. Per aconseguir els millors resultats de deshidratació, no poseu els ingredients un a sobre de l'altre.

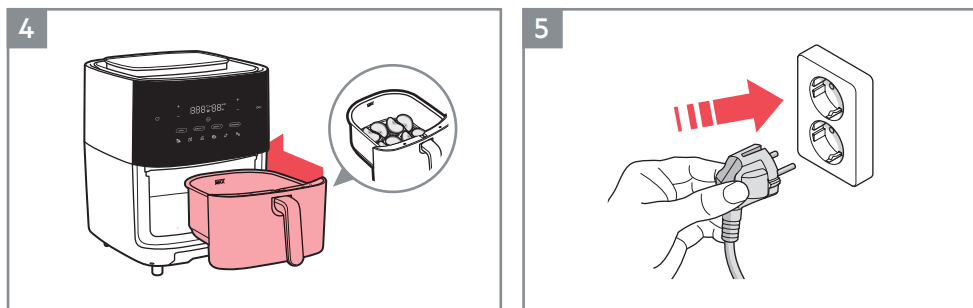

4. Torneu a introduir la cubeta amb el menjar completament a l'aparell.
5. Endolieu l'aparell.

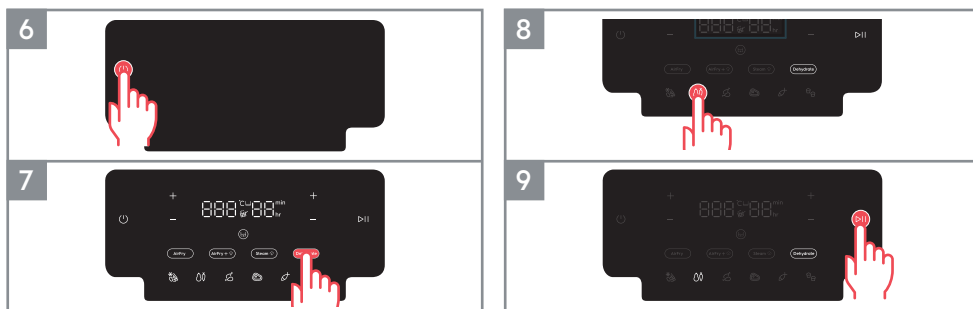

6. Premeu el botó Encès/Apagat.
7. Trieu la funció Deshidratació.
8. Ajusteu el temps i la temperatura al vostre gust o trieu alguna de les receptes predefinides. Per exemple, verdures.
9. Premeu el botó Funcionament/Pausa.

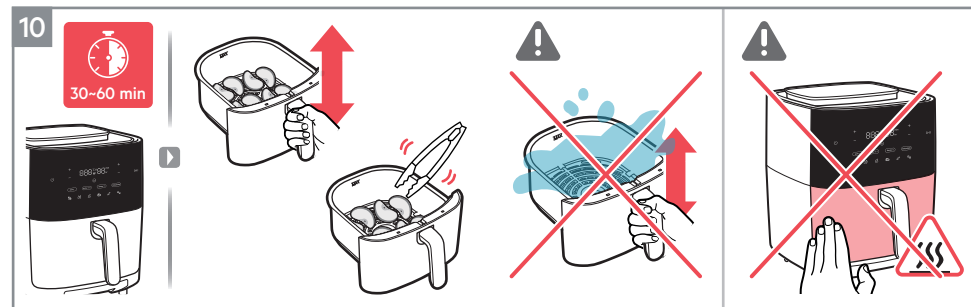

10. Gireu el menjar a mitja cocció o cada 30-60 minuts amb un estri resistent a la calor (vegeu la Guia de cocció).

▲ **ADVERTÈNCIA:** Aneu amb compte amb les superfícies calentes mentre l'aparell estigui funcionant.

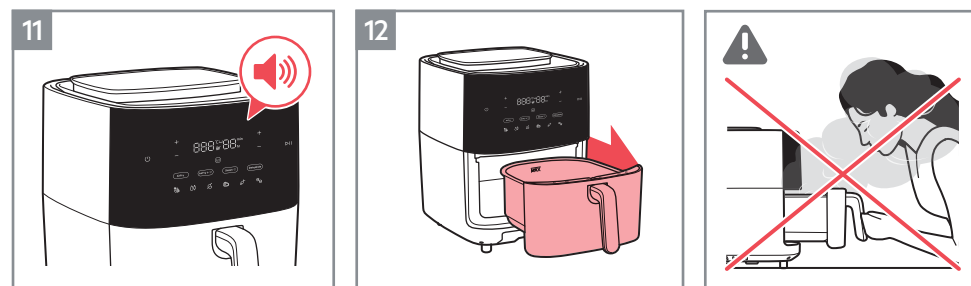

11. Quan acabi la cocció de l'aparell, emetrà un xiulet.
12. Traieu amb cura la cubeta i poseu-la sobre una superfície resistent a la calor.

▲ **ADVERTÈNCIA:** Poden sortir vapors calents de la cistella si s'obre a mitja cocció o quan finalitzi. Mantingueu allunyats cara, braços i mans del vapor quan l'obriu.

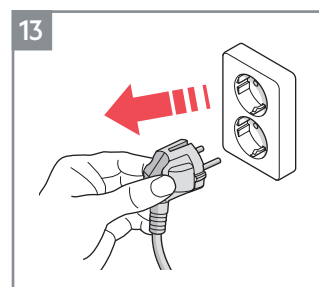

13. Desendolieu l'aparell després de fer-lo servir.

# Guia de cocció

AirFry	7mm/10mm 	300-800g	15-30min	180 °C	✓		
AirFry	7mm 	300-800g	20-30min	180 °C	✓		✓
AirFry		100-500g	10-20min	170 °C	✓		✓
Steam		100-500g	10min	100 °C			
AirFry + Steam		600g	5min Steam 5min AirFry	100°C Steam 170°C AirFry		✓	
AirFry		100-400g	10min	200 °C		✓	
AirFry		100-200g	10min	200 °C		✓	
AirFry		100-500g	10-30min	180 °C		✓	
AirFry		100-500g	13-20min	180 °C		✓	
AirFry	 Màx. 1,2 kg	800-1200g	45-60min	180 °C		✓	

AirFry + Steam		1,000g	10 min Steam 25 min AirFry	100°C Steam 180°C AirFry		✓	
AirFry		100-500g	10-15min	140 °C		✓	
AirFry		100-500g	10min	180 °C		✓	
Steam		500g	15min	100 °C		✓	
AirFry + Steam		400g	5min Steam 5min AirFry	100°C Steam 140°C AirFry		✓	
AirFry		25 ~ 50 g cadascun	10min	170 °C			
Dehydrate		300g	5 hours	80 °C		✓	
Dehydrate		300g	5 hours	80 °C		✓	

## Neteja

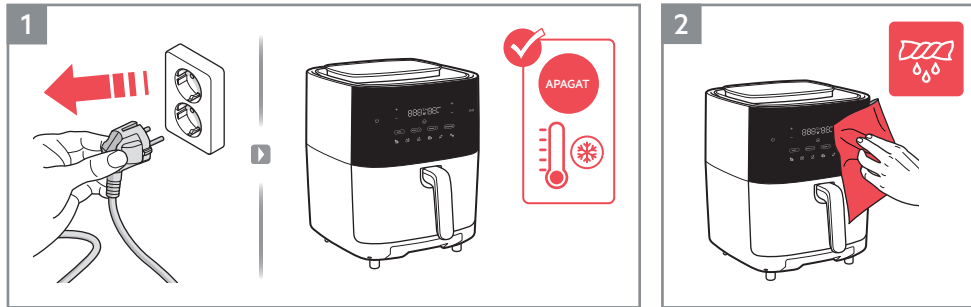

- Desendolheu sempre l'aparell i espereu que es refredi abans de rentar-lo.
- Passeu un drap suau per fora de l'aparell.

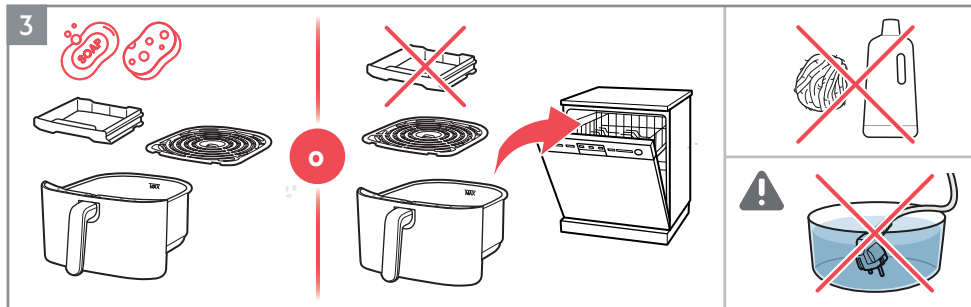

- Netegeu la cubeta i la reixeta amb aigua calenta i sabó rentaplats o poseu-los al rentavaixelles.
- NOTA: Eviteu fer servir productes de neteja abrasius o estris de metall per protegir el recobriments antiadherent.
- ▲ **ADVERTÈNCIA:** No submergiu el producte, el cable ni l'endoll dins l'aigua o cap altre líquid.

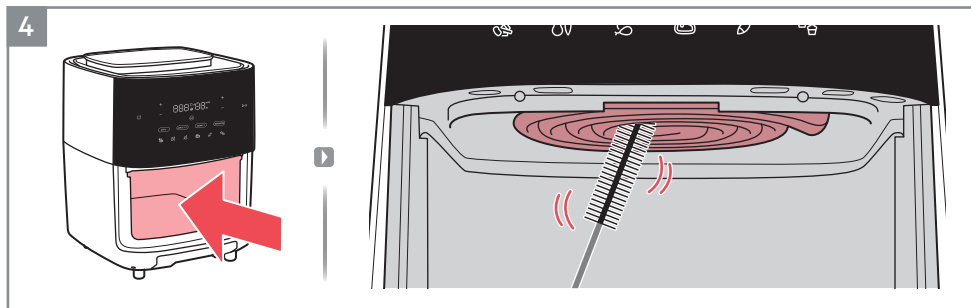

- Renteu l'element tèrmic amb un raspall de neteja.
- NOTA: Assegureu-vos que l'aparell estigui totalment refredat abans de rentar l'element tèrmic.

## Neteja: funció de vapor

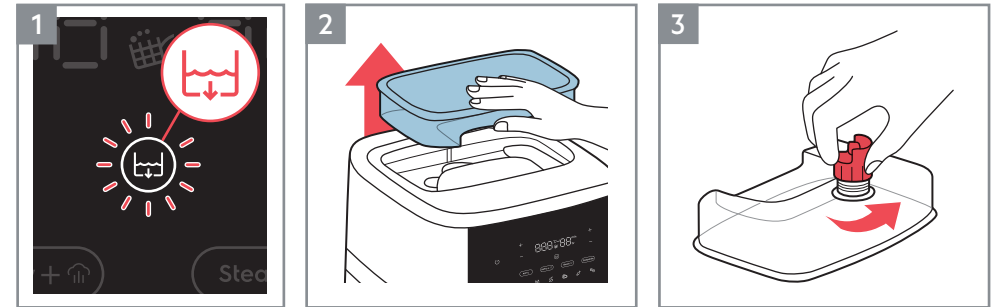

- Poseu en marxa un cicle de neteja amb la funció de neteja quan el símbol s'il·lumini a la pantalla o sempre que calgui netejar.
- Traieu el dipòsit d'aigua aixecant-lo de la fregidora d'aire.
- Afluïxueu la tapa del dipòsit d'aigua.

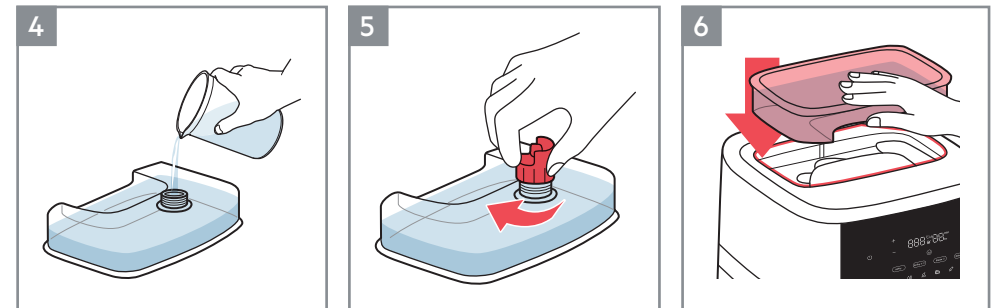

- Ompliu el dipòsit d'aigua amb aigua purificada o destil·lada.
- Fixeu la tapa del dipòsit d'aigua.
- Torneu a posar el dipòsit d'aigua a la fregidora d'aire.

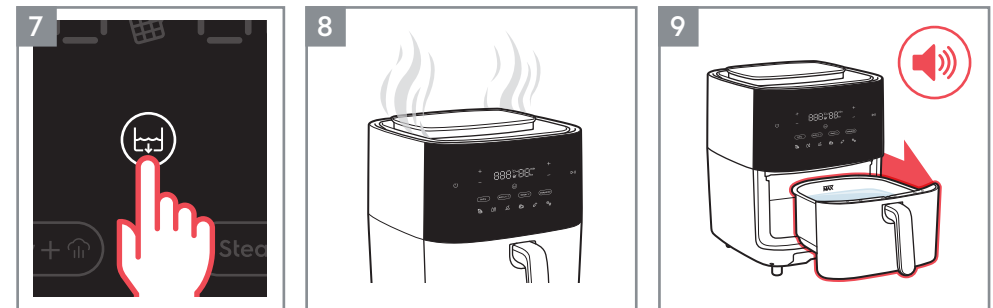

- Premeu el botó de la funció de neteja.
- Espereu que el cicle de vapor acabi.
- Quan el cicle de vapor hagi acabat, l'aparell emetrà un xiulet. Traieu amb cura la cubeta.

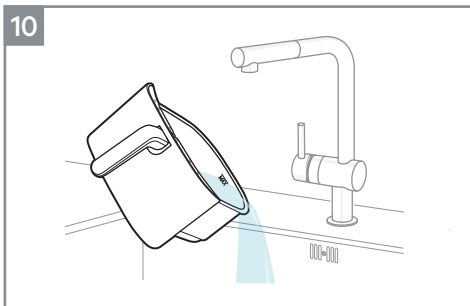

10. Elimineu l'aigua que sobra de la cubeta.

11. Torneu a introduir a fons la cubeta dins l'aparell.

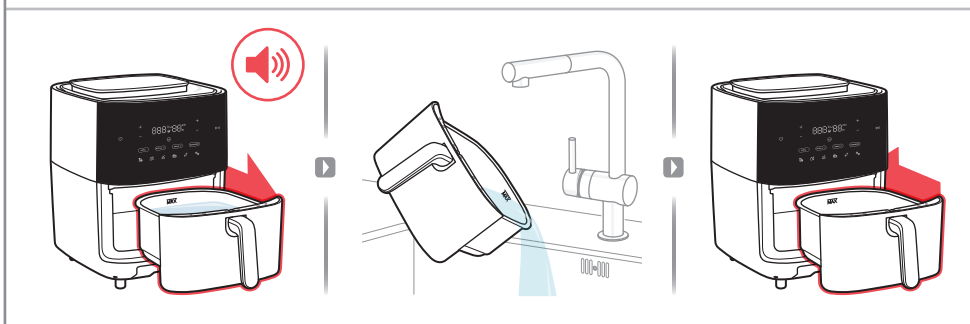
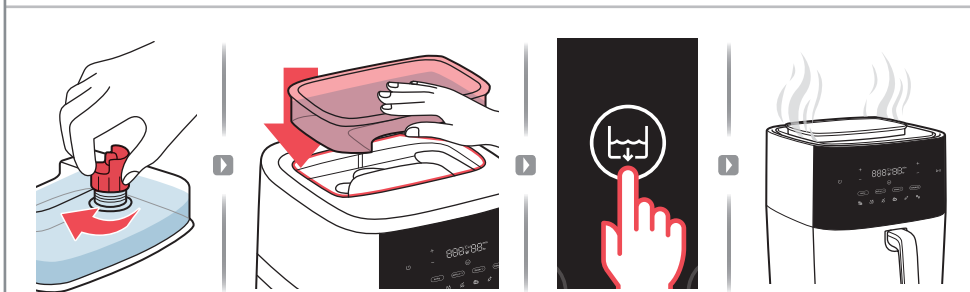
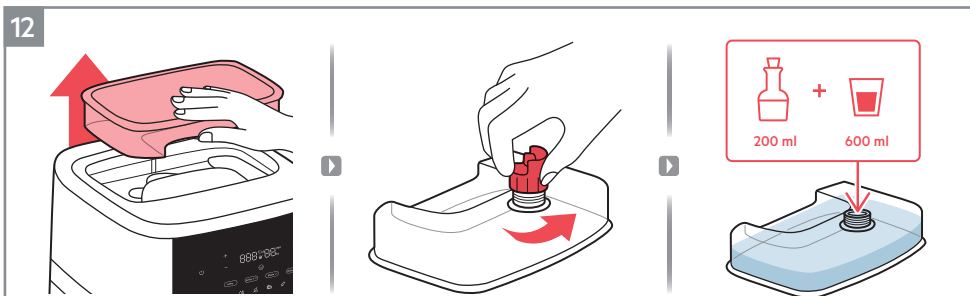
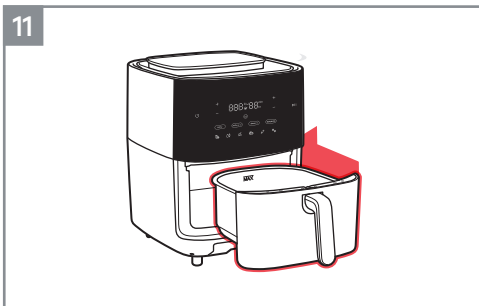

12. Repetiu els mateixos passos anteriors (2-11), aquesta vegada fent servir una barreja de 600 ml d'aigua purificada i 200 ml de vinagre.

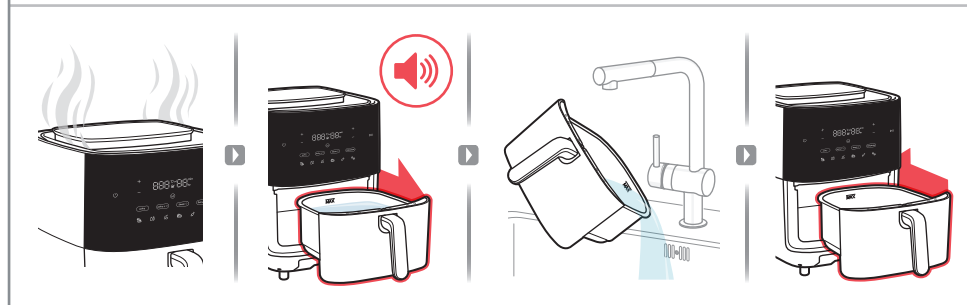
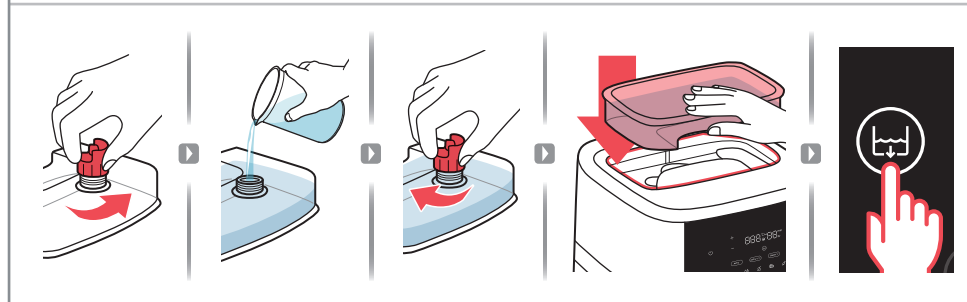
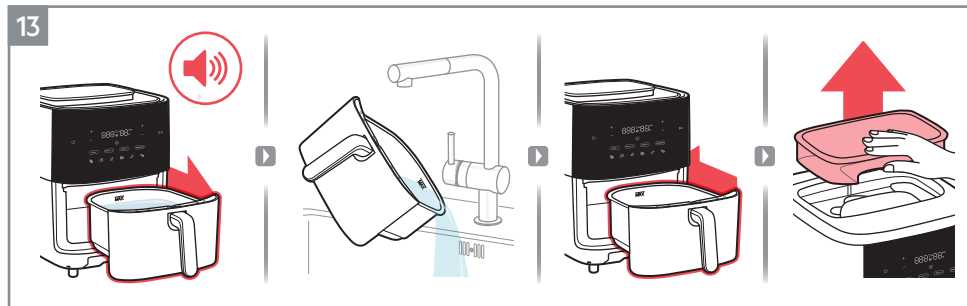

13. Per acabar, repetiu els mateixos passos anteriors (2-11), fent servir només aigua purificada.

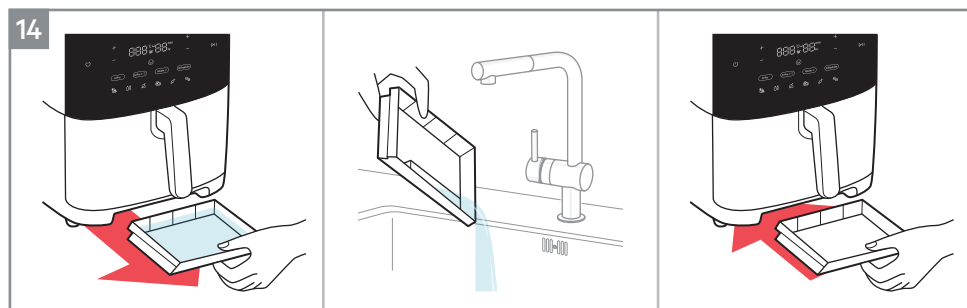

14. Comproveu el col·lector de la safata d'aigua per veure si hi ha acumulació d'aigua. Elimineu l'aigua sobrant i torneu a col·locar la safata a l'aparell.

## Què cal fer si...

Problema	Comproveu si...
L'aparell no es pot engegar o no funciona.	<ul style="list-style-type: none"><li>• L'aparell està connectat correctament al subministrament elèctric.</li><li>• La cistella i la cubeta estan ben col·locats. Assegureu-vos que estan inserits fins al fons dins l'aparell per habilitar el subministrament elèctric.</li><li>• El temps de cocció està programat.</li></ul>
No podeu fer lliscar la cubeta dins l'aparell.	<ul style="list-style-type: none"><li>• La cistella està plena al màxim.</li><li>• La cistella està col·locada correctament. S'ha de sentir un "clic" quan la poseu dins la cubeta.</li><li>• Hi ha un objecte sota la cubeta que impedeix que es tanqui.</li></ul>
Surt fum blanc de l'aparell.	<ul style="list-style-type: none"><li>• El menjar que prepareu té massa greix.</li><li>• La cubeta, la reixeta i l'element tèrmic estan nets.</li></ul>
A la pantalla apareix el codi E1	<ul style="list-style-type: none"><li>• El sensor de temperatura desactiva o desconnecta l'aparell.</li></ul>
A la pantalla apareix el codi E2	<ul style="list-style-type: none"><li>• El sensor de temperatura té un curtcircuit.</li></ul>

\* Si la pantalla indica els codis d'error E1 o E2, cal portar l'aparell a un servei tècnic perquè el reparin. by a Service Center.

## Dades tècniques

Producte	Fregidora d'aire
Model	AAF7SB
Tensió (V~)	220 V ~ 240 V
Potència (W)	1700 W
Freqüència (Hz)	50 - 60 Hz
Capacitat	6,9 L

# AEG

## Informació de seguretat

AAF7SB

Fregidora d'aire

**EN** USER MANUAL  
**BG** КНИЖКА С ИНСТРУКЦИИ  
**CA** LLIBRE D'INSTRUCCIONS  
**FR** NOTICE D'UTILISATION

**DE** GEBRAUCHSANWEISUNG  
**GR** ΒΙΒΛΙΟ ΟΔΗΓΙΩΝ  
**IT** LIBRETTO DI ISTRUZIONI  
**NL** HANDLEIDING

**GE** ინსტრუქციების სახელმძღვანელო  
**ES** LIBRO DE INSTRUCCIONES  
**PT** MANUAL DE INSTRUÇÕES

Els menors més grans de 8 anys i les persones amb capacitats físiques, sensorials o mentals reduïdes o manca d'experiència i coneixements poden fer servir aquest aparell només si estan supervisats o han rebut instruccions sobre l'ús segur de l'aparell i si comprenen els perills als quals s'exposen. No deixeu que els menors juguin amb l'aparell. Els menors no poden fer el manteniment ni rentar l'aparell sense supervisió.

Aquest aparell no està pensat perquè persones amb capacitats físiques, sensorials o mentals reduïdes (inclosos menors) o manca d'experiència i coneixements el facin servir, tret que estiguin supervisats o hagin rebut instruccions sobre l'ús segur de l'aparell i si comprenen els perills que implica per part d'una persona responsable de la seva seguretat. Cal que els menors estiguin permanentment sota supervisió per garantir que no juguin amb l'aparell. Mantingueu la fregidora d'aire i el cable lluny de l'abast dels menors de menys de 8 anys.

Aquest aparell només està pensat per a ús domèstic.

Si el cable d'alimentació es fa malbé o es talla, cal que un agent de servei o personal qualificat el substitueixi per tal d'evitar riscos de seguretat.

Les superfícies a l'abast de la mà poden estar calentes mentre funciona l'aparell.

No tapeu l'entrada ni la sortida d'aire mentre l'aparell està funcionant.

Retorneu sempre l'aparell a un servei tècnic autoritzat perquè l'examinin o el reparin.

No intenteu reparar l'aparell pel vostre compte.

No poseu l'aparell sobre o a prop d'una cuina de gas calenta, tota mena de cuines elèctriques, plaques de cocció o sobre un forn calent.

Assegureu-vos sempre que l'endoll estigui ben inserit a la presa de corrent.

Procureu que el cable d'alimentació quedi lluny de qualsevol superfície calenta o d'objectes esmolats per evitar que es faci malbé.

No poseu mai res inflamable, explosiu o corrosiu a la cistella.

No pessigueu, doblegueu, torceu ni poseu objectes pesants sobre el cable d'alimentació per evitar exposar o tallar els conductors interns.

No feu servir l'aparell si l'endoll, el cable d'alimentació o el mateix aparell estan malmesos.

No comenceu mai a cuinar si la cistella no es troba al seu lloc.

No empleneu la cistella per sobre de la indicació "MAX" per evitar que el menjar toqui l'element tèrmic.

No toqueu directament la cistella amb les mans durant o just després de fer servir l'aparell per evitar cremades.

No feu servir estris de plàstic ni embolcalls normals de paper per embolicar el menjar que voleu cuinar.

No introduïu passadors, cables o cap altre objecte dins les obertures de la fregidora d'aire per evitar descàrregues elèctriques o ferides.

Assegureu-vos de desendollar la fregidora d'aire abans de rentar-la o reparar-la.

No moveu ni remeneu la fregidora d'aire mentre està funcionant.

No introduïu objectes estranys dins l'interruptor de seguretat per evitar qualsevol perill.

No apte per al contacte amb ingredients àcids o molt salats.

Eviteu fer servir estris de metall quan manipuleu els aliments a la cistella.

Feu servir només aigua purificada o destil·lada.

Consum d'energia en mode apagat: 0,3 W

Temps màxim que cal perquè l'equip assoleixi el mode de consum baix aplicable de manera automàtica: 20 min

**ADVERTÈNCIA:** Superfícies calentes. 

## QÜESTIONS MEDIAMBIENTALS

Recicleu els materials amb el símbol . Dipositeu l'embalaje en contenidors adequats per al seu posterior reciclatge. Ajudeu a protegir el medi ambient i la salut humana i a reciclar les deixalles procedents d'aparells elèctrics i electrònics.

No llenceu a les escombraries domèstiques els aparells amb el símbol . Porteu el producte a les instal·lacions de reciclatge locals o poseu-vos en contacte amb la seva oficina municipal.

*AEG es reserva el dret de modificar els productes, la informació i les especificacions sense preavís.*

## PER ACONSEGUIR UNS RESULTATS PERFECTES

Gràcies per haver triat aquest producte AEG. L'hem fabricat amb l'objectiu de proporcionar-vos un rendiment impecable durant molts anys i hem utilitzat tecnologies innovadores amb funcions que ajuden a fer la vida una mica més fàcil i que no trobareu en aparells ordinaris. Us recomanem que llegiu tota la informació disponible per treure el màxim partit al vostre nou aparell.

**Al lloc web hi trobareu:**



Consells d'ús, catàlegs, instruccions per la resolució de problemes i informació de servei [www.aeg.com/webselfservice](http://www.aeg.com/webselfservice)



Registreu el producte per poder gaudir d'un millor servei: [www.registeraeg.com](http://www.registeraeg.com)



Compreu accessoris i consumibles per al vostre aparell: [www.aeg.com/shop](http://www.aeg.com/shop)

# AEG

## Notice d'utilisation

AAF7SB

Friteuse à air chaud



## Description de l'appareil

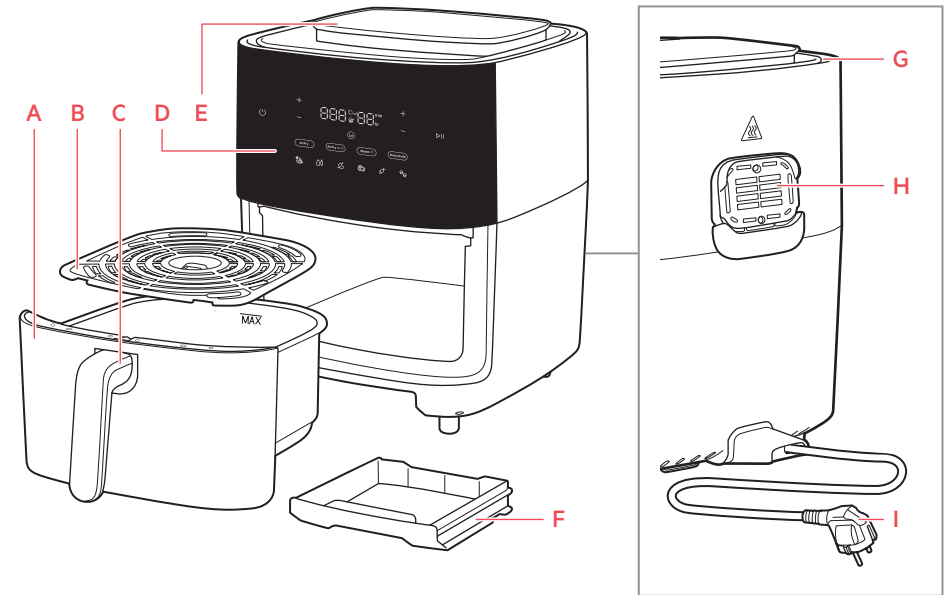

- |                     |                       |                           |                         |
|---------------------|-----------------------|---------------------------|-------------------------|
| A Bac               | D Bandeau de commande | F Collecteur de bac à eau | H Sortie d'air          |
| B Grille            | E Réservoir d'eau     | G Arrivée d'air           | I Cordon d'alimentation |
| C Poignée du panier |                       |                           |                         |

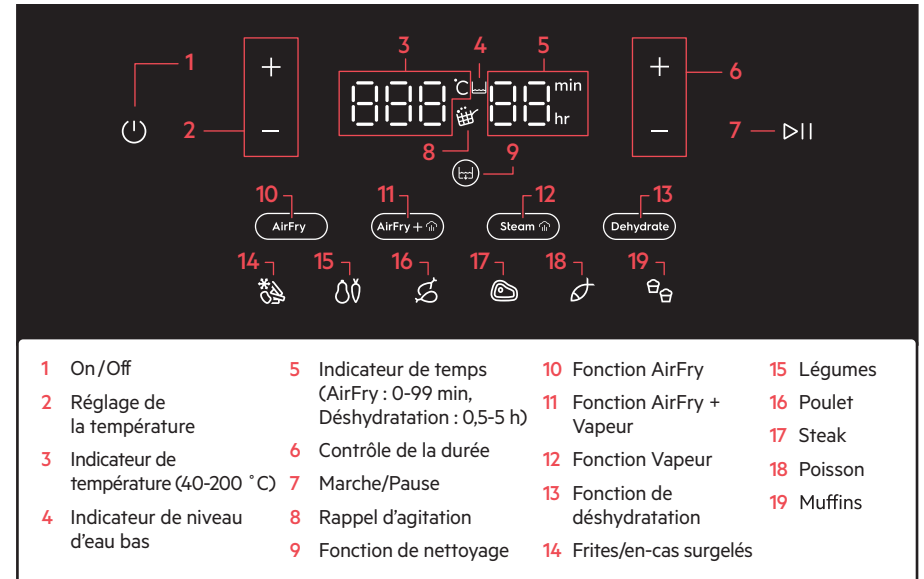

- |   |   |                               |            |
|---|---|-------------------------------|------------|
| 1 On/Off                                | 5 Indicateur de temps (AirFry : 0-99 min, Déshydratation : 0,5-5 h) | 10 Fonction AirFry            | 15 Légumes |
| 2 Réglage de la température             | 6 Contrôle de la durée  | 11 Fonction AirFry + Vapeur   | 16 Poulet  |
| 3 Indicateur de température (40-200 °C) | 7 Marche/Pause  | 12 Fonction Vapeur            | 17 Steak   |
| 4 Indicateur de niveau d'eau bas        | 8 Rappel d'agitation  | 13 Fonction de déshydratation | 18 Poisson |
|   | 9 Fonction de nettoyage   | 14 Frites/en-cas surgelés     | 19 Muffins |

EN  
BG  
CA  
FR  
DE  
GR  
IT  
NL  
GE  
ES  
PT

## Avant la première utilisation

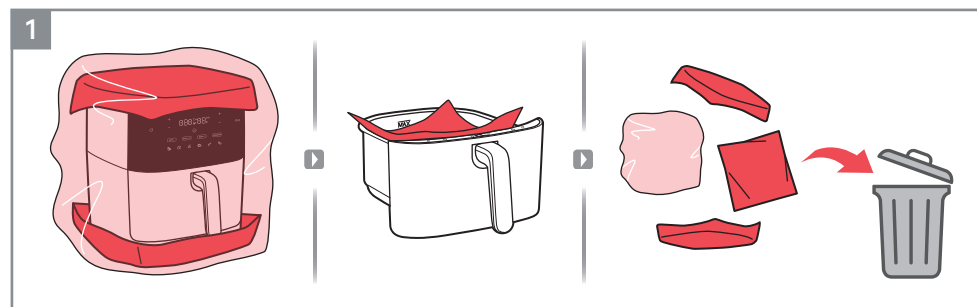

1. Retirez tout l'emballage et le matériau de protection.



2. Nettoyez le bac et la grille avec de l'eau tiède et du liquide vaisselle. Essuyez l'intérieur et l'extérieur de l'appareil avec un chiffon doux.

3. Il est normal qu'un appareil neuf émette des odeurs lors des premières utilisations. Pour éviter ces odeurs, faites fonctionner la friteuse à air chaud à 200 °C pendant 20 minutes sans aliments avant la première utilisation.

## Comment utiliser la fonction AirFry

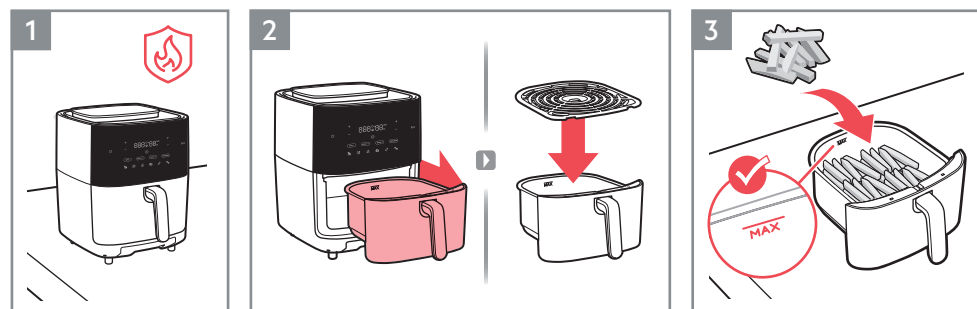

1. Placez l'appareil sur une surface plane, stable et résistante à la chaleur.
2. Sortez le bac et placez-le sur une surface stable. Insérez la grille dans le panier.
3. Mettez les aliments dans le bac en observant l'indicateur de capacité maximum.

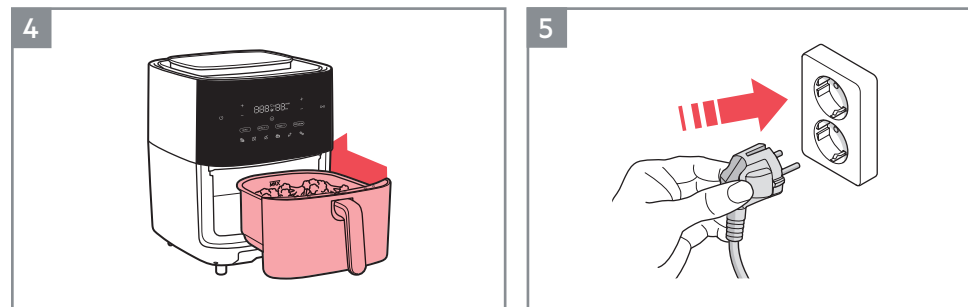

4. Remplacez complètement le bac avec les aliments dans l'appareil.

5. Branchez l'appareil.

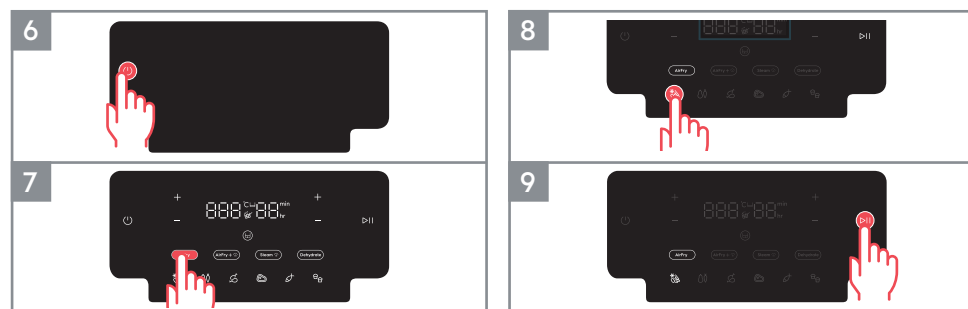

6. Appuyez sur le bouton On/Off.

7. Sélectionnez le mode de cuisson souhaité. Par exemple, la fonction Air Fry.

8. Ajustez la durée et la température selon vos goûts ou sélectionnez l'une des recettes prédéfinies. Par exemple, Frites.

9. Appuyez sur le bouton Marche/Pause.

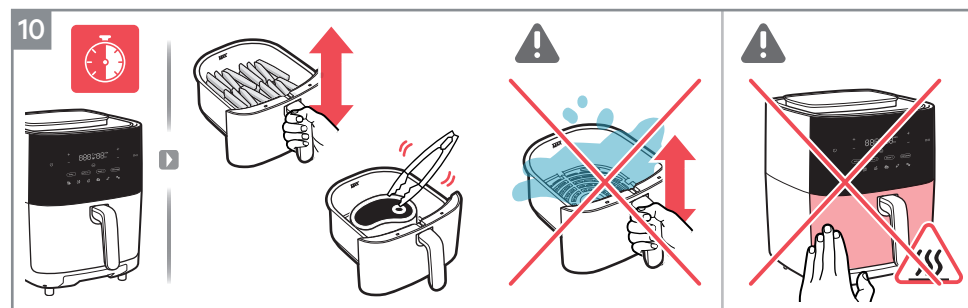

10. Selon le type d'ingrédient, retournez les aliments à mi-cuisson ou toutes les 7 minutes en utilisant un ustensile résistant à la chaleur ou simplement en agitant soigneusement les aliments à l'intérieur du panier. (Voir le guide de cuisson)

⚠ **ATTENTION** : Faites attention aux surfaces chaudes lorsque l'appareil est en cours d'utilisation.



11. À la fin du temps de cuisson, l'appareil émet un bip.

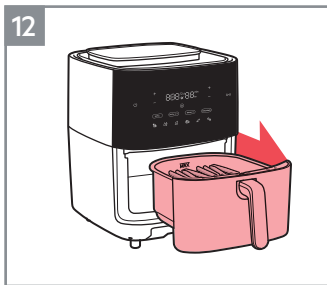

12. Retirez soigneusement le bac et placez-le sur une surface résistante à la chaleur.

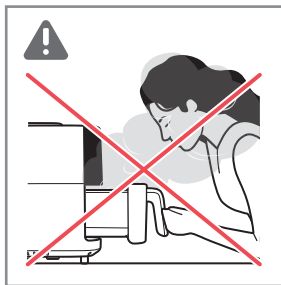

▲ **ATTENTION** : De la vapeur chaude peut s'échapper du bac lorsqu'il est sorti de l'appareil au milieu ou à la fin de la cuisson. Assurez-vous que votre visage, vos bras et vos mains sont éloignées de la vapeur lorsque vous sortez le bac.

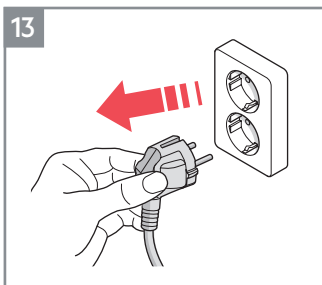

13. Débranchez l'appareil après l'avoir utilisé.

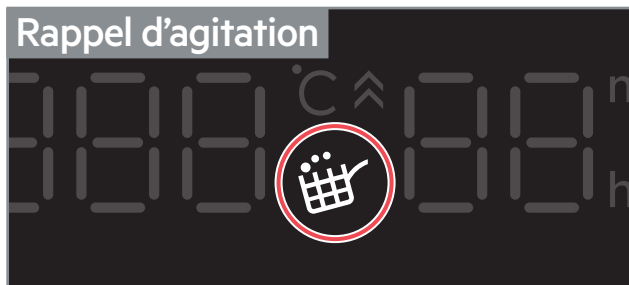

### Rappel d'agitation

Le « Rappel d'agitation » est activé lors de certains modes prédéfinis, tels que Frites/En-cas surgelés, Légumes et Poulet. Lorsqu'il est temps de secouer ou de retourner vos aliments, l'icône « Rappel d'agitation » s'allume et clignote pendant une minute, tandis qu'un bip retentit trois fois.

Le « Rappel d'agitation » n'est pas obligatoire. Par conséquent, la cuisson se poursuivra comme d'habitude, même si les aliments ne sont pas retournés ou secoués.

## Comment utiliser la fonction vapeur

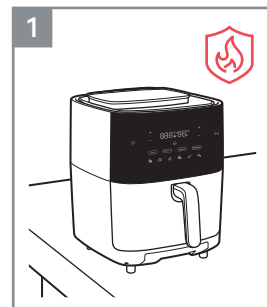

1. Placez l'appareil sur une surface plane, stable et résistante à la chaleur.



2. Retirez le réservoir d'eau en le soulevant de la friteuse à air.

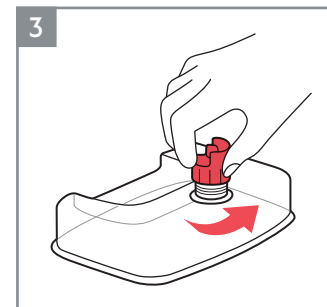

3. Dévissez le bouchon du réservoir d'eau.

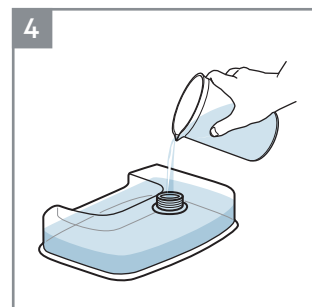

4. Remplir le réservoir d'eau avec de l'eau purifiée/distillée.

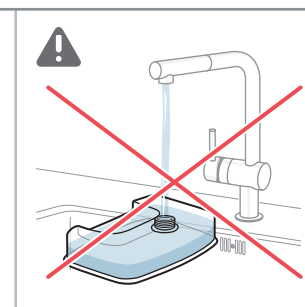

▲ **ATTENTION** : Afin de minimiser l'accumulation de tartre et de maintenir un fonctionnement correct, en particulier dans les zones d'eau dure, n'utilisez pas directement l'eau du robinet.

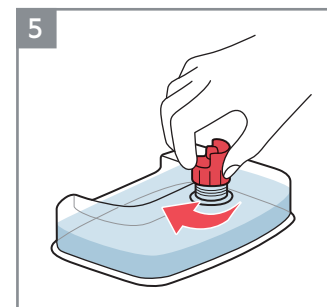

5. Fixez le bouchon du réservoir d'eau.

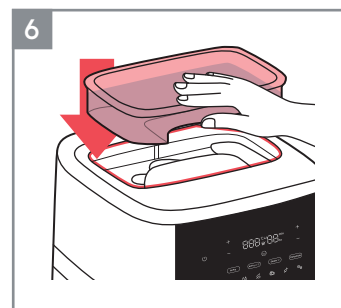

6. Remplacez le réservoir d'eau sur la friteuse à air.

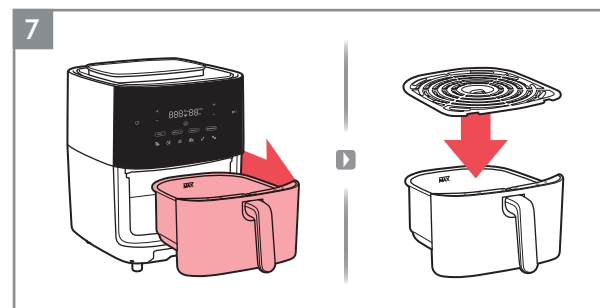

7. Sortez le bac et placez-le sur une surface stable. Insérez la grille dans le panier.

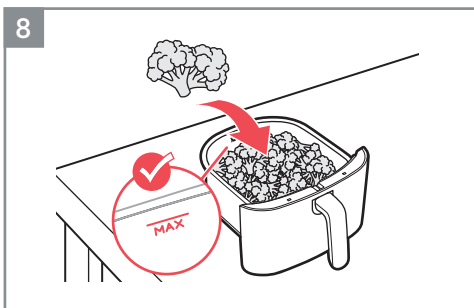

8. Placez les aliments dans le panier, en observant l'indicateur de capacité maximum.  
9. Remplacez complètement le bac avec les aliments dans l'appareil.

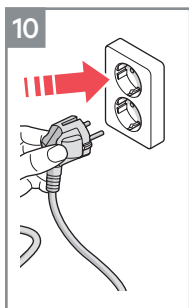
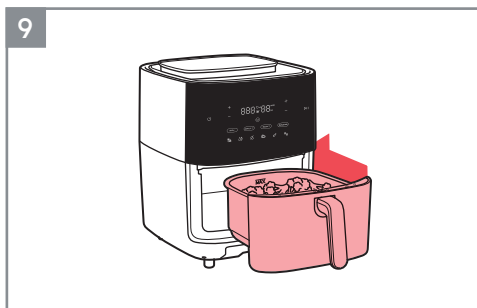

10. Branchez l'appareil.

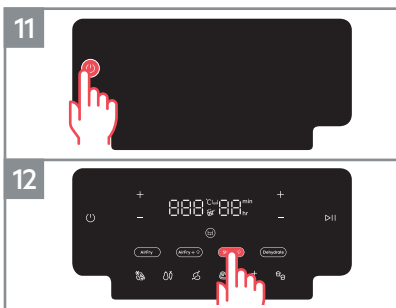

11. Appuyez sur le bouton On/Off.

12. Sélectionnez la fonction Vapeur.

13. Appuyez sur le bouton Marche/Pause.



14. À la fin du temps de cuisson, l'appareil émet un bip.

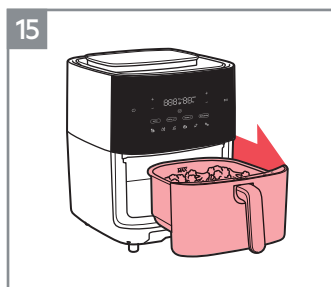

15. Retirez soigneusement le bac et placez-le sur une surface résistante à la chaleur.

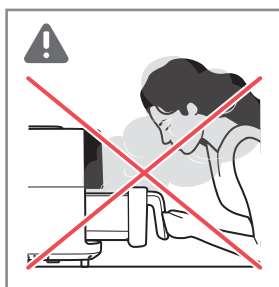

- ▲ **ATTENTION** : De la vapeur chaude peut s'échapper du bac lorsqu'il est sorti de l'appareil au milieu ou à la fin de la cuisson. Assurez-vous que votre visage, vos bras et vos mains sont éloignées de la vapeur lorsque vous sortez le bac.

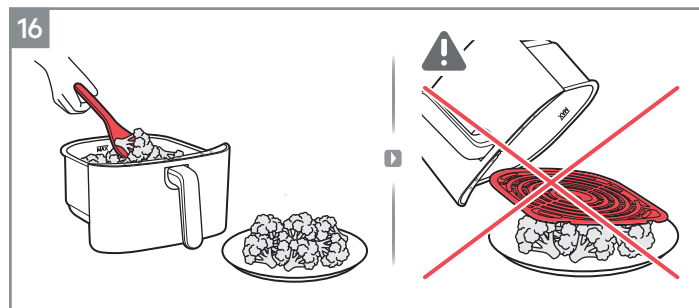

16. Servez les aliments en utilisant des pinces ou un ustensile de cuisine similaire.

- ▲ **ATTENTION** : Ne servez pas d'aliments en retournant le plat directement sur l'assiette, car la grille chaude ou les liquides peuvent tomber dans l'assiette.

17. Débranchez l'appareil après l'avoir utilisé.

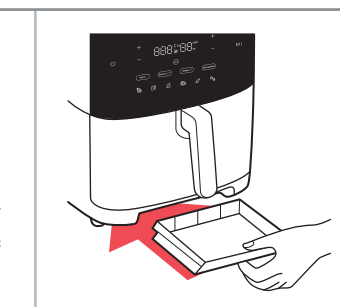
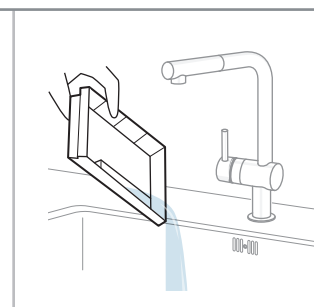
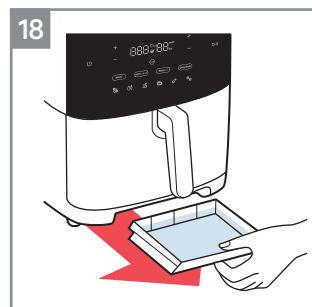
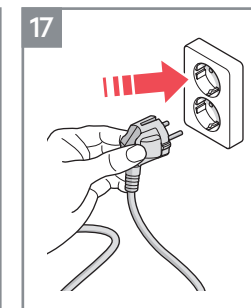

18. Vérifiez que le collecteur du bac d'eau ne présente pas d'accumulation d'eau. Jetez l'excédent d'eau et remplacez-le dans l'appareil.

## Mode d'emploi - Fonction Air fry + Vapeur

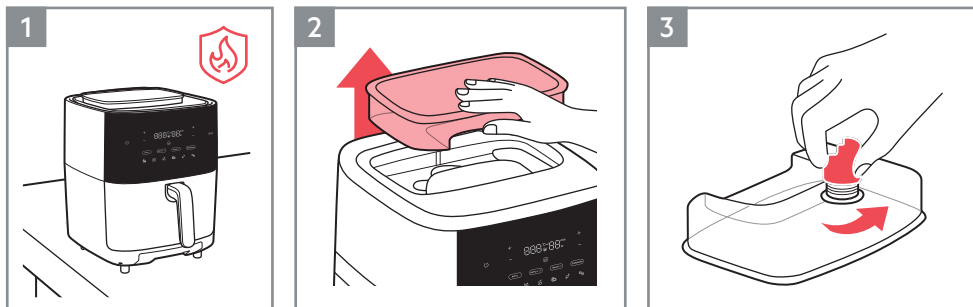

1. Placez l'appareil sur une surface plane, stable et résistante à la chaleur.
2. Retirez le réservoir d'eau en le soulevant de la friteuse à air.
3. Dévissez le bouchon du réservoir d'eau.



4. Remplir le réservoir d'eau avec de l'eau purifiée/distillée.  
⚠ ATTENTION : Afin de minimiser l'accumulation de tartre et de maintenir un fonctionnement correct, en particulier dans les zones d'eau dure, n'utilisez pas directement l'eau du robinet.
5. Fixez le bouchon du réservoir d'eau.

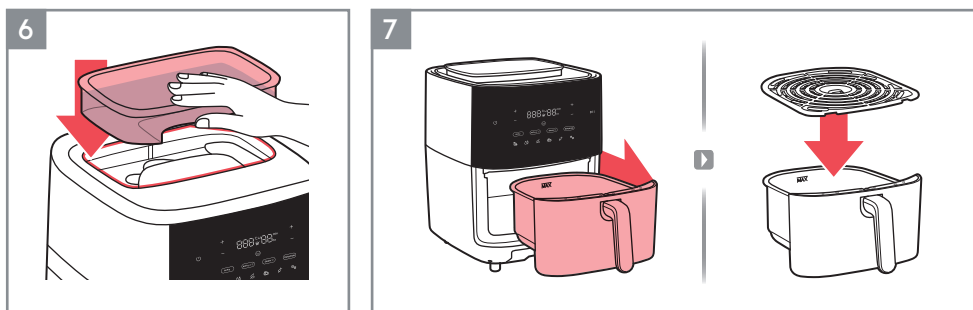

6. Remplacez le réservoir d'eau sur la friteuse à air.
7. Sortez le bac et placez-le sur une surface stable. Insérez la grille dans le panier.

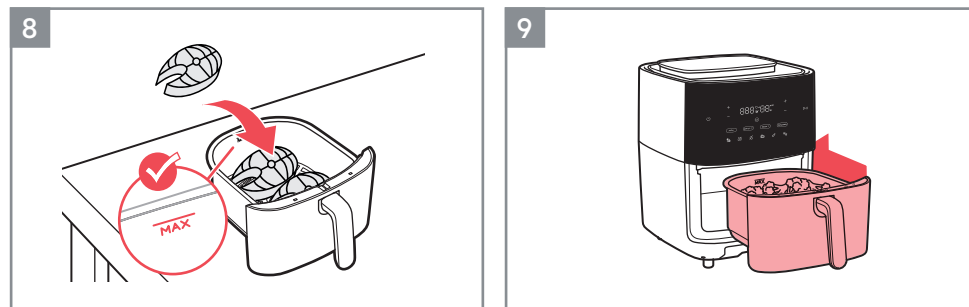

8. Placez les aliments dans le panier, en observant l'indicateur de capacité maximum.
9. Replacez complètement le bac avec les aliments dans l'appareil.



10. Branchez l'appareil.
11. Appuyez sur le bouton On/Off.
12. Sélectionnez la fonction Air fry et Steam.
13. Appuyez sur le bouton Marche/Pause.

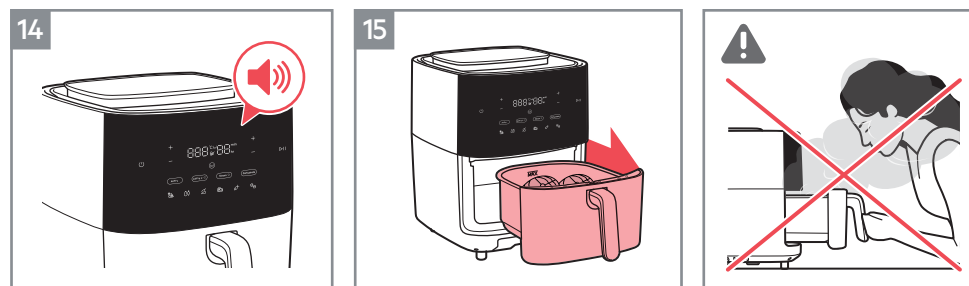

14. À la fin du temps de cuisson, l'appareil émet un bip.
15. Retirez soigneusement le bac et placez-le sur une surface résistante à la chaleur.  
⚠ ATTENTION : De la vapeur chaude peut s'échapper du bac lorsqu'il est sorti de l'appareil au milieu ou à la fin de la cuisson. Assurez-vous que votre visage, vos bras et vos mains sont éloignés de la vapeur lorsque vous sortez le bac.

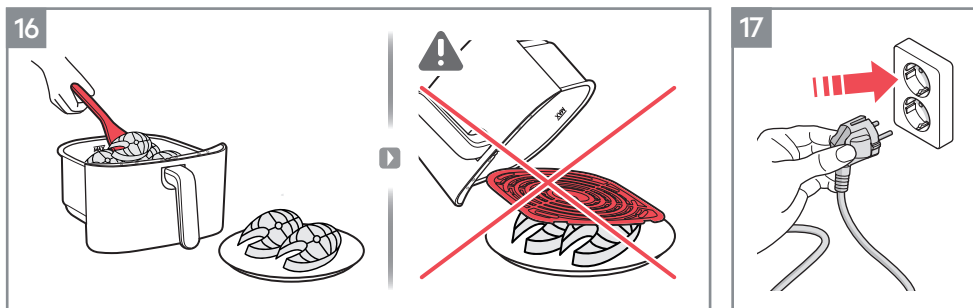

16. Servez les aliments en utilisant des pinces ou un ustensile de cuisine similaire.

▲ **ATTENTION** : Ne servez pas d'aliments en retournant le plat directement sur l'assiette, car la grille chaude ou les liquides peuvent tomber dans l'assiette.

17. Débranchez l'appareil après l'avoir utilisé.

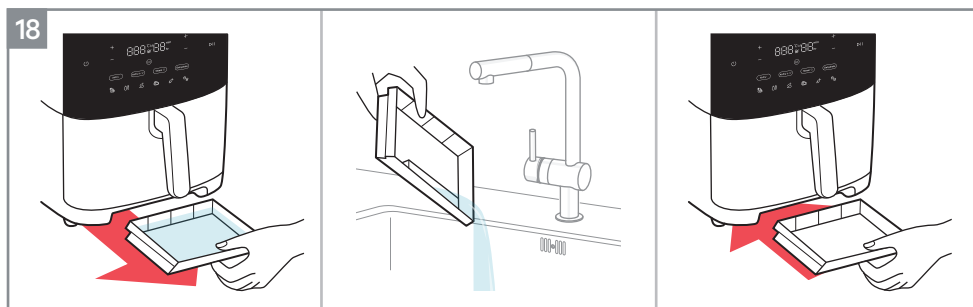

18. Vérifiez que le collecteur du bac d'eau ne présente pas d'accumulation d'eau. Jetez l'excédent d'eau et replacez-le dans l'appareil.

## Comment utiliser la fonction Déshydrater

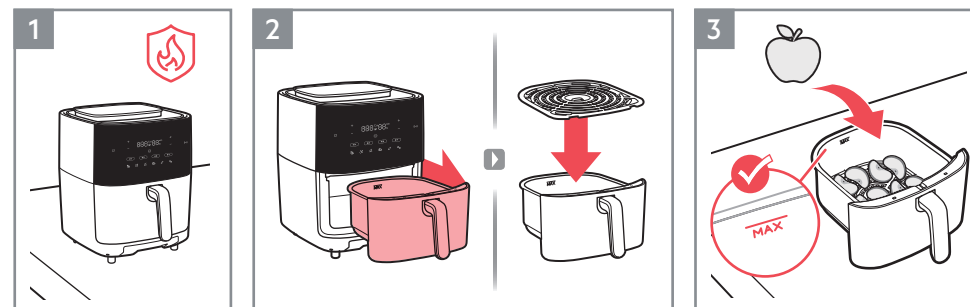

1. Placez l'appareil sur une surface plane, stable et résistante à la chaleur.
2. Sortez le bac et placez-le sur une surface stable. Insérez la grille dans le panier.
3. Pour de meilleurs résultats de déshydratation, ne pas placer les ingrédients les uns sur les autres.

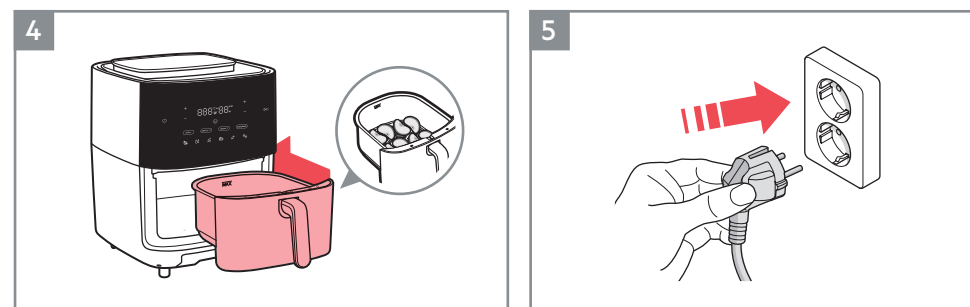

4. Remplacez complètement le bac avec les aliments dans l'appareil.
5. Branchez l'appareil.

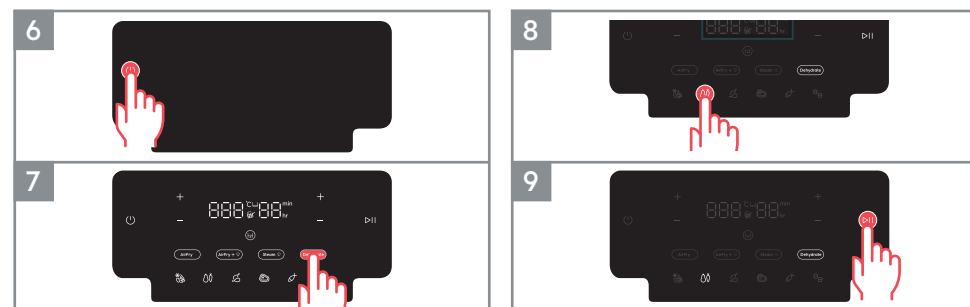

6. Appuyez sur le bouton On/Off.
7. Sélectionnez la fonction Déshydrater.
8. Ajustez la durée et la température selon vos goûts ou sélectionnez l'une des recettes prédéfinies. Par exemple, Légumes.
9. Appuyez sur le bouton Marche/Pause.

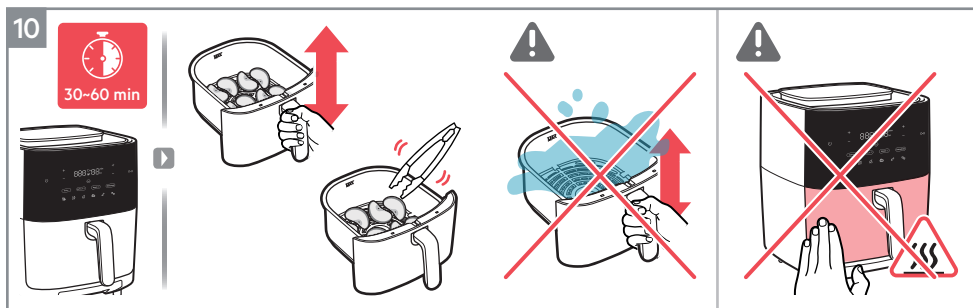

10. Retournez les aliments à mi-cuisson ou toutes les 30 à 60 minutes à l'aide d'un outil résistant à la chaleur (voir le Guide de cuisson).

⚠ ATTENTION : Faites attention aux surfaces chaudes lorsque l'appareil est en cours d'utilisation.

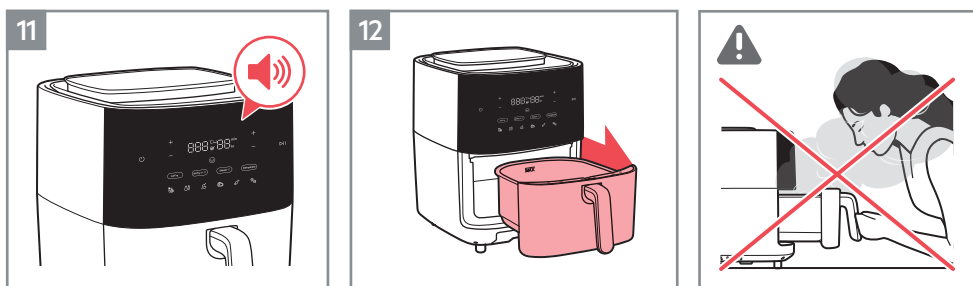

11. À la fin du temps de cuisson, l'appareil émet un bip.

12. Retirez soigneusement le bac et placez-le sur une surface résistante à la chaleur.

⚠ ATTENTION : De la vapeur chaude peut s'échapper du bac lorsqu'il est sorti de l'appareil au milieu ou à la fin de la cuisson. Assurez-vous que votre visage, vos bras et vos mains sont éloignés de la vapeur lorsque vous sortez le bac.

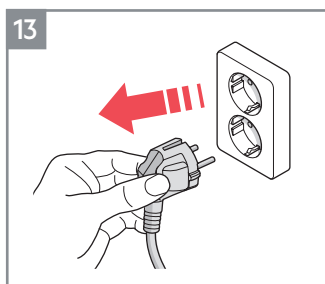

13. Débranchez l'appareil après l'avoir utilisé.

## Guide de cuisson

AirFry	7mm/10mm 	300~800g	15~30min	180 °C	✓			
AirFry	7mm 	300~800g	20~30min	180 °C	✓			✓
AirFry		100~500g	10~20min	170 °C	✓			✓
Steam		100~500g	10min	100 °C				
AirFry +		600g	5min Steam 5min AirFry	100 °C Steam 170 °C AirFry			✓	
AirFry		100~400g	10min	200 °C			✓	
AirFry		100~200g	10min	200 °C			✓	
AirFry		100~500g	10~30min	180 °C			✓	
AirFry		100~500g	13~20min	180 °C			✓	
AirFry	 Max 1.2kg	800~1200g	45~60min	180 °C			✓	

## Guide de cuisson

AirFry +		1,000g	10 min Steam 25min AirFry	100°C Steam 180°C AirFry			Huile
AirFry		100~500g	10~15 min	140 °C			
AirFry		100~500g	10 min	180 °C			
Steam		500g	15 min	100 °C			
AirFry +		400g	5 min Steam 5min AirFry	100°C Steam 140°C AirFry			
AirFry		25 ~ 50 g chacun	10 min	170 °C			
Dehydrate		300g	5 hours	80 °C			
Dehydrate		300g	5 hours	80 °C			

## Nettoyage

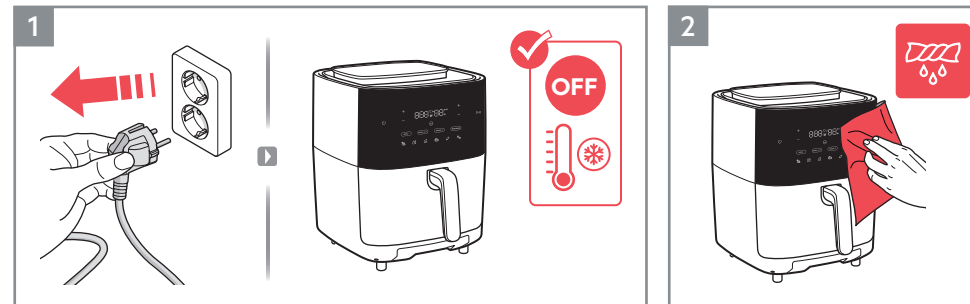

1. Débranchez toujours l'appareil et attendez qu'il refroidisse avant de le nettoyer.
2. Essuyez l'extérieur de l'appareil avec un chiffon doux.

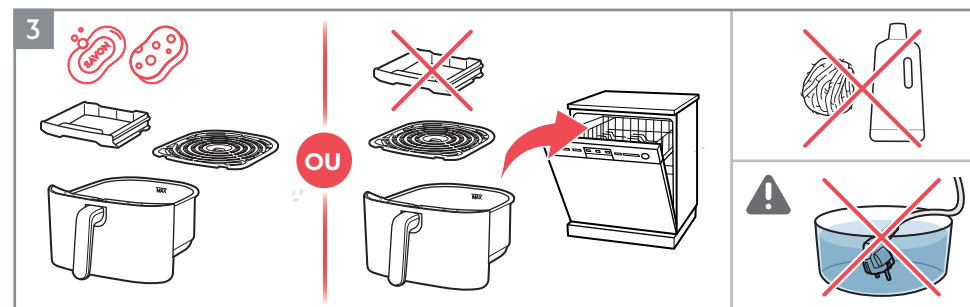

3. Nettoyez le panier et le bac avec de l'eau tiède et du liquide vaisselle, ou placez-les au lave-vaisselle.  
REMARQUE : évitez d'utiliser des produits de nettoyage abrasifs ou des outils métalliques afin de protéger le revêtement antiadhésif.
- ▲ ATTENTION : n'immergez jamais l'appareil, le cordon ou la fiche dans l'eau ou tout autre liquide.

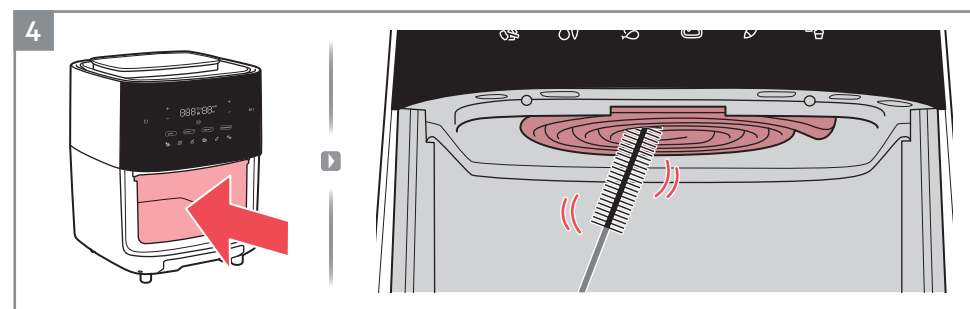

4. Nettoyez la résistance à l'aide d'une brosse de nettoyage.  
REMARQUE : assurez-vous que l'appareil a complètement refroidi avant de nettoyer la résistance.

## Fonction **Nettoyage** vapeur

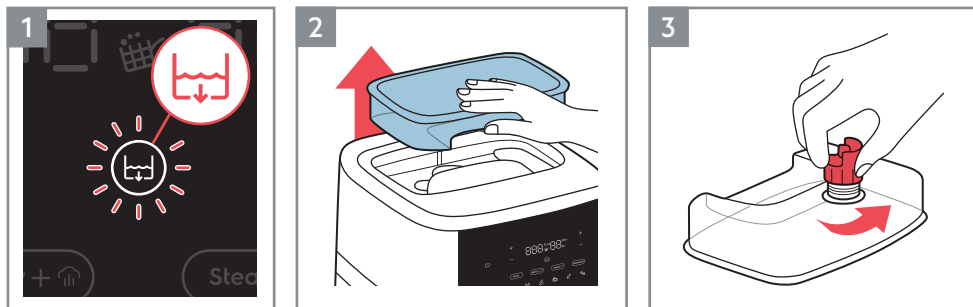

1. Exécutez un cycle de nettoyage avec la « fonction Nettoyage » lorsque l'icône s'allume sur l'écran ou chaque fois qu'un nettoyage est nécessaire.
2. Retirez le réservoir d'eau en le soulevant de la friteuse à air.
3. Dévissez le bouchon du réservoir d'eau.

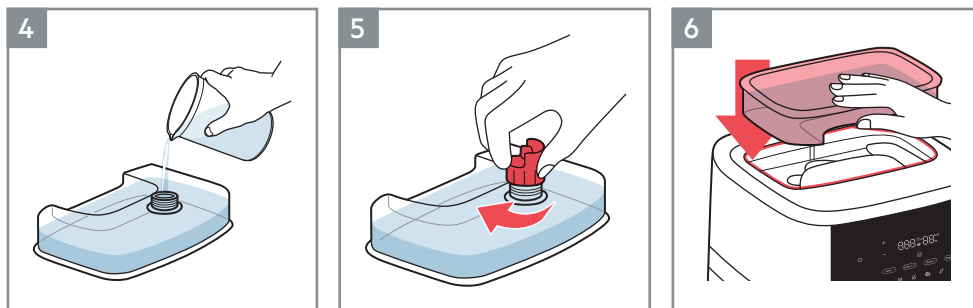

4. Remplir le réservoir d'eau avec de l'eau purifiée/distillée.
5. Fixez le bouchon du réservoir d'eau.
6. Remplacez le réservoir d'eau sur la friteuse à air.

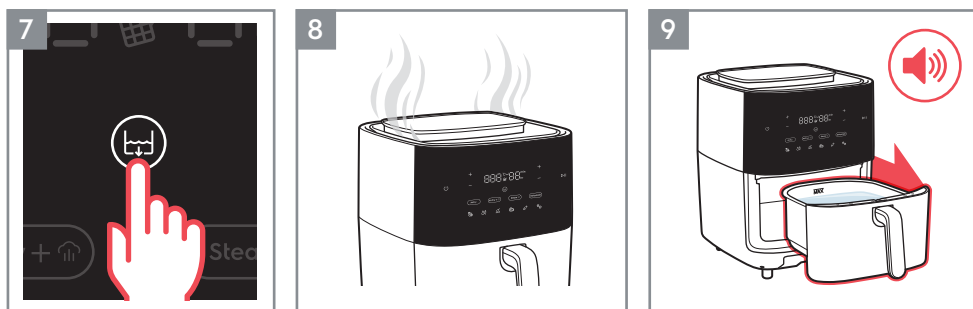

7. Appuyez sur la touche « Fonction de nettoyage ».
8. Attendez que le cycle de cuisson à la vapeur soit terminé.
9. À la fin du cycle vapeur, l'appareil émet un bip. Sortez le bac précautionneusement.

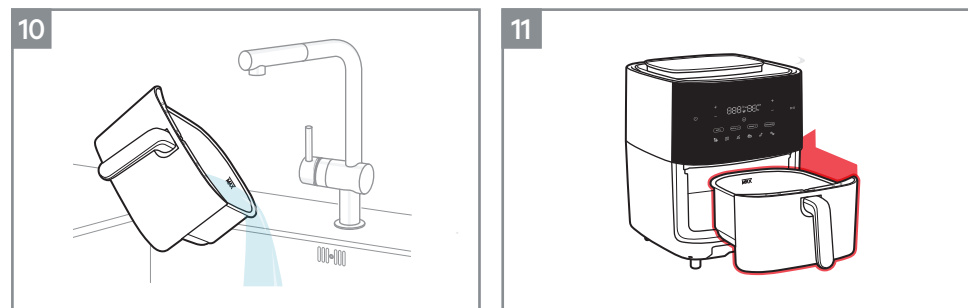

10. Jetez l'excédent d'eau du bac.
11. Remettez complètement le bac dans l'appareil.

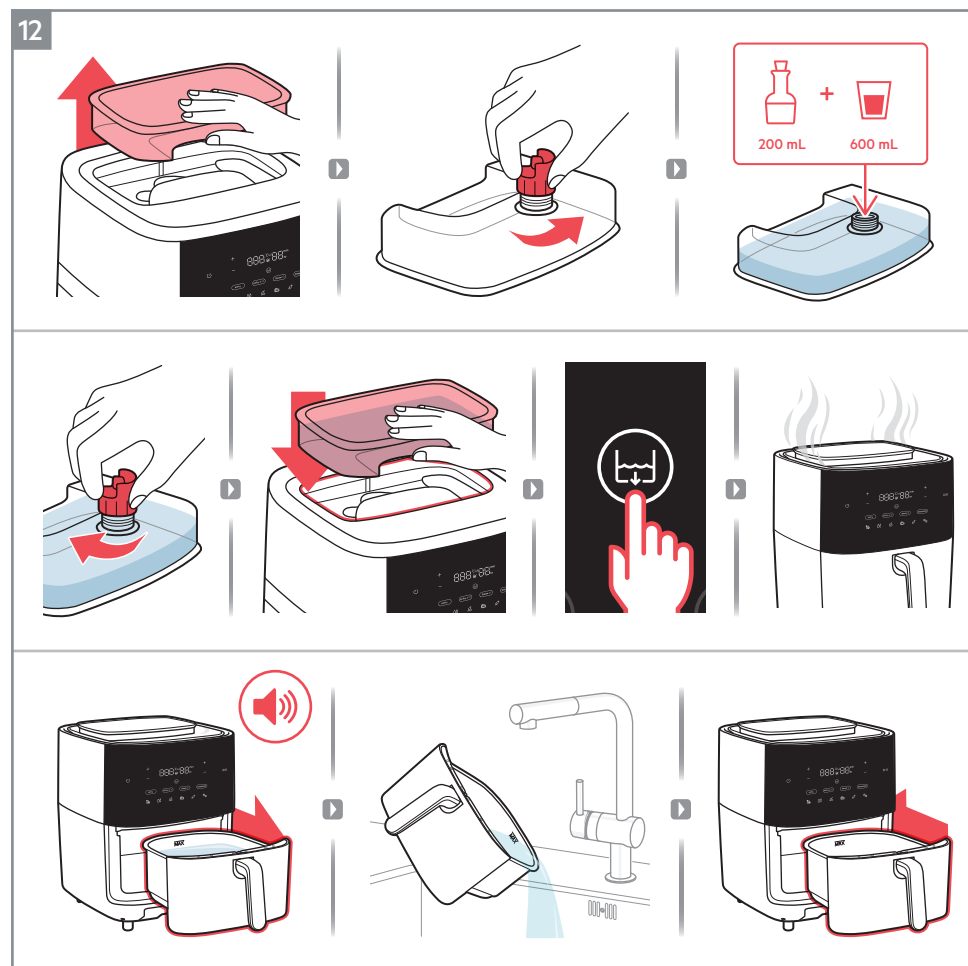

12. Répéter les étapes précédentes (2 à 11), cette fois en utilisant un mélange de 600 ml d'eau purifiée et de 200 ml de vinaigre.

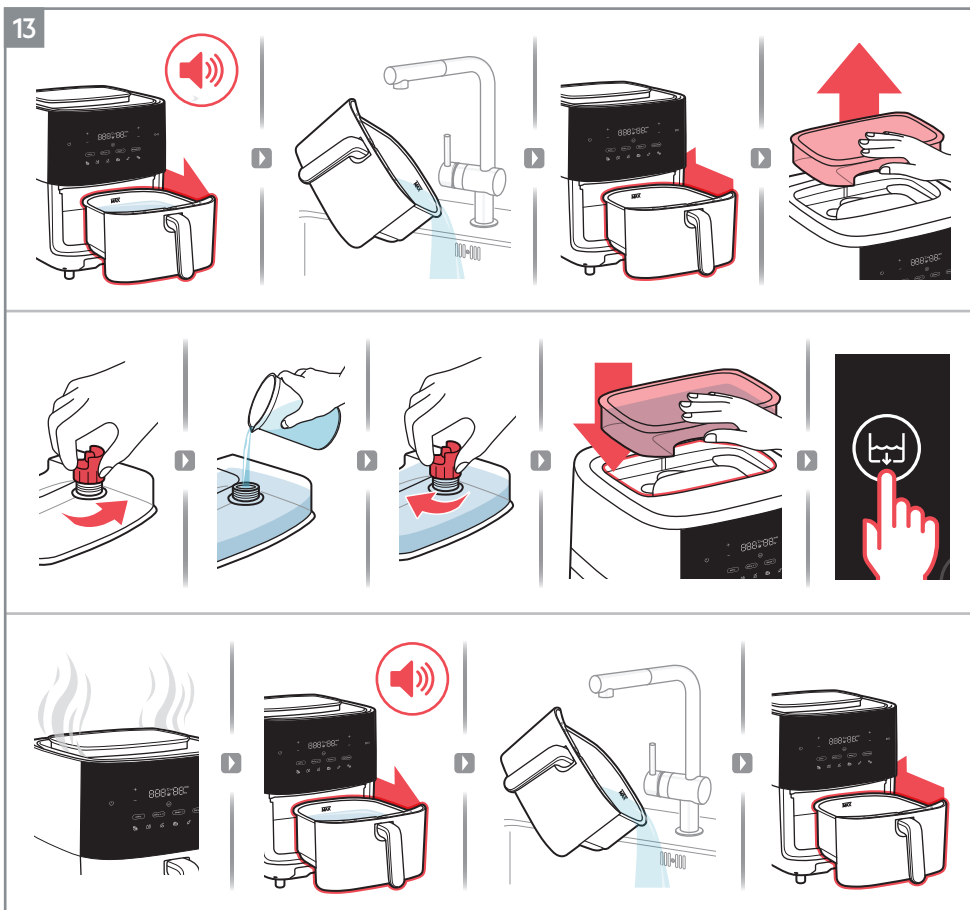

13. Enfin, répéter les mêmes étapes précédentes (2-11), en utilisant de l'eau purifiée uniquement.

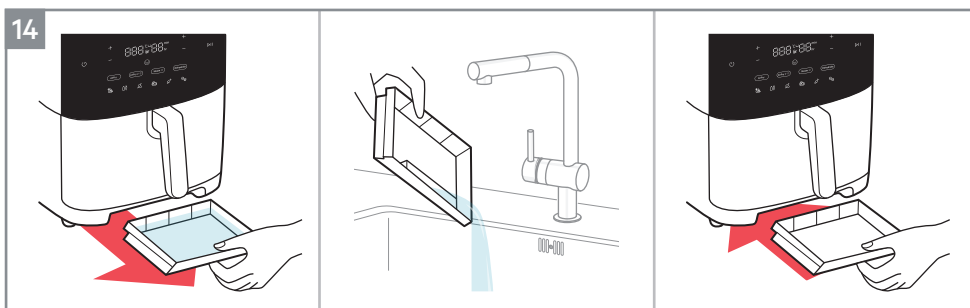

14. Vérifiez que le collecteur du bac d'eau ne présente pas d'accumulation d'eau. Jetez l'excédent d'eau et remplacez-le dans l'appareil.

## En cas d'anomalie de fonctionnement...

Problème	Vérifiez que...
Vous ne pouvez pas mettre l'appareil en marche ni le faire fonctionner.	<ul style="list-style-type: none"> <li>• L'appareil est correctement branché à une source d'alimentation électrique.</li> <li>• Le panier et le bac sont dans la bonne position. Assurez-vous qu'ils sont correctement poussés dans l'appareil pour activer l'alimentation électrique.</li> <li>• Le temps de cuisson est réglé.</li> </ul>
Vous ne pouvez pas faire glisser le bac dans l'appareil.	<ul style="list-style-type: none"> <li>• Le panier est rempli au-delà de sa capacité maximale.</li> <li>• Le panier est correctement positionné. Il doit émettre un clic lorsque vous le placez dans le bac.</li> <li>• Il y a un objet sous le bac qui l'empêche de fermer correctement.</li> </ul>
De la fumée blanche sort de l'appareil.	<ul style="list-style-type: none"> <li>• Les aliments que vous préparez sont trop gras.</li> <li>• Le bac, la grille et l'élément chauffant sont propres.</li> </ul>
L'affichage indique E1	<ul style="list-style-type: none"> <li>• Le thermostat se coupe ou se déconnecte.</li> </ul>
L'affichage indique E2	<ul style="list-style-type: none"> <li>• Le thermostat est en court-circuit..</li> </ul>

\* Si l'affichage indique une erreur E1 ou E2, l'appareil doit être réparé par le service après-vente.

## Données techniques

Produit	Friteuse à air chaud
Modèle	AAF7SB
Tension (V~)	220 V ~ 240 V
Puissance (W)	1700 W
Fréquence (Hz)	50 - 60 Hz
Capacité	6,9 L

# AEG

## Conseils de sécurité

AAF7SB

Friteuse à air chaud

EN USER MANUAL

BG КНИЖКА С ИНСТРУКЦИИ

CA LLIBRE D'INSTRUCCIONS

FR NOTICE D'UTILISATION

DE GEBRAUCHSANWEISUNG

GR ΒΙΒΛΙΟ ΟΔΗΓΙΩΝ

IT LIBRETTO DI ISTRUZIONI

NL HANDLEIDING

GE ინსტრუქციების სახელმძღვანელო

ES LIBRO DE INSTRUCCIONES

PT MANUAL DE INSTRUÇÕES

Cet appareil peut être utilisé par des enfants à partir de 8 ans et par des personnes ayant des capacités physiques, sensorielles ou mentales réduites ou un manque d'expérience et de connaissances, à condition qu'ils soient supervisés ou aient reçu des instructions sur la façon d'utiliser l'appareil en toute sécurité et comprennent les risques encourus. Les enfants ne doivent pas jouer avec l'appareil. Le nettoyage et la maintenance utilisateur ne doivent pas être effectués par des enfants sans surveillance.

Cet appareil n'est pas prévu pour être utilisé par des personnes (y compris des enfants) ayant des capacités physiques, sensorielles ou mentales réduites ou un manque d'expérience et de connaissances, sauf si elles sont supervisées ou ont reçu des instructions sur la façon d'utiliser l'appareil en toute sécurité par une personne responsable de leur sécurité et comprennent les risques encourus. Veillez à ce que les enfants ne touchent pas l'appareil et ne l'utilisent pas comme un jouet. Veuillez garder la friteuse à air chaud et le cordon d'alimentation hors de portée des enfants de moins de 8 ans.

Cet appareil est uniquement destiné à un usage domestique normal.

Si le cordon d'alimentation est endommagé ou cassé, il doit être remplacé par un agent du service après-vente ou toute autre personne qualifiée afin d'éviter tout danger.

Les surfaces accessibles peuvent devenir chaudes pendant l'utilisation.

Ne couvrez pas l'entrée d'air et les sorties d'air pendant que l'appareil fonctionne.

Envoyez toujours l'appareil à un centre de service après-vente agréé pour examen ou réparation.

N'essayez pas de réparer vous-même l'appareil.

Ne placez pas l'appareil sur ou à proximité d'une cuisinière à gaz chaude, d'une cuisinière électrique, de plaques de cuisson électriques ou d'un four chauffé.

Assurez-vous toujours que la fiche est correctement insérée dans la prise.

Tenez le cordon d'alimentation à l'écart des surfaces chaudes ou des objets tranchants pour éviter tout dommage.

Ne mettez jamais quoi que ce soit d'inflammable, d'explosif ou de corrosif dans le panier.

Évitez de pincer, plier ou tordre excessivement le cordon d'alimentation et ne placez pas d'objets lourds sur celui-ci pour éviter d'exposer ou de casser les fils électriques à l'intérieur.

N'utilisez pas l'appareil si la fiche, le cordon d'alimentation ou l'appareil lui-même est endommagé.

Ne commencez jamais à cuisiner sans que le panier soit en place.

Ne remplissez pas le panier au-dessus de la ligne « MAX » afin d'éviter tout contact entre les aliments et la résistance.

Ne touchez pas le panier directement avec les mains pendant ou juste après l'utilisation pour éviter de vous brûler.

N'utilisez pas d'ustensiles en plastique ou du papier d'emballage normal pour emballer les aliments pour la cuisson.

N'insérez pas de broches, de fils métalliques ou d'autres objets dans les ouvertures de la friteuse à air chaud pour éviter tout risque de choc électrique ou de blessure.

Assurez-vous de débrancher la friteuse à air chaud avant de la nettoyer ou de la réparer.

Ne déplacez pas ou ne secouez pas la friteuse à air chaud pendant l'utilisation.

N'insérez aucun corps étranger dans l'interrupteur de sécurité pour éviter tout danger.

Ne convient pas au contact avec des ingrédients très acides et/ou très salés.

Évitez d'utiliser des outils métalliques lors de la manipulation des aliments dans le panier.

Utiliser uniquement de l'eau purifiée/distillée.

Consommation d'énergie en mode arrêt : 0,3 W

Temps maximum nécessaire pour que l'équipement atteigne automatiquement le mode de faible consommation applicable : 20 minutes

ATTENTION : surfaces brûlantes. 

### EN MATIÈRE DE PROTECTION DE L'ENVIRONNEMENT

Recyclez les matériaux portant le symbole . Déposez les emballages dans les conteneurs prévus à cet effet. Contribuez à la protection de l'environnement et à votre sécurité, recyclez vos produits électriques et électroniques.

Ne jetez pas les appareils portant le symbole  avec les ordures ménagères. Emmenez un tel produit dans votre centre local de recyclage ou contactez vos services municipaux.

① **Pour la Suisse:**

Où aller avec les appareils usagés ?

Partout où des appareils neufs sont vendus, mais aussi dans un centre de collecte ou une entreprise de récupération officiels SENS. La liste des centres de collecte officiels SENS est disponible sous [www.recycling.ch](http://www.recycling.ch)

AEG se réserve le droit de modifier les produits, les informations et les caractéristiques techniques sans préavis.

## POUR DES RÉSULTATS PARFAITS

Merci d'avoir choisi ce produit AEG. Nous l'avons conçu pour qu'il vous offre des performances irréprochables pour de nombreuses années à venir, en intégrant des technologies innovantes qui vous simplifient la vie grâce à des fonctions que vous ne trouverez peut-être pas sur des appareils ordinaires. Veuillez prendre quelques instants pour lire cette notice afin d'utiliser au mieux votre appareil.

**FR** Concerne la France uniquement :



Consultez notre site pour :



Obtenir des conseils d'utilisation, des brochures, de l'aide, des informations sur le service :  
[www.aeg.com/webselfservice](http://www.aeg.com/webselfservice)



Enregistrer votre produit pour un meilleur service :  
[www.registreaeg.com](http://www.registreaeg.com)



Acheter des accessoires et des consommables pour votre appareil :  
[www.aeg.com/shop](http://www.aeg.com/shop)

# AEG

## Gebrauchsanweisung

AAF7SB

Heißluftfritteuse



## Allgemeine Übersicht

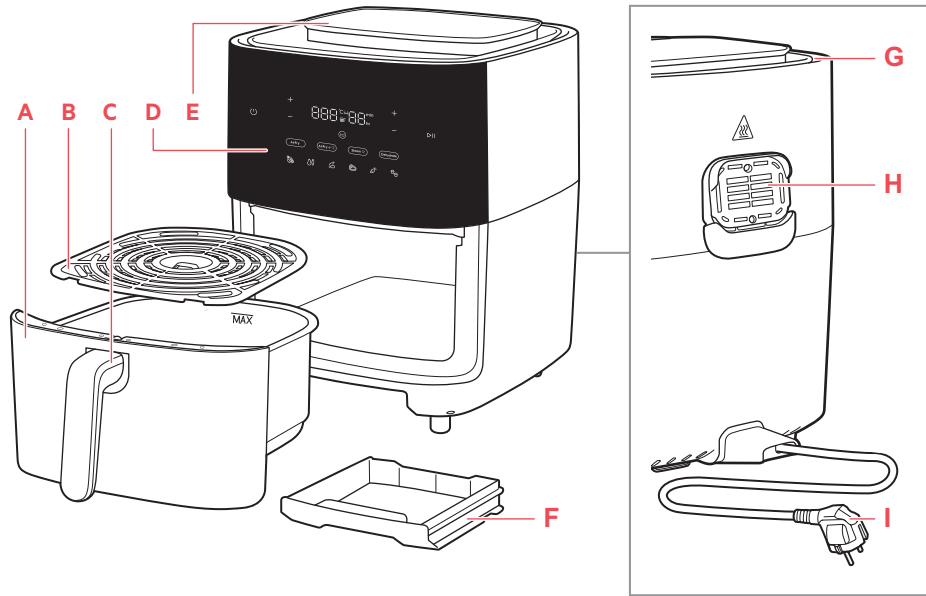

- |                      |                     |                              |                      |
|----------------------|---------------------|------------------------------|----------------------|
| <b>A</b> Garbehälter | <b>D</b> Bedienfeld | <b>F</b> Wasserauffangschale | <b>H</b> Luftauslass |
| <b>B</b> Rost        | <b>E</b> Wassertank | <b>G</b> Lufteinlass         | <b>I</b> Netzkabel   |
| <b>C</b> Korbgriff   |                     |                              |                      |

## Vor dem ersten Gebrauch

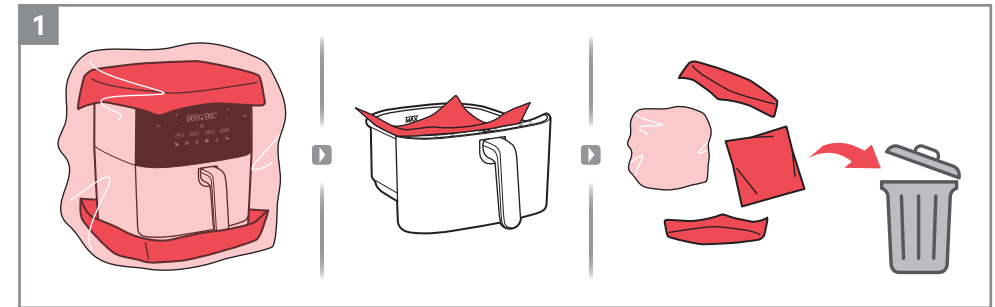

1. Entferne sämtliche Verpackungen und das Schutzmaterial.

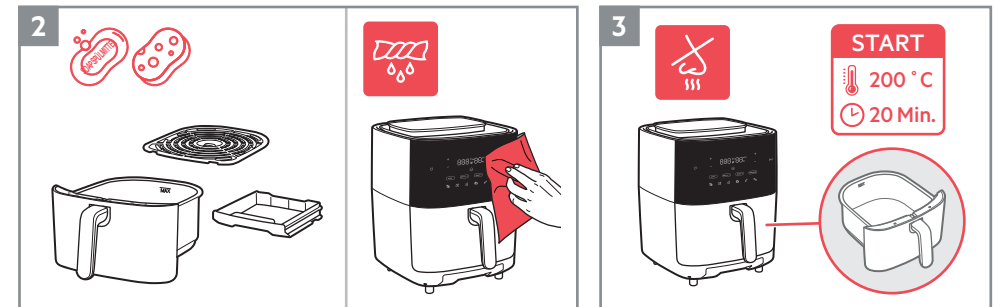

- Reinige den Garbehälter und den Rost mit warmem Wasser und Geschirrspülmittel. Wische die Innen- und Außenseite des Geräts mit einem weichen Lappen ab.
- Es ist normal, dass ein neues Gerät bei den ersten Verwendungen Gerüche abgibt. Um dies zu vermeiden, lasse die leere Heißluftfritteuse vor dem ersten Gebrauch 20 Minuten lang bei 200 °C laufen.

## Verwendung der AirFry-Funktion

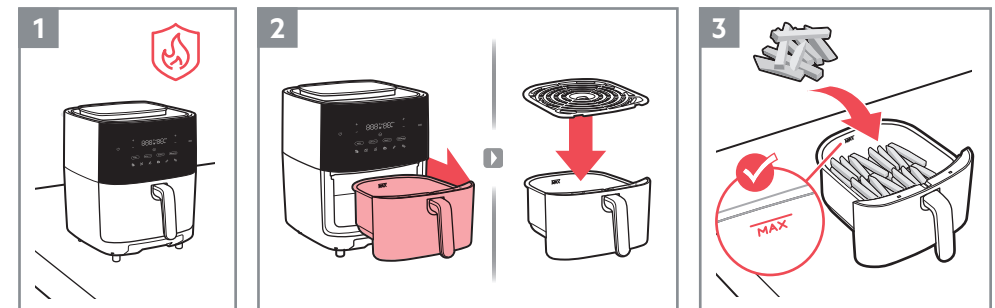

- Stelle das Gerät auf eine flache, stabile und hitzebeständige Oberfläche.
- Ziehe den Garbehälter heraus und stelle ihn auf eine stabile Oberfläche. Setze das Gitter in den Garbehälter ein.
- Lege die Speisen in den Garbehälter und beachte dabei die „MAX.“ Kapazitätsanzeige.

<b>1</b> Ein/Aus	<b>5</b> Zeitanzeige (AirFry: 0 bis 99 Min., Dörren: 0,5 bis 5 Std.)	<b>10</b> Funktion Frittieren mit Heißluft	<b>15</b> Pommes frites / Gefrorene Snacks Gemüse
<b>2</b> Temperaturregelung (40 bis 200 °C)	<b>6</b> Zeitsteuerung	<b>11</b> Frittieren mit Heißluft + Dampf	<b>16</b> Hähnchen
<b>3</b> Temperaturanzeige	<b>7</b> Start/Pause	<b>12</b> Dampf	<b>17</b> Steak
<b>4</b> Anzeige für niedrigen Wasserstand	<b>8</b> Erinnerung Schütteln	<b>13</b> Dörren	<b>18</b> Fisch
	<b>9</b> Reinigungsfunktion		<b>19</b> Muffins

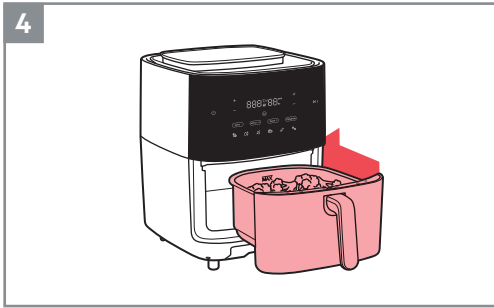

4. Schiebe den Garbehälter mit den Speisen vollständig zurück in das Gerät.  
5. Schließe das Gerät an das Stromnetz an.

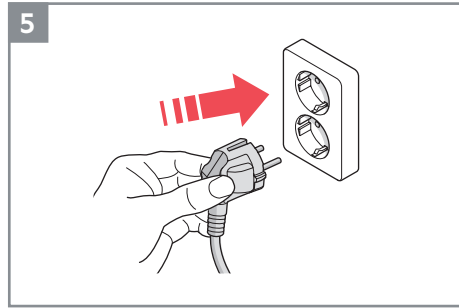

6. Drücke den Ein-/Aus-Knopf.  
7. Wähle die gewünschte Garmethode aus. Zum Beispiel die Air Fry-Funktion.  
8. Passe Zeit und Temperatur nach Deinem Geschmack an oder wähle eines der voreingestellten Rezepte aus. Zum Beispiel Pommes frites.  
9. Drücken die Start/Pause-Taste.

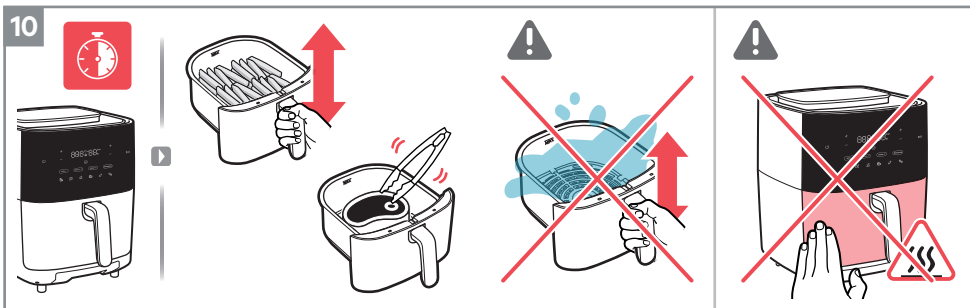

10. Je nach Art der Zutaten solltest du die Speisen während des Garens oder alle 7 Minuten umdrehen, indem du ein hitzebeständiges Werkzeug verwendest oder die Speisen im Korb vorsichtig schüttelst (siehe Kochanleitung).  
▲ ACHTUNG: Sei vorsichtig mit heißen Oberflächen, wenn das Gerät in Gebrauch ist.

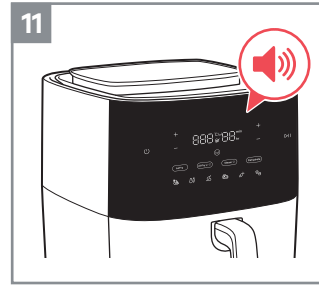

11. Am Ende der Garzeit gibt das Gerät ein Piep-Signal aus.

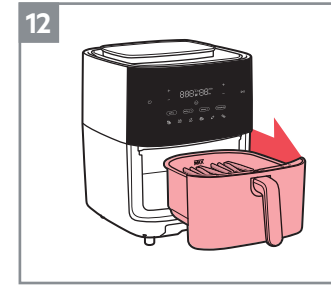

12. Nimm den Garbehälter vorsichtig heraus und lege ihn auf eine hitzebeständige Oberfläche.



- ▲ ACHTUNG: Heißer Dampf kann aus dem Garbehälter austreten, wenn er während oder am Ende des Garvorgangs geöffnet wird. Achte beim Öffnen darauf, dass Gesicht, Arme und Hände vom Dampf fern bleiben.

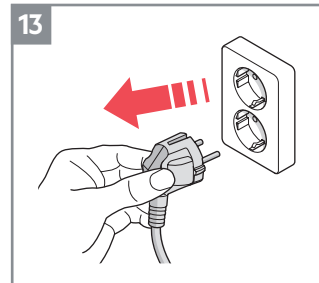

13. Ziehe den Netzstecker, nachdem Du das Gerät verwendet hast.

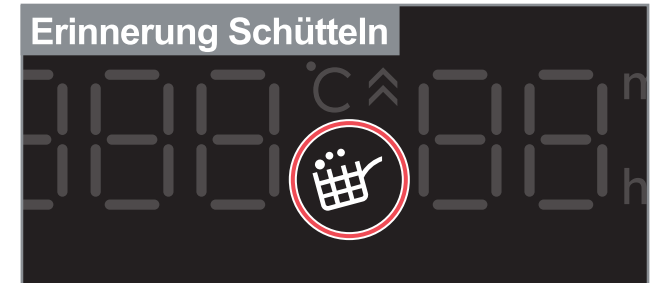

### Erinnerung Schütteln

Die „Erinnerung Schütteln“ wird während der Voreinstellungen einiger Rezepte wie Pommes frites/gefrorene Snacks, Gemüse und Hähnchen aktiviert.

Wenn es an der Zeit ist, Dein Essen zu schütteln oder umzudrehen, leuchtet das Symbol „Erinnerung Schütteln“ auf und blinkt eine Minute lang, während ein Piepton dreimal wiederholt wird.

Die „Erinnerung Schütteln“ ist nicht obligatorisch, daher wird das Kochen wie gewohnt fortgesetzt, auch wenn das Essen nicht umgedreht oder geschüttelt wird.

## Verwendung der Dampffunktion

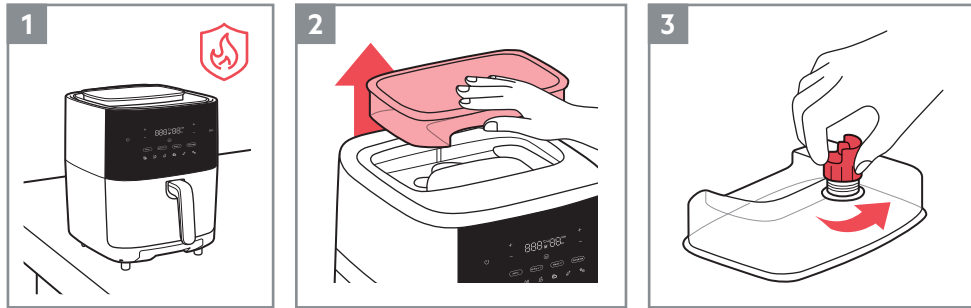

1. Stelle das Gerät auf eine flache, stabile und hitzebeständige Oberfläche.
2. Entferne den Wassertank, indem du ihn aus der Heißluftfritteuse hebst.
3. Schraube die Kappe des Wassertanks ab.

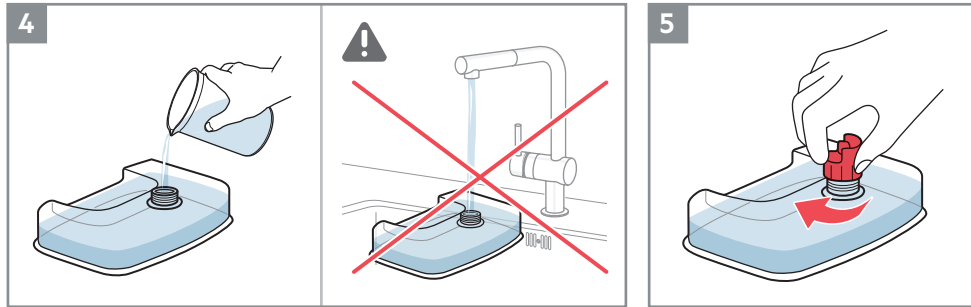

4. Fülle den Wassertank mit gereinigtem/destilliertem Wasser.
- ⚠ **ACHTUNG:** Um Ablagerungen zu minimieren und den korrekten Betrieb zu erhalten, insbesondere in Bereichen mit hartem Wasser, verwende kein Wasser direkt vom Wasserhahn.
5. Befestige die Kappe des Wassertanks.

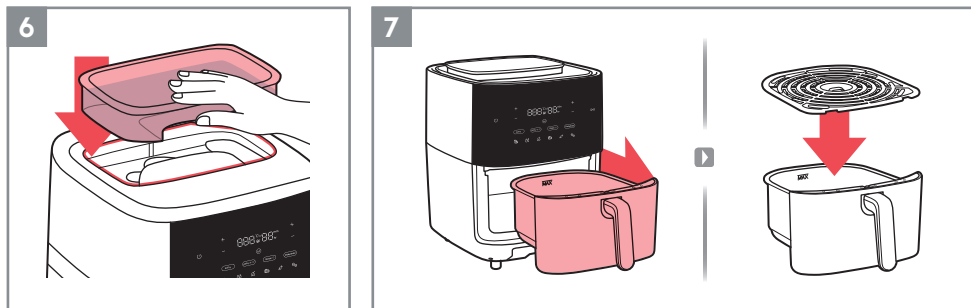

6. Stelle den Wassertank wieder auf die Heißluftfritteuse.
7. Ziehe den Garbehälter heraus und stelle ihn auf eine stabile Oberfläche. Setze das Gitter in den Korb ein.

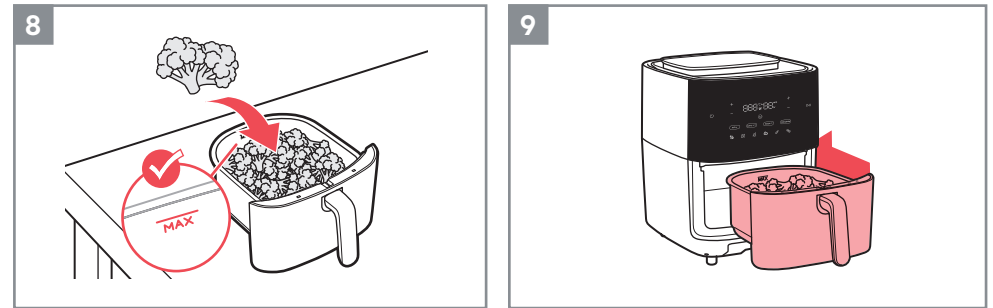

8. Lege die Speisen in den Garbehälter und beobachte dabei die „MAX.“ Kapazitätsanzeige.
9. Schiebe den Garbehälter mit den Speisen vollständig zurück in das Gerät.

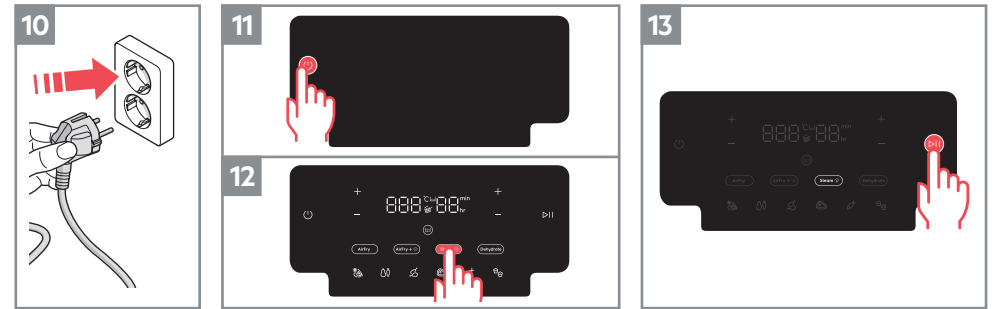

10. Schließe das Gerät an das Stromnetz an.
11. Drücke den Ein-/Aus-Knopf.
12. Wähle die Dampffunktion.
13. Drücke die Start/Pause-Taste.

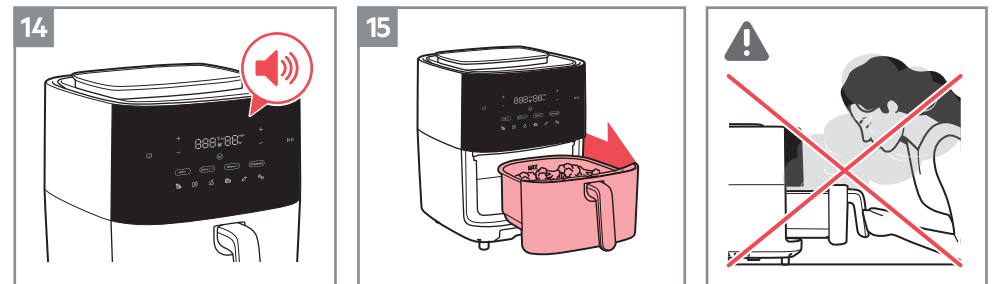

14. Am Ende der Garzeit gibt das Gerät ein Piep-Signal aus.
15. Nimm den Garbehälter vorsichtig heraus und lege ihn auf eine hitzebeständige Oberfläche.
- ⚠ **ACHTUNG:** Heißer Dampf kann aus dem Garbehälter austreten, wenn er während oder am Ende des Garvorgangs geöffnet wird. Achte beim Öffnen darauf, dass Gesicht, Arme und Hände vom Dampf fern bleiben.

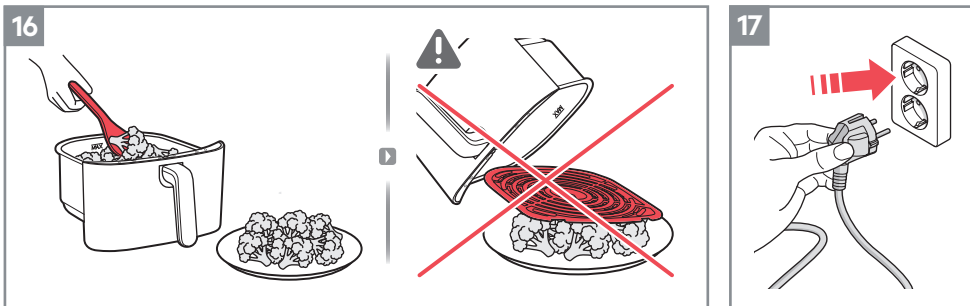

16. Serviere das Essen mit einer Zange oder einem ähnlichen Küchenutensil.

▲ **ACHTUNG:** Serviere keine Speisen, indem du den Pfanneninhalte direkt auf den Teller kippst, da das heiße Gitter oder Flüssigkeiten in den Teller fallen könnten.

17. Ziehe den Netzstecker, nachdem Du das Gerät verwendet hast.

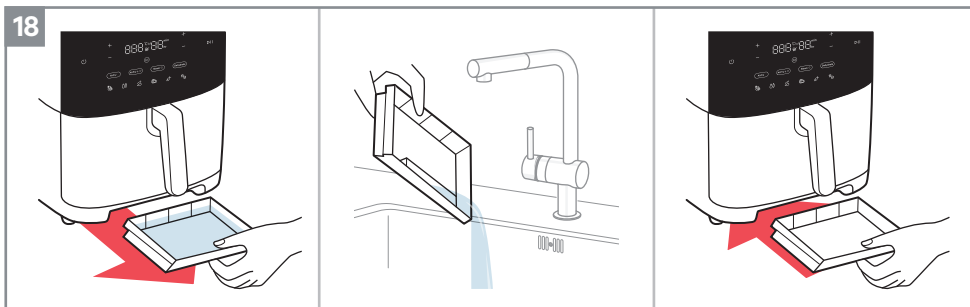

18. Überprüfe die Wasserauffangschale auf Wasserablagerungen. Entsorge das überschüssige Wasser und setze den Wasserabscheider wieder in das Gerät ein.

## Verwendung – AirFry + Dampfgarfunktion

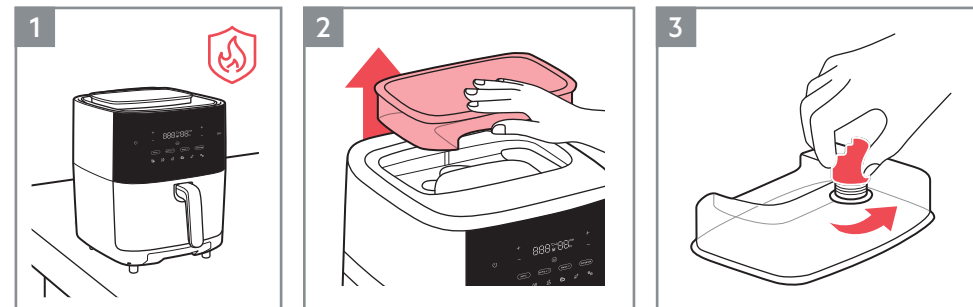

1. Stelle das Gerät auf eine flache, stabile und hitzebeständige Oberfläche.

2. Entferne den Wassertank, indem du ihn aus der Heißluftfritteuse hebst.

3. Schraube die Kappe des Wassertanks ab.

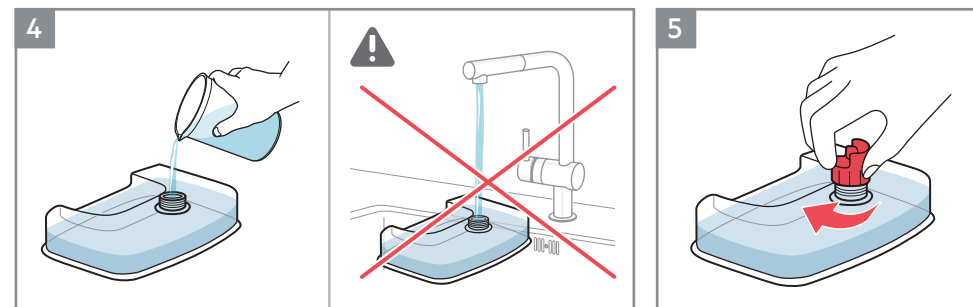

4. Fülle den Wassertank mit gereinigtem/destilliertem Wasser.

▲ **ACHTUNG:** Um Ablagerungen zu minimieren und die ordnungsgemäße Funktion aufrechtzuerhalten, insbesondere in Gegenden mit hartem Wasser, verwende kein Wasser direkt aus dem Wasserhahn.

5. Befestige die Kappe des Wassertanks.

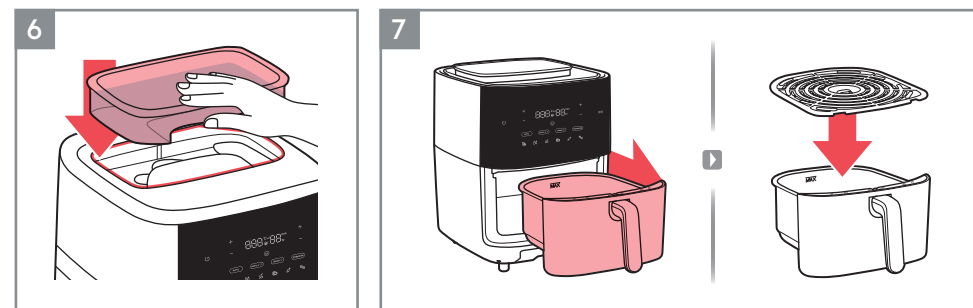

6. Stelle den Wassertank wieder auf die Heißluftfritteuse.

7. Ziehe den Garebehälter heraus und stelle ihn auf eine stabile Oberfläche. Setze das Gitter in den Korb ein.

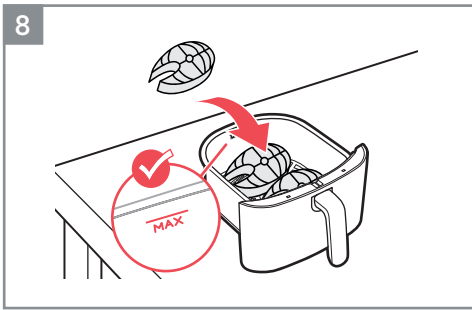

8. Lege die Speisen in den Garbehälter und beachte dabei die „MAX.“-Kapazitätsanzeige.  
9. Schiebe den Garbehälter mit den Speisen vollständig zurück in das Gerät.

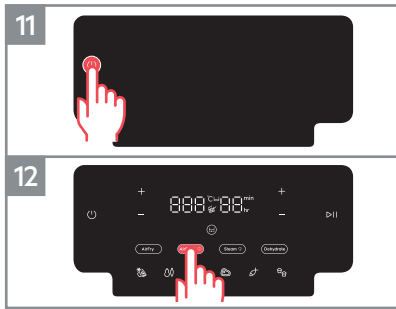
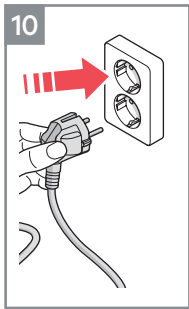
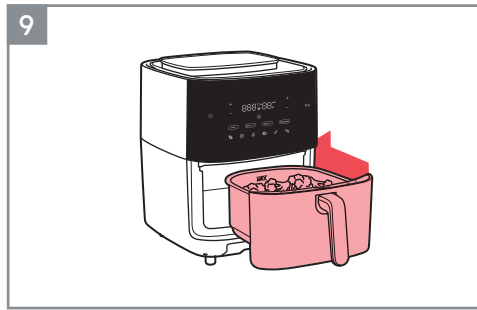

10. Schließe das Gerät an das Stromnetz an.  
11. Drücke den Ein-/Aus-Knopf.  
12. Wähle die "AirFry + Dampf" Funktion.  
13. Drücke die Taste Start/Pause.

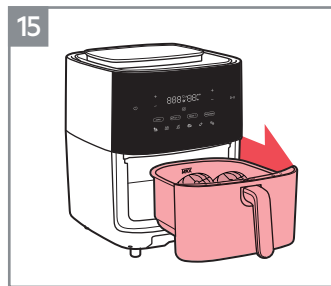
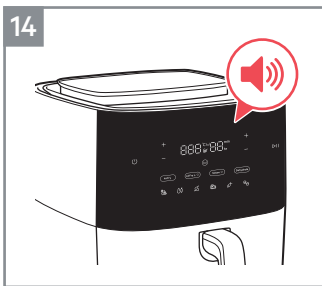

14. Am Ende der Garzeit gibt das Gerät ein Piep-Signal aus.  
15. Nimm den Garbehälter vorsichtig heraus und stelle ihn auf eine hitzebeständige Oberfläche.  
▲ **ACHTUNG:** Heißer Dampf kann aus dem Garbehälter austreten, wenn er während oder am Ende des Garvorgangs geöffnet wird. Achte beim Öffnen darauf, dass Gesicht, Arme und Hände vom Dampf fern bleiben.

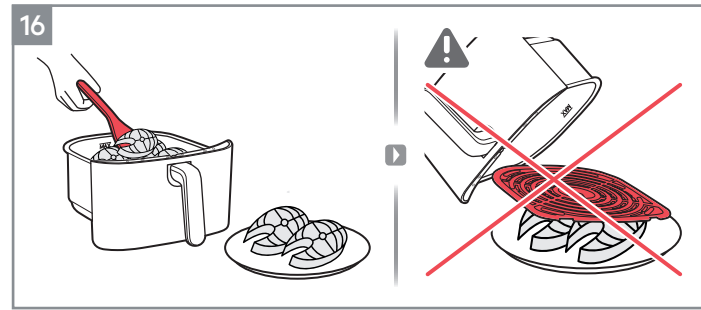

16. Serviere das Gargut mit einer Zange oder einem ähnlichen Küchenutensil.  
▲ **ACHTUNG:** Serviere keine Speisen, indem du den Pfanneninhalt direkt auf den Teller kippst, da das heiße Gitter oder Flüssigkeiten auf den Teller fallen können.  
17. Ziehe den Netzstecker, nachdem du das Gerät verwendet hast.

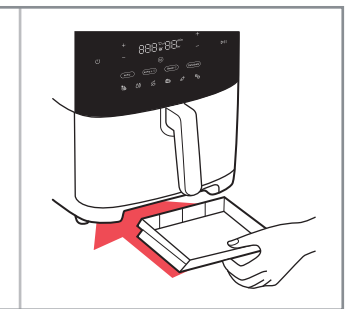
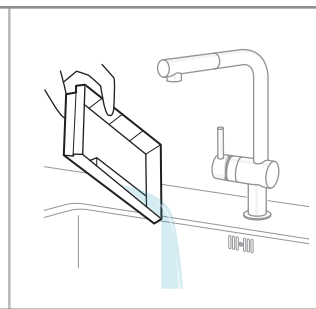
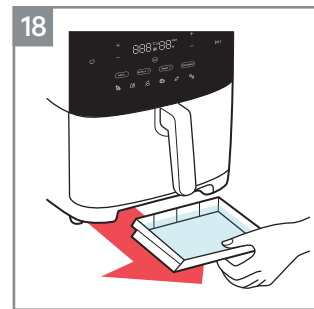
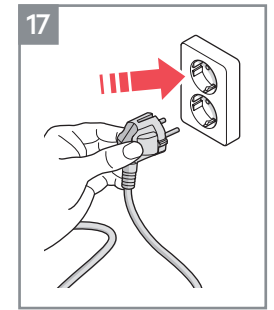

18. Überprüfe den Wasserabscheider auf Wasserablagerungen. Entferne das überschüssige Wasser und setze den Wasserabscheider wieder in das Gerät ein.

## Verwendung – Dörrfunktion

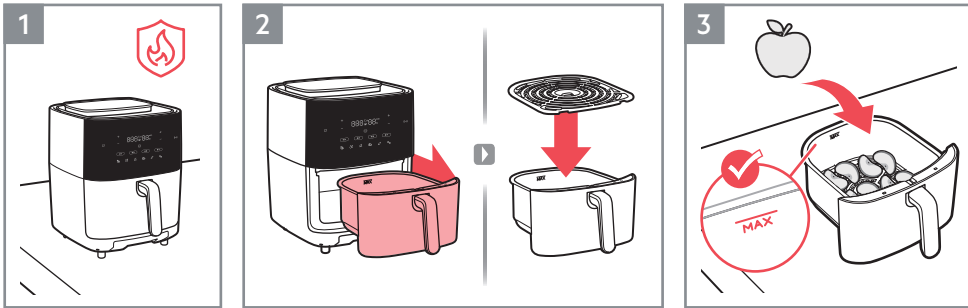

1. Stelle das Gerät auf eine flache, stabile und hitzebeständige Oberfläche.
2. Ziehe den Garbehälter heraus und stelle ihn auf eine stabile Oberfläche. Setze das Gitter in den Garbehälter ein.
3. Für ein optimales Dörrergebnis die Zutaten nicht übereinander legen.

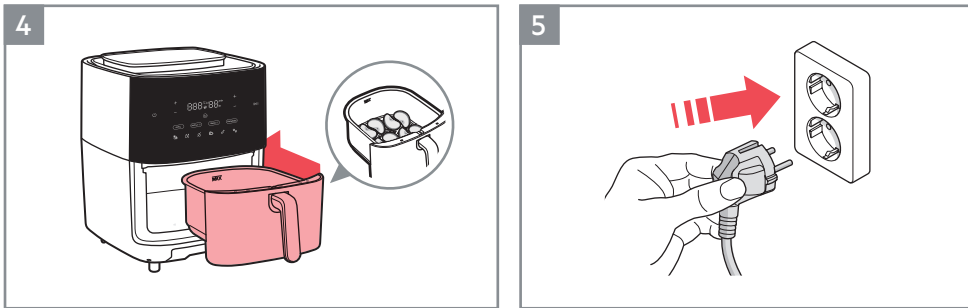

4. Schiebe die Pfanne mit dem Gargut vollständig zurück in das Gerät.
5. Schließe das Gerät an das Stromnetz an.

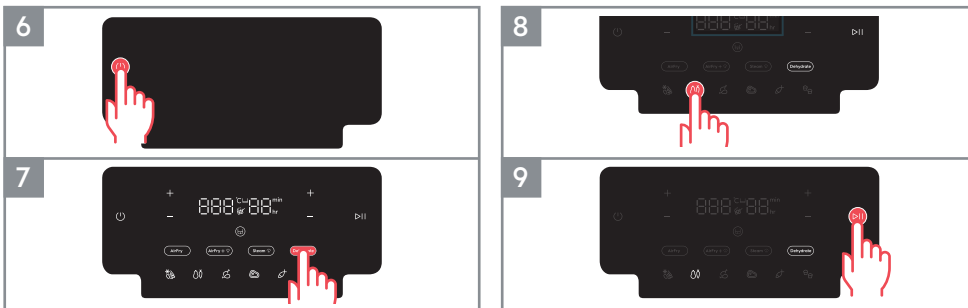

6. Drücke den Ein-/Aus-Knopf.
7. Wähle die Dörrfunktion
8. Passe Zeit und Temperatur nach deinem Geschmack an oder wähle eines der voreingestellten Rezepte aus. Zum Beispiel Gemüse.
9. Drücke die Taste Start/Pause.

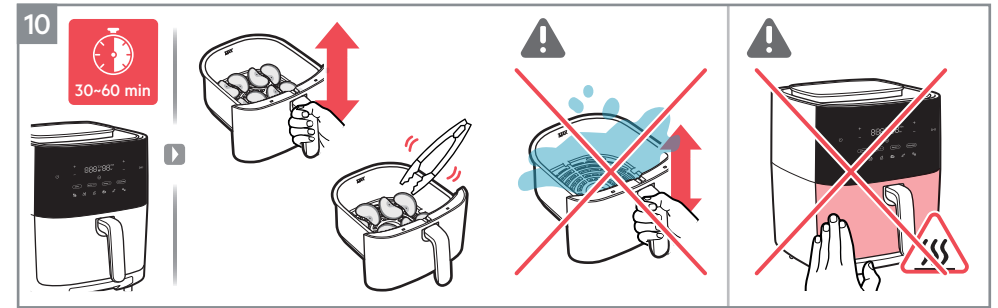

10. Drehe die Speisen mit einem hitzebeständigen Werkzeug nach der Hälfte der Garzeit oder alle 30-60 Minuten um (siehe Kochanleitung).

▲ **ACHTUNG:** Sei vorsichtig mit heißen Oberflächen, wenn das Gerät in Gebrauch ist.

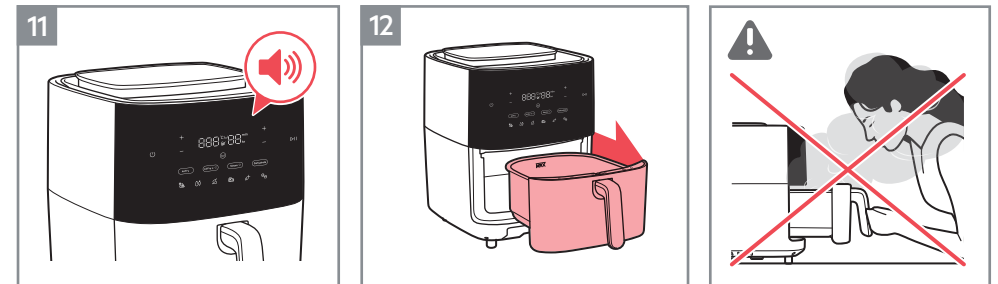

11. Am Ende der Garzeit gibt das Gerät ein Piep-Signal aus.
  12. Nimm den Garbehälter vorsichtig heraus und stelle ihn auf eine hitzebeständige Oberfläche.
- ▲ **ACHTUNG:** Heißer Dampf kann aus dem Korb austreten, wenn er während oder am Ende des Garvorgangs geöffnet wird. Achte beim Öffnen darauf, dass Gesicht, Arme und Hände vom Dampf fern bleiben.

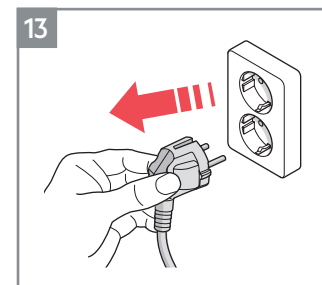

13. Ziehe den Netzstecker, nachdem du das Gerät verwendet hast.

# Kochanleitung

AirFry	7mm/10mm 	300-800g	15-30Min.	180 °C			
AirFry	7mm 	300-800g	20-30Min.	180 °C			
AirFry		100-500g	10-20Min.	170 °C			
Steam		100-500g	10Min.	100 °C			
AirFry + Steam		600g	5Min. Steam 5Min. AirFry	100°C Steam 170°C AirFry			
AirFry		100-400g	10Min.	200 °C			
AirFry		100-200g	10Min.	200 °C			
AirFry		100-500g	10-30Min.	180 °C			
AirFry		100-500g	13-20Min.	180 °C			
AirFry	 Max 1.2kg	800-1200g	45-60Min.	180 °C			

AirFry + Steam		1,000g	10Min. Steam 25Min. AirFry	100°C Steam 180°C AirFry			
AirFry		100-500g	10-15Min.	140 °C			
AirFry		100-500g	10Min.	180 °C			
Steam		500g	15Min.	100 °C			
AirFry + Steam		400g	5Min. Steam 5Min. AirFry	100°C Steam 140°C AirFry			
AirFry		Jeweils 25-50 g	10Min.	170 °C			
Dehydrate		300g	5 hours	80 °C			
Dehydrate	 Meat	300g	5 hours	80 °C			

## Reinigung

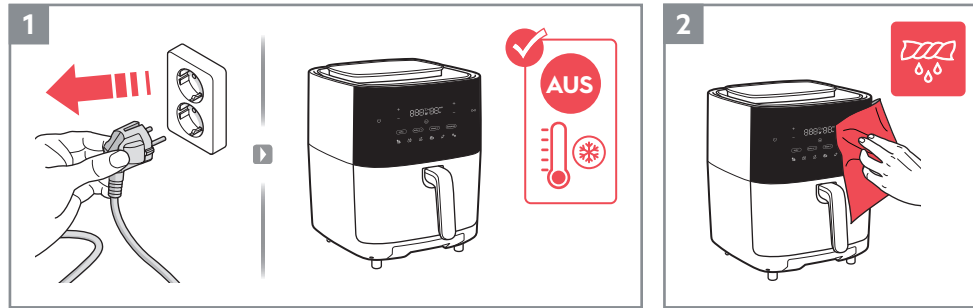

1. Ziehe immer den Netzstecker und warte, bis das Gerät abgekühlt ist, bevor Du es reinigst.
2. Wische die Außenseite des Geräts mit einem weichen Lappen ab.

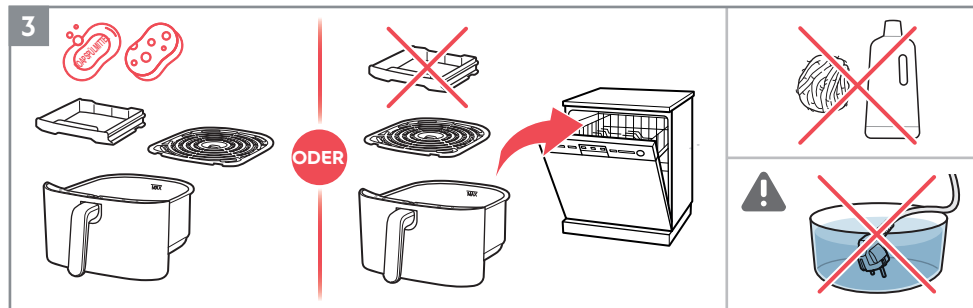

3. Reinige den Garbehälter und den Rost mit warmem Wasser und Geschirrspülmittel oder stelle sie in den Geschirrspüler.

**HINWEIS:** Verwende keine scheuernden Reinigungsmittel oder Metallwerkzeuge. So wird die Antihafbeschichtung geschützt.

**▲ ACHTUNG:** Tauche das Produkt, sein Kabel oder seinen Stecker niemals in Wasser oder andere Flüssigkeiten ein.

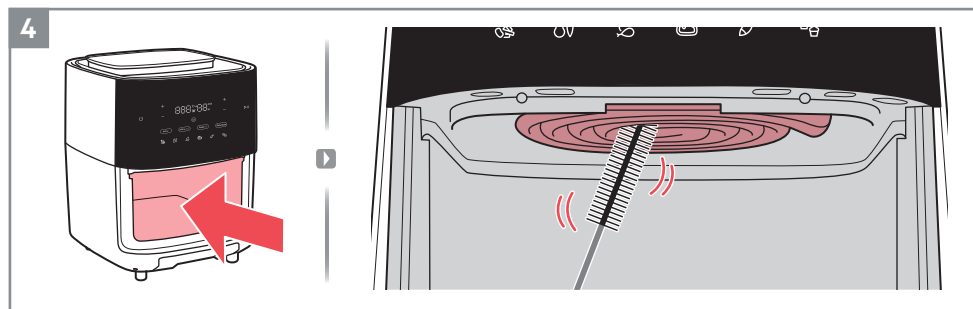

4. Reinige das Heizelement mit einer Reinigungsbürste.

**HINWEIS:** Stelle sicher, dass das Gerät vollständig abgekühlt ist, bevor Du das Heizelement reinigst.

## Dampfreinigungsfunktion

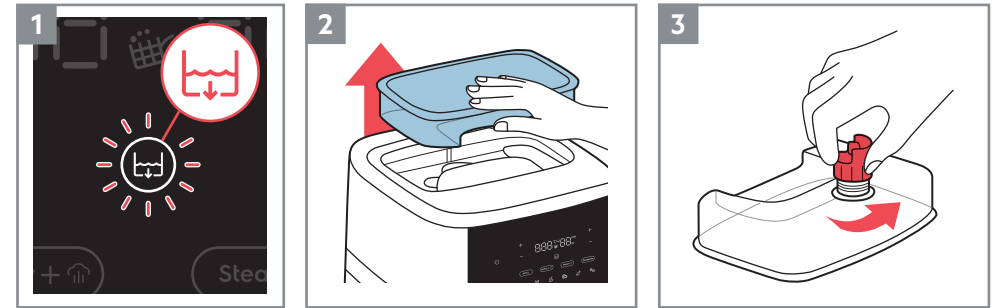

1. Führe einen Reinigungszyklus mit der „Reinigungsfunktion“ durch, wenn das Symbol auf dem Display leuchtet oder wenn eine Reinigung erforderlich ist.
2. Entferne den Wassertank, indem du ihn aus der Heißluftfritteuse hebst.
3. Schraube die Kappe des Wassertanks ab.

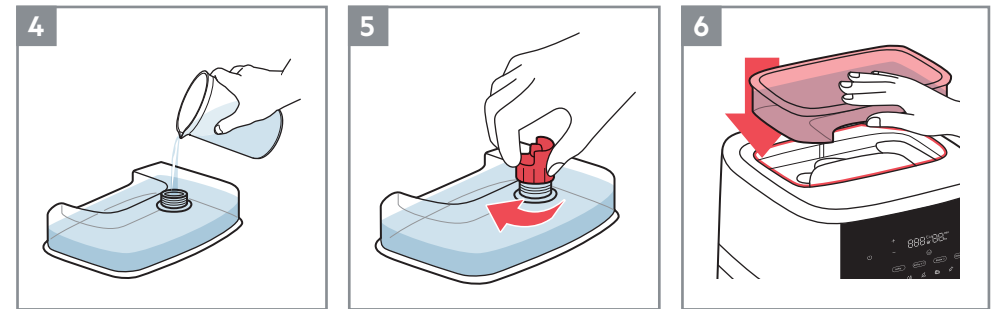

4. Fülle den Wassertank mit gereinigtem/destilliertem Wasser.
5. Befestige die Kappe des Wassertanks.
6. Stelle den Wassertank wieder auf die Heißluftfritteuse.

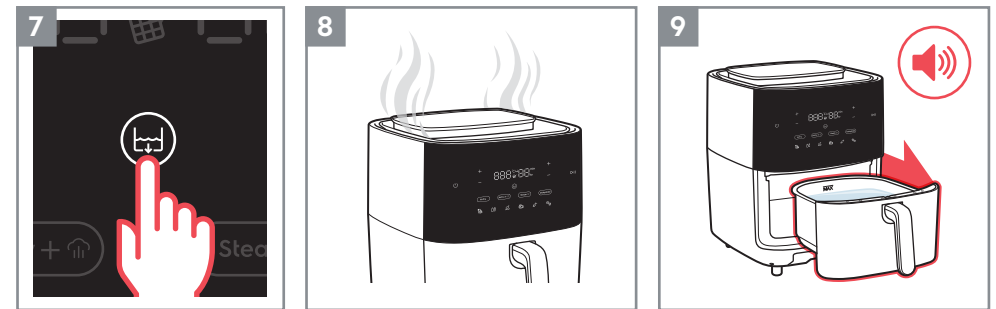

7. Drücke die Taste „Reinigungsfunktion“.
8. Warte, bis der Dampfzyklus abgeschlossen ist.
9. Am Ende des Dampfzyklus gibt das Gerät ein Piep-Signal aus. Garbehälter vorsichtig herausnehmen.

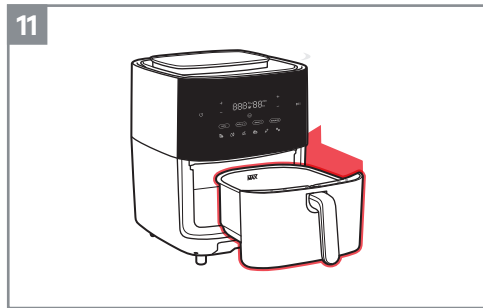
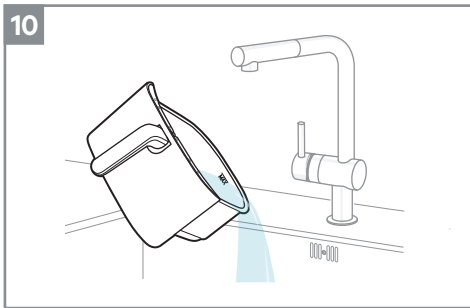

10. Überschüssiges Wasser aus dem Garbehälter wegschütten.  
11. Schiebe den Garbehälter vollständig in das Gerät zurück.

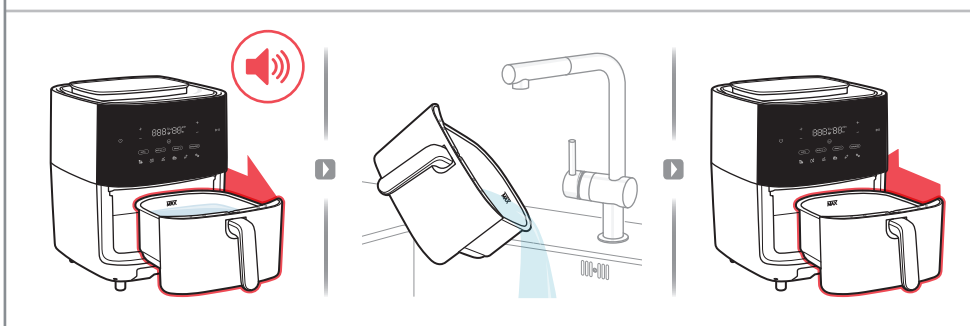
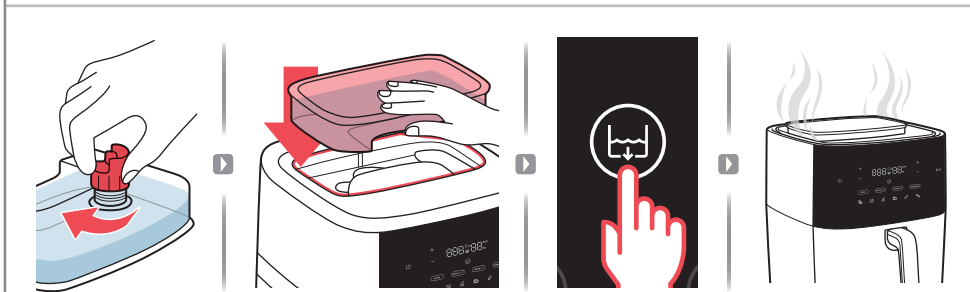
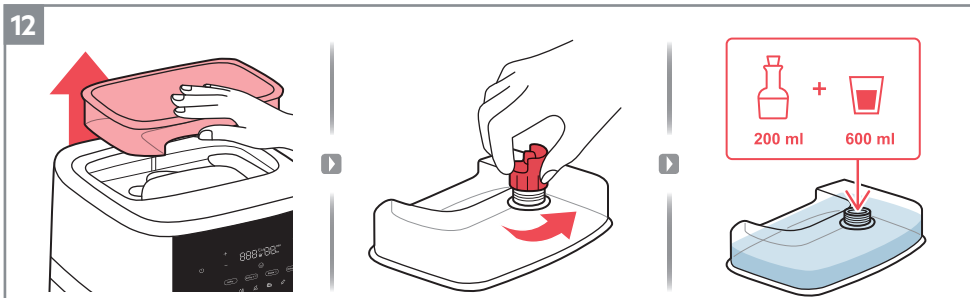

12. Wiederhole die gleichen vorherigen Schritte (2–11), diesmal unter Verwendung einer Mischung aus 600 ml gereinigtem Wasser und 200 ml Essig.

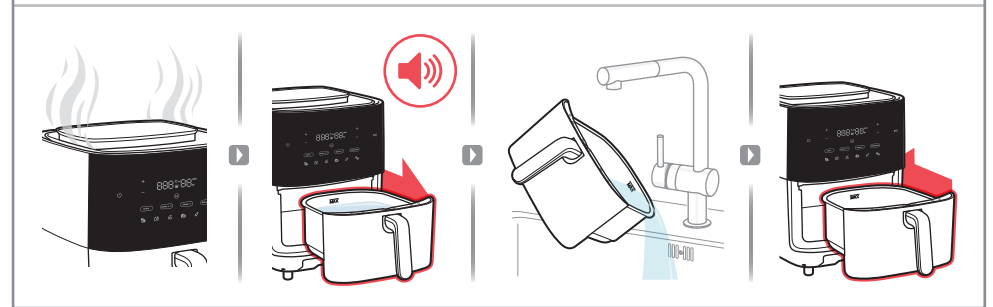
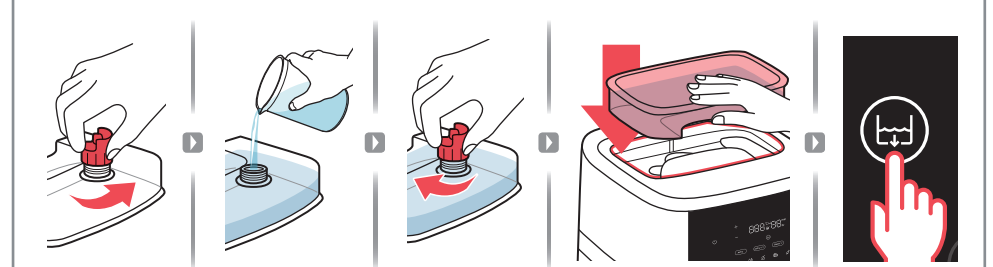
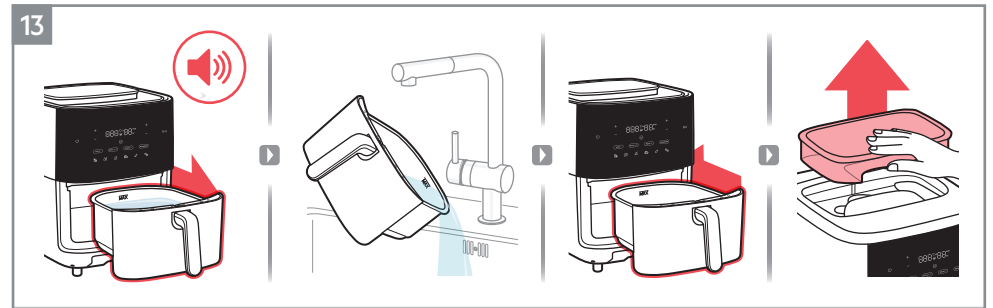

13. Zum Schluss wiederhole die gleichen Schritte (2–11) wie zuvor, dieses Mal aber nur mit gereinigtem Wasser.

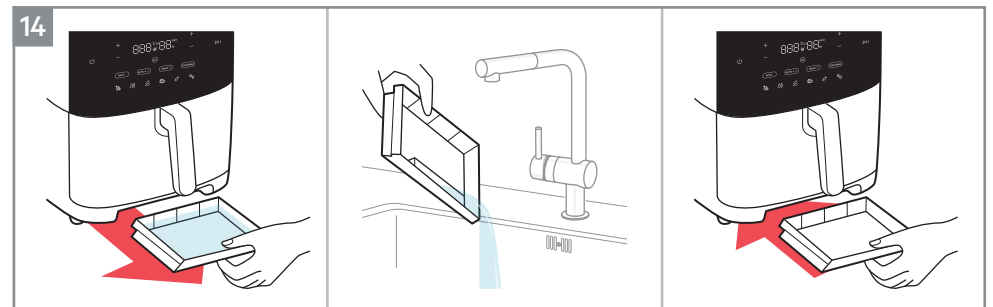

14. Überprüfe den Wasserabscheider auf Wasserablagerungen. Entferne das überschüssige Wasser und setze den Wasserabscheider wieder in das Gerät ein.

## Was tun, wenn...

Problem	Prüfen...
Das Gerät kann nicht eingeschaltet oder bedient werden.	<ul style="list-style-type: none"><li>• Prüfe, ob das Gerät ordnungsgemäß an die Spannungsversorgung angeschlossen ist.</li><li>• Der Garbehälter befindet sich in der richtigen Position. Stelle sicher, dass er vollständig in das Gerät eingeschoben ist, um die Stromversorgung zu aktivieren.</li><li>• Die Garzeit ist eingestellt.</li></ul>
Du kannst die Pfannenden Garbehälter nicht in	<ul style="list-style-type: none"><li>• Der Garbehälter ist über seine maximale Kapazität gefüllt.</li><li>• Der Garbehälter ist richtig platziert. Es muss klicken, wenn Du ihn in das Gerät stellst.</li><li>• Unter dem Garbehälter befindet sich ein Objekt, das verhindert, dass er richtig einrasten kann.</li></ul>
Weißer Rauch tritt aus dem Gerät aus.	<ul style="list-style-type: none"><li>• Das Essen, das du zubereitest, ist zu fettig.</li><li>• Pfanne, Gitter und Heizelement sollen sauber sein.</li></ul>
Im Display wird „E1“ angezeigt	<ul style="list-style-type: none"><li>• Der Temperatursensor funktioniert nicht oder ist nicht verbunden.</li></ul>
Im Display wird „E2“ angezeigt	<ul style="list-style-type: none"><li>• Der Temperatursensor hat einen Kurzschluss.</li></ul>

\* Falls im Display E1- oder E2-Fehler angezeigt werden, muss das Gerät von einem Service Center repariert werden.

## Technische Daten

Product	Heißluftfritteuse
Modell	AAF7SB
Spannung (V)	220 V ~ 240 V
Leistung (W)	1700 W
Frequenz (Hz)	50 - 60 Hz
Fassungsvermögen	6,9 L

# AEG

## Sicherheitshinweise

AAF7SB

Heißluftfritteuse

EN USER MANUAL

BG КНИЖКА С ИНСТРУКЦИИ

CA LLIBRE D'INSTRUCCIONS

FR NOTICE D'UTILISATION

DE GEBRAUCHSANWEISUNG

GR ΒΙΒΛΙΟ ΟΔΗΓΙΩΝ

IT LIBRETTO DI ISTRUZIONI

NL HANDLEIDING

GE ინსტრუქციების სახელმძღვანელო

ES LIBRO DE INSTRUCCIONES

PT MANUAL DE INSTRUÇÕES

Das Gerät kann durch Kinder ab 8 Jahren und Personen mit eingeschränkten physischen, sensorischen oder geistigen Fähigkeiten oder mit mangelnder Erfahrung/mangelndem Wissen benutzt werden, wenn sie durch eine für ihre Sicherheit zuständige Person beaufsichtigt werden oder von dieser Person Anweisungen erhalten haben, wie das Gerät sicher zu bedienen ist und welche Gefahren dabei bestehen. Lasse keine Kinder mit dem Gerät spielen. Eine Reinigung oder Wartung des Geräts darf nicht von Kindern ohne Aufsicht erfolgen.

Kinder sollten sorgsam beaufsichtigt werden, sodass sie nicht mit dem Gerät spielen können. Kinder sollten sorgsam beaufsichtigt werden, sodass sie nicht mit dem Gerät spielen können.

Bitte bewahre die Heißluftfritteuse und das Netzkabel für Kinder unter 8 Jahren unzugänglich auf.

Dieses Gerät ist nur für den normalen Gebrauch im Haushalt vorgesehen.

Wenn das Netzkabel beschädigt ist, muss es vom Hersteller, einem autorisierten Kundendienst oder einer ähnlich qualifizierten Person zur Vermeidung von Gefahren ersetzt werden.

Die zugänglichen Oberflächen können während des Gebrauchs heiß werden.

Decke den Lufteinlass und die Luftauslassöffnungen nicht ab, während das Gerät in Betrieb ist.

Gebe das Gerät zur Überprüfung oder Reparatur immer an ein autorisiertes Service-Center zurück.

Versuche nicht, das Gerät selbst zu reparieren.

Stelle das Gerät nicht auf oder in der Nähe eines heißen Gasherds, eines Elektroherds, elektrischer Kochplatten oder eines beheizten Ofens auf.

Stelle immer sicher, dass der Stecker richtig in die Steckdose eingesteckt ist.

Halte das Netzkabel von heißen Oberflächen oder scharfen Gegenständen fern, um Schäden zu vermeiden.

Lege niemals entzündliche, explosive oder korrosive Gegenstände in den Korb.

Klemme, biege oder verdrehe das Netzkabel nicht und platziere keine schweren Gegenstände darauf, um zu verhindern, dass die Adern freigelegt werden oder brechen.

Verwende das Gerät nicht, wenn der Stecker, das Netzkabel oder das Gerät selbst beschädigt sind.

Beginne niemals mit dem Kochen, ohne dass der Garbehälter am vorgesehenen Ort ist.

Fülle den Garbehälter nicht über die „MAX“-Linie, um den Kontakt von Lebensmitteln mit dem Heizelement zu vermeiden.

Berühre den Garbehälter während oder unmittelbar nach der Verwendung nicht direkt mit den Händen, um Verbürhungen zu vermeiden.

Verwende keine Plastikutensilien oder normalen Papierverpackungsmaterialien, um Lebensmittel zum Kochen einzuwickeln.

Stecke keine Stifte, Drähte oder andere Gegenstände in eine der Öffnungen der Heißluftfritteuse, um Stromschläge oder Verletzungen zu vermeiden.

Bitte stelle sicher, dass der Netzstecker der Heißluftfritteuse gezogen ist, bevor Du sie reinigst oder reparierst.

Bewege oder schüttele die Heißluftfritteuse nicht während des Gebrauchs.

Setze keine Fremdkörper in den Sicherheitsschalter ein, um Gefahren zu vermeiden.

Nicht geeignet für den Kontakt mit stark säurehaltigen und/oder stark salzigen Inhaltsstoffen.

Vermeiden Sie die Verwendung von Metallwerkzeugen, wenn Sie die Lebensmittel im Korb berühren.

Nur gereinigtes/destilliertes Wasser verwenden.

Stromverbrauch im ausgeschalteten Zustand: 0,3 W

Höchstdauer bis zum automatischen Umschalten in den entsprechenden Energiesparmodus: 20 Minuten

ACHTUNG: Heiße Oberflächen. 

## INFORMATIONEN ZUR ENTSORGUNG

### Ihre Pflichten als Endnutzer



Dieses Elektro- bzw. Elektronikgerät ist mit einer durchgestrichenen Abfalltonne auf Rädern gekennzeichnet. Das Gerät darf deshalb nur getrennt vom unsortierten Siedlungsabfall gesammelt und zurückgenommen werden, es darf also nicht in den Hausmüll gegeben werden. Das Gerät kann z. B. bei einer kommunalen Sammelstelle oder ggf. bei einem Vertreiber (siehe zu deren Rücknahmepflichten unten) abgegeben werden. Das gilt auch für alle Bauteile, Unterbaugruppen und Verbrauchsmaterialien des zu entsorgenden Altgeräts.

Bevor das Altgerät entsorgt werden darf, müssen alle Altbatterien und Alttakkumulatoren vom Altgerät getrennt werden, die nicht vom Altgerät umschlossen sind. Das gleiche gilt für Lampen, die zerstörungsfrei aus dem Altgerät entnommen werden können. Der Endnutzer ist zudem selbst dafür verantwortlich, personenbezogene Daten auf dem Altgerät zu löschen.

### Hinweise zum Recycling



Helfen Sie mit, alle Materialien zu recyceln, die mit diesem Symbol gekennzeichnet sind. Entsorgen Sie solche Materialien, insbesondere Verpackungen, nicht im sondern über die bereitgestellten Recyclingbehälter oder die entsprechenden örtlichen Sammelsysteme.

RecycleIn Sie zum Umwelt- und Gesundheitsschutz auch elektrische und elektronische Geräte.

### Rücknahmepflichten der Vertreiber in Deutschland

Wer auf mindestens 400 m<sup>2</sup> Verkaufsfläche Elektro- und Elektronikgeräte vertreibt oder sonst geschäftlich an an Endnutzer abgibt, ist verpflichtet, bei Abgabe eines neuen Geräts ein Altgerät des Endnutzers der gleichen Geräteart, das im Wesentlichen die gleichen Funktionen wie das neue Gerät erfüllt, am Ort der Abgabe oder in unmittelbarer Nähe hierzu unentgeltlich zurückzunehmen. Das gilt auch für Vertreiber von Lebensmitteln mit einer Gesamtverkaufsfläche von mindestens 800 m<sup>2</sup>, die mehrmals im Kalenderjahr oder dauerhaft Elektro- und Elektronikgeräte anbieten und auf dem Markt bereitstellen. Solche Vertreiber müssen zudem auf Verlangen des Endnutzers Altgeräte, die in keiner äußeren Abmessung größer als 25 cm sind (kleine Elektrogeräte), im

Einzelhandelsgeschäft oder in unmittelbarer Nähe hierzu unentgeltlich zurückzunehmen; die Rücknahme darf in diesem Fall nicht an den Kauf eines Elektro- oder Elektronikgerätes geknüpft, kann aber auf drei Altgeräte pro Geräteart beschränkt drei Altgeräte pro Geräteart beschränkt werden.

Ort der Abgabe ist auch der private Haushalt, wenn das neue Elektro- oder Elektronikgerät dorthin geliefert wird; in diesem Fall ist die Abholung des Altgerätes für den Endnutzer kostenlos.

Die vorstehenden Pflichten gelten auch für den Vertrieb unter Verwendung von Fernkommunikationsmitteln, wenn die Vertreiber Lager- und Versandflächen für Elektro- und Elektronikgeräte bzw.

Gesamtlager- und -versandflächen für Lebensmittel vorhalten, die den oben genannten Verkaufsflächen entsprechen. Die unentgeltliche Abholung von Elektro- und Elektronikgeräten ist dann aber auf Wärmeüberträger (z. B. Kühlschrank), Bildschirme, Monitore und Geräte, die Bildschirme mit einer Oberfläche von mehr als 100 cm<sup>2</sup> enthalten, und Geräte beschränkt, bei denen mindestens eine der äußeren Abmessungen mehr als 50 cm beträgt. Für alle übrigen Elektro- und Elektronikgeräte muss der Vertreiber geeignete Rückgabemöglichkeiten in Endnutzer gewährleisten; das gilt auch für kleine Elektrogeräte (s.o.), die der Endnutzer zurückgeben will, ohne ein neues Gerät zu kaufen.

### Rücknahmepflichten von Vertreibern und andere Möglichkeiten der Entsorgung von Elektro- und Elektronikgeräten in der Region Wallonien

Vertreiber, die Elektro- und Elektronikgeräte verkaufen, sind verpflichtet, bei der Lieferung von Neugeräten Altgeräte desselben Typs, die im Wesentlichen die gleichen Funktionen wie die Neugeräte erfüllen, kostenlos vom Endverbraucher zurückzunehmen. Dies gilt auch bei der Lieferung von neuen Elektro- und Elektronikgeräten oder beim Fernabsatz.

Darüber hinaus ist jeder, der Elektro- und Elektronikgeräte auf einer Verkaufsfläche von mindestens 400 m<sup>2</sup> verkauft, verpflichtet, Altgeräte, die in keiner äußeren Abmessung größer als 25 cm sind (Elektrokleingeräte), im Ladengeschäft oder in unmittelbarer Nähe kostenlos zurückzunehmen; die Rücknahme darf in diesem Fall nicht vom Kauf eines Elektro- oder Elektronikgerätes abhängig gemacht werden.

Die Rücknahme von Elektro- und Elektronikgeräten kann auch auf Containerplätzen oder zugelassenen Recyclinghöfen erfolgen. Für weitere Informationen wenden Sie sich bitte an Ihre Gemeindeverwaltung.

## FÜR PERFEKTE ERGEBNISSE

Danke, dass Du Dich für dieses Electrolux-Produkt entschieden hast. Wir haben es erschaffen, damit du viele Jahre von seiner ausgezeichneten Leistung und den innovativen Technologien, die dir das Leben erleichtern, profitieren kannst. Es ist mit Funktionen ausgestattet, die in gewöhnlichen Geräten nicht vorhanden sind. Nimm Dir ein paar Minuten Zeit zum Lesen, um seine Vorzüge kennen zu lernen.

### Besuche uns auf unserer Website, um:



Anwendungshinweise, Prospekte und Informationen zu Fehlerbehebung und Kundendienst zu erhalten:  
[www.aeg.com/webselfservice](http://www.aeg.com/webselfservice)



Registrierte Dein Produkt, um einen erstklassigen Service zu erhalten:  
[www.registeraeg.com](http://www.registeraeg.com)



Um Zubehör, Verbrauchsmaterial und Original-Ersatzteile für Dein Gerät zu kaufen:  
[www.aeg.com/shop](http://www.aeg.com/shop)

# AEG

## Βιβλίο οδηγιών

AAF7SB

Φριτέζα αέρα



## Γενική επισκόπηση

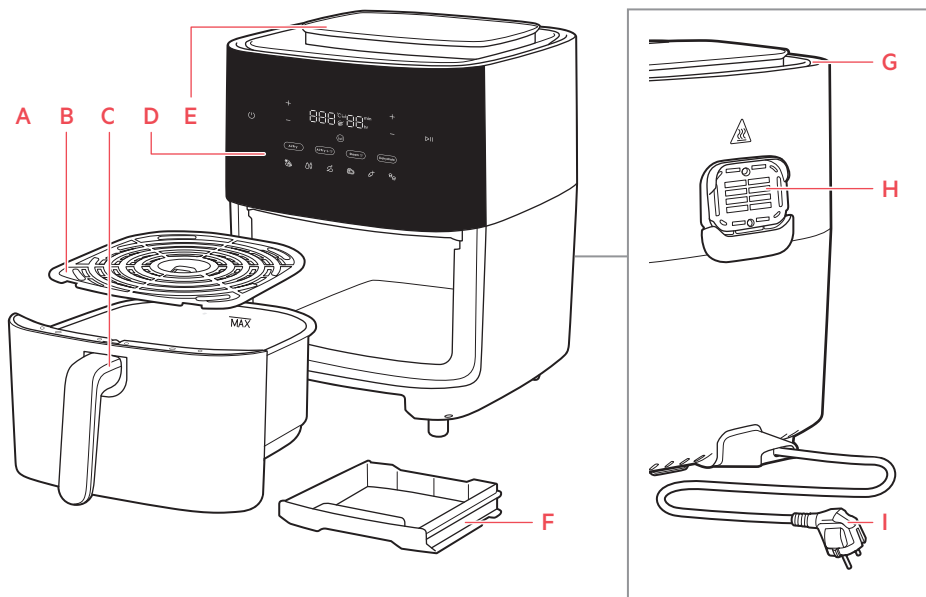

- |                 |                        |                          |                       |
|-----------------|------------------------|--------------------------|-----------------------|
| A Ταψί          | D Πίνακας χειριστηρίων | F Συλλέκτης δίσκου νερού | H Έξοδος αέρα         |
| B Σχάρα         | E Δοχείο νερού         | G Είσοδος αέρα           | I Καλώδιο τροφοδοσίας |
| C Λαβή καλαθιού |                        |                          |                       |

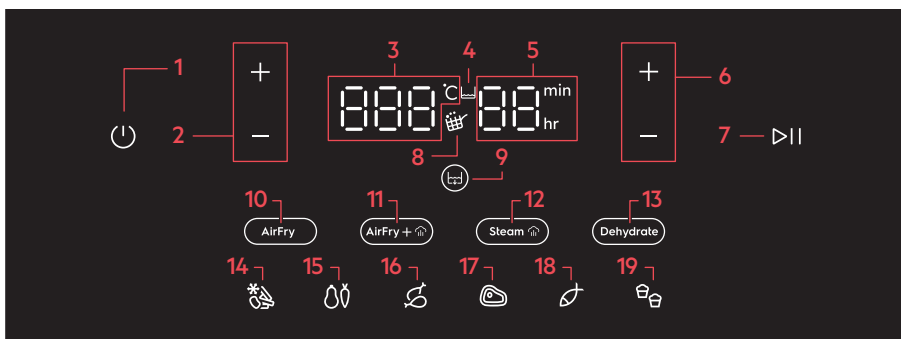

- |                                   |   |  |                 |
|-----------------------------------|---|--|-----------------|
| 1 On/Off                          | 5 Ένδειξη χρόνου (AirFry: 0-99 λεπτά, Αφυδάτωση : 0,5-5 ώρες) | 10 Λειτουργία AirFry                   | 15 Λαχανικά     |
| 2 Ρύθμιση της θερμοκρασίας        | 6 Ρύθμιση χρόνου  | 11 Λειτουργία AirFry + ατμού           | 16 Κοτόπουλο    |
| 3 Ένδειξη θερμοκρασίας (40-200°C) | 7 Play / Pause (Αναπαραγωγή/Παύση)                            | 12 Λειτουργία ατμού                    | 17 Μπιριζόλα    |
| 4 Ένδειξη χαμηλής στάθμης νερού   | 8 Υπενθύμιση ανακίνησης                                       | 13 Λειτουργία αφυδάτωσης               | 18 Ψάρι         |
|                                   | 9 Λειτουργία καθαρισμού                                       | 14 Τηγανιτές πατάτες/ Κατεψυγμένα σνακ | 19 Κέικ Muffins |

## Πριν από την πρώτη χρήση

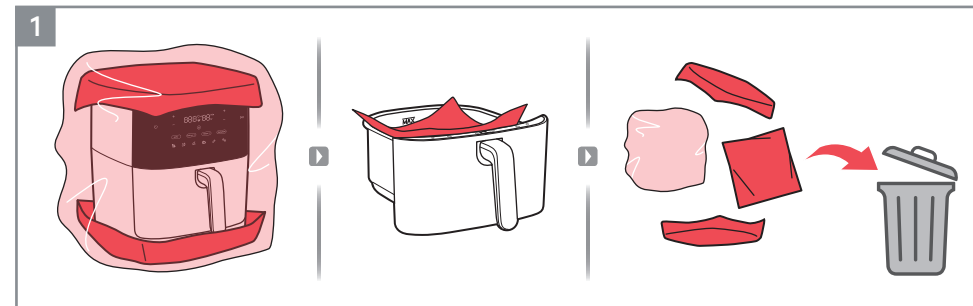

1. Αφαιρέστε όλα τα υλικά συσκευασίας και το προστατευτικό υλικό.



2. Καθαρίζετε το ταψί και τη σχάρα με ζεστό νερό και απορρυπαντικό πιάτων. Σκουπίζετε το εσωτερικό και το εξωτερικό της συσκευής με ένα μαλακό πανί. Είναι φυσιολογικό μια νέα μονάδα να αναδύει οσμές τις πρώτες φορές που χρησιμοποιείται.
3. Θέστε σε λειτουργία την άδεια φριτέζα αέρα στους 200°C για 20 λεπτά πριν από την πρώτη χρήση για να αποφύγετε κάτι τέτοιο.

## Τρόπος χρήσης - Λειτουργία AirFry

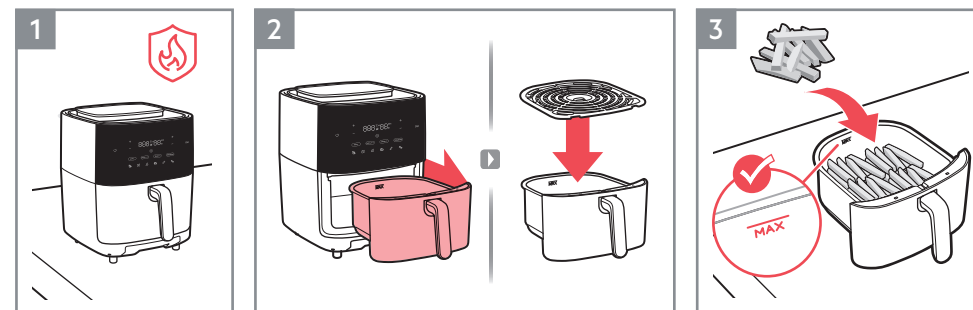

1. Τοποθετήστε τη συσκευή σε μια επίπεδη, σταθερή και ανθεκτική στη θερμότητα επιφάνεια.
2. Τραβήξτε έξω το ταψί και τοποθετήστε το σε σταθερή επιφάνεια. Τοποθετήστε τη σχάρα στο καλάθι.
3. Τοποθετήστε το φαγητό στο τηγάνι, παρατηρώντας την ένδειξη "MAX". ένδειξη χωρητικότητας.

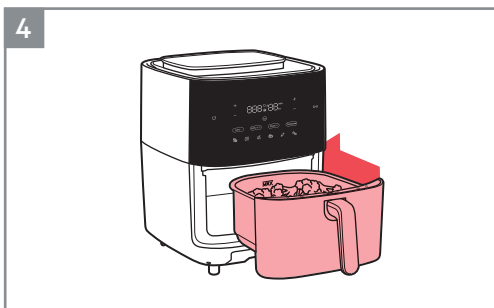

4. Σπρώξτε το ταψί με το φαγητό εντελώς πίσω μέσα στη συσκευή.  
5. Συνδέστε τη συσκευή στην πρίζα.

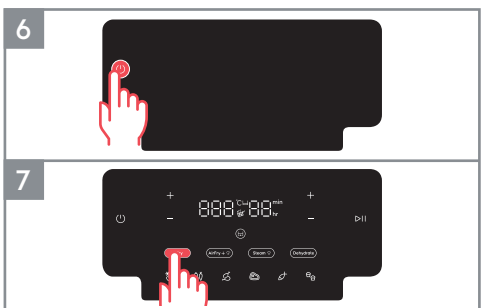
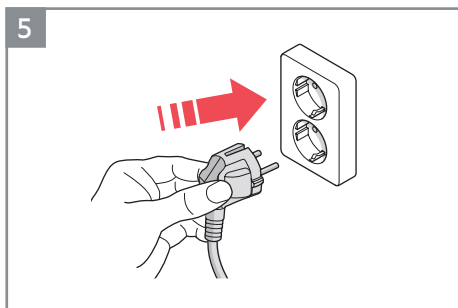

6. Πιέστε το κουμπί On/Off.  
7. Επιλέξτε τον επιθυμητό τρόπο μαγειρέματος. Για παράδειγμα, τη λειτουργία τηγανίσματος με αέρα.  
8. Ρυθμίστε τον χρόνο και τη θερμοκρασία ανάλογα με τις προτιμήσεις σας ή επιλέξτε μία από τις προκαθορισμένες συνταγές. Για παράδειγμα, τηγανιτές πατάτες.  
9. Πατήστε το κουμπί Αναπαραγωγή/ Παύση.

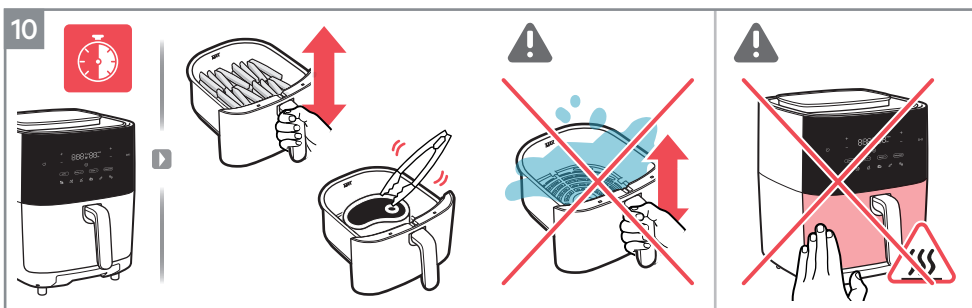

10. Ανάλογα με τον τύπο του υλικού, γυρίστε το φαγητό στο κέντρο του μαγειρέματος ή κάθε 7 λεπτά χρησιμοποιώντας ένα ανθεκτικό στη θερμότητα εργαλείο ή απλώς ανακινώντας προσεκτικά το φαγητό μέσα στο καλάθι. (Δείτε τον Οδηγό μαγειρέματος).

⚠ **ΠΡΟΣΟΧΗ:** Να είστε προσεκτικοί με τις ζεστές επιφάνειες όταν η συσκευή χρησιμοποιείται.

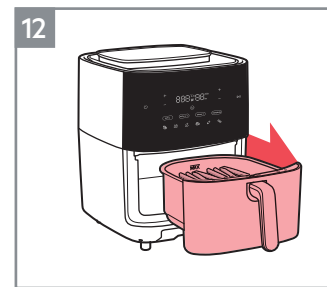

11. Στο τέλος του χρόνου μαγειρέματος, η συσκευή εκπέμπει ένα ηχητικό σήμα.  
12. Αφαιρέστε προσεκτικά το ταψί και τοποθετήστε το σε μια ανθεκτική στη θερμότητα επιφάνεια.  
⚠ **ΠΡΟΣΟΧΗ:** Μπορεί να εξέλθει ζεστός ατμός από το καλάθι όταν αυτό ανοίγει στο μέσο ή στο τέλος του μαγειρέματος. Βεβαιωθείτε ότι το πρόσωπο, τα χέρια και τα μπράτσα σας είναι μακριά από τον ατμό όταν το ανοίγετε.

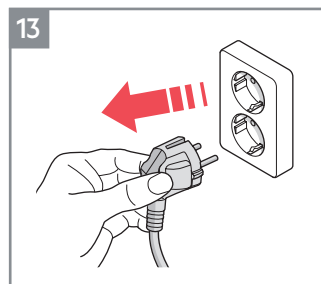

13. Αποσυνδέετε τη συσκευή από την πρίζα μετά τη χρήση.

### Υπενθύμιση ανακίνησης

Η «Υπενθύμιση ανακίνησης» ενεργοποιείται κατά τη διάρκεια των προρυθμισμένων ορισμένων συνταγών, όπως οι Τηγανιτές πατάτες ες/Κατεψυγμένα σνακ, Λαχανικά και Κοτόπουλο.

Όταν έρθει η ώρα να ανακινήσετε ή να γυρίσετε το φαγητό, θα ανάψει το εικονίδιο «Υπενθύμιση ανακίνησης» και θα αναβοσβήνει για ένα λεπτό, ενώ θα ακουστεί ένα ηχητικό σήμα για τρεις φορές.

Η «Υπενθύμιση ανακίνησης» δεν είναι υποχρεωτική, συνεπώς το μαγείρεμα θα συνεχιστεί ως συνήθως ακόμα και αν δεν γυρίσετε ή ανακινήσετε το φαγητό.

## Τρόπος χρήσης - Λειτουργία ατμού

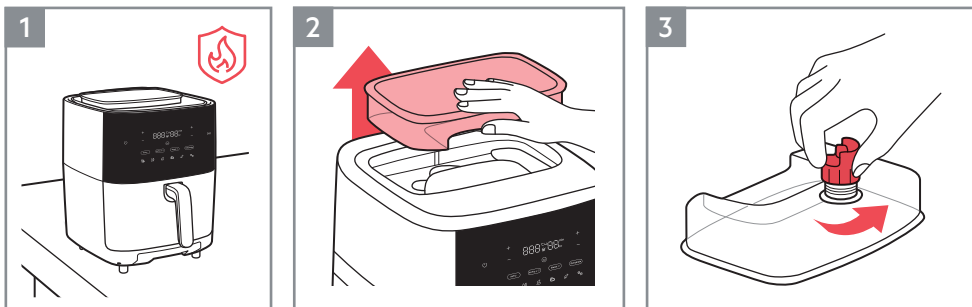

1. Τοποθετήστε τη συσκευή σε μια επίπεδη, σταθερή και ανθεκτική στη θερμότητα επιφάνεια.
2. Αφαιρέστε το δοχείο νερού σηκώνοντάς το από τη φριτζά αέρα.
3. Ξεβιδώστε το πώμα του δοχείου νερού.



4. Γεμίστε το δοχείο νερού με κεκαθαρισμένο/απεσταγμένο νερό.
- ⚠ **ΠΡΟΣΟΧΗ:** Για να ελαχιστοποιήσετε τη συσσώρευση αλάτων και να διατηρήτε τη σωστή λειτουργία, ειδικά σε περιοχές με σκληρό νερό, μην χρησιμοποιείτε νερό απευθείας από τη βρύση.
5. Στερεώστε το πώμα του δοχείου νερού.

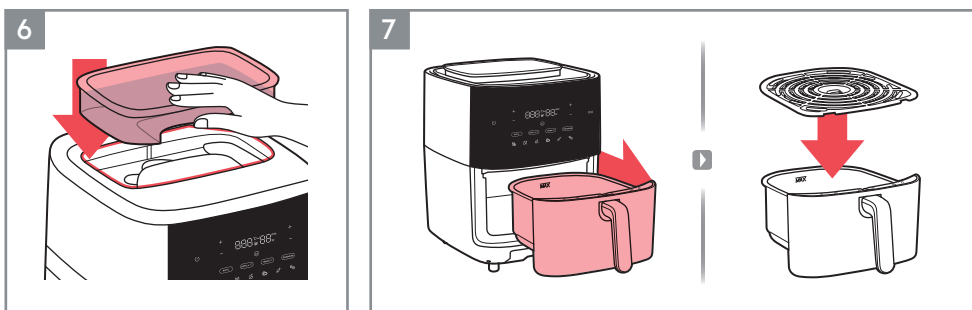

6. Τοποθετήστε το δοχείο νερού στη θέση του στη φριτζά.
7. Τραβήξτε έξω το ταψί και τοποθετήστε το σε σταθερή επιφάνεια. Τοποθετήστε τη σχάρα στο καλάθι.

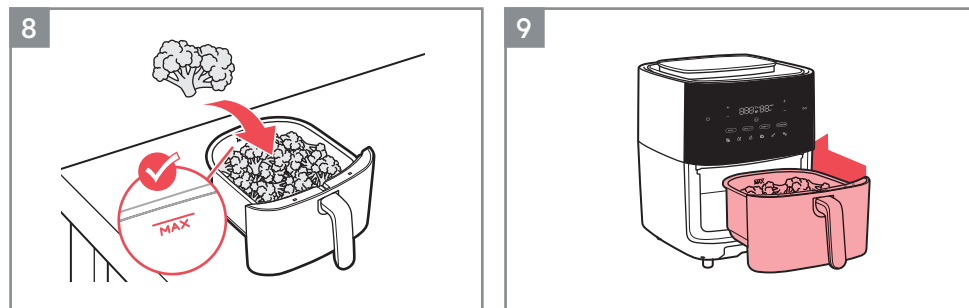

8. Τοποθετήστε τα τρόφιμα στο καλάθι, παρατηρώντας την ένδειξη «MAX» (Μέγιστο). ένδειξη χωρητικότητας.
9. Σπρώξτε το ταψί με το φαγητό εντελώς πίσω μέσα στη συσκευή.

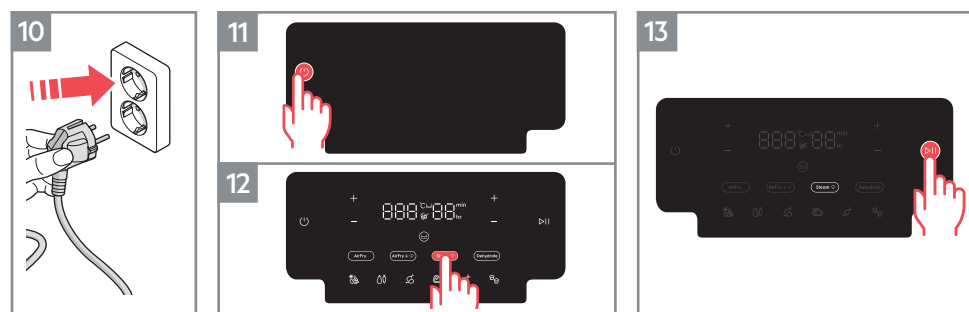

10. Συνδέστε τη συσκευή στην πρίζα.
11. Πιέστε το κουμπί On/Off.
12. Επιλέξτε τη λειτουργία «ατμός».
13. Πατήστε το κουμπί Αναπαραγωγή/ Παύση.

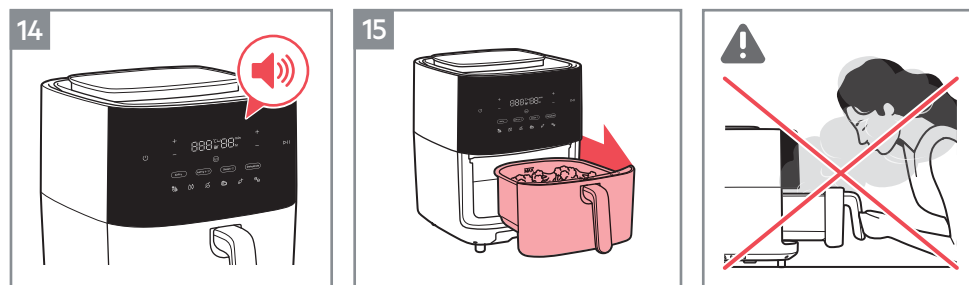

14. Στο τέλος του χρόνου μαγειρέματος, η συσκευή εκπέμπει ένα ηχητικό σήμα.
15. Αφαιρέστε προσεκτικά το ταψί και τοποθετήστε το σε μια ανθεκτική στη θερμότητα επιφάνεια.
- ⚠ **ΠΡΟΣΟΧΗ:** Μπορεί να εξέλθει ζεστός ατμός από το καλάθι όταν αυτό ανοίγει στο μέσο ή στο τέλος του μαγειρέματος. Βεβαιωθείτε ότι το πρόσωπο, τα χέρια και τα μπράτσα σας είναι μακριά από τον ατμό όταν το ανοίγετε.

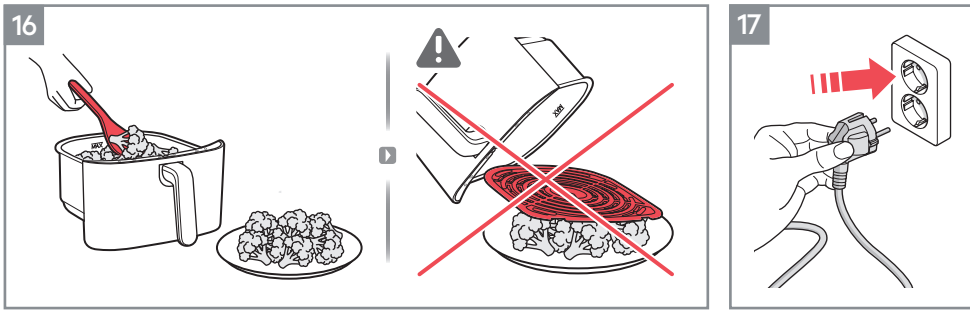

16. Σερβίρετε το φαγητό χρησιμοποιώντας λαβίδες ή παρόμοια μαγειρικά σκεύη.

▲ **ΠΡΟΣΟΧΗ:** Μην σερβίρετε το φαγητό γέροντας το σκεύος απευθείας επάνω στο πιάτο, καθώς η ζεστή σχάρα ή τα υγρά μπορεί να πέσουν μέσα στο πιάτο.

17. Αποσυνδέετε τη συσκευή από την πρίζα μετά τη χρήση.

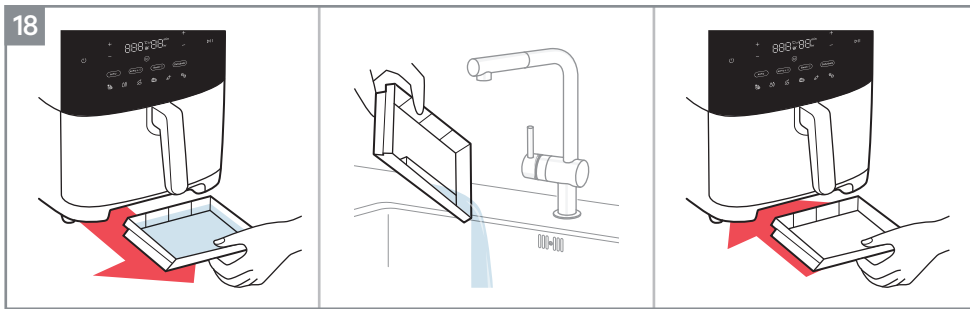

18. Ελέγξτε αν συσσωρεύεται νερό στο συλλέκτη του δίσκου συλλογής νερού. Απορρίψτε το επιπλέον νερό και τοποθετήστε το πάλι στη συσκευή.

## Τρόπος χρήσης - Λειτουργία Air fry + ατμού

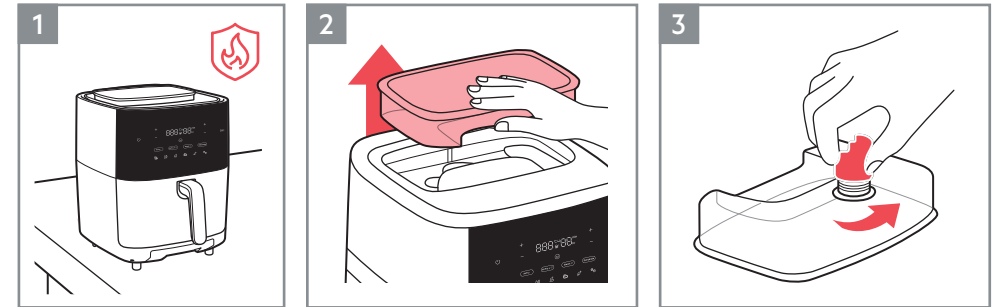

1. Τοποθετήστε τη συσκευή σε μια επίπεδη, σταθερή και ανθεκτική στη θερμότητα επιφάνεια.
2. Αφαιρέστε το δοχείο νερού σηκώνοντάς το από τη φριτζά αέρα.
3. Ξεβιδώστε το πώμα του δοχείου νερού.

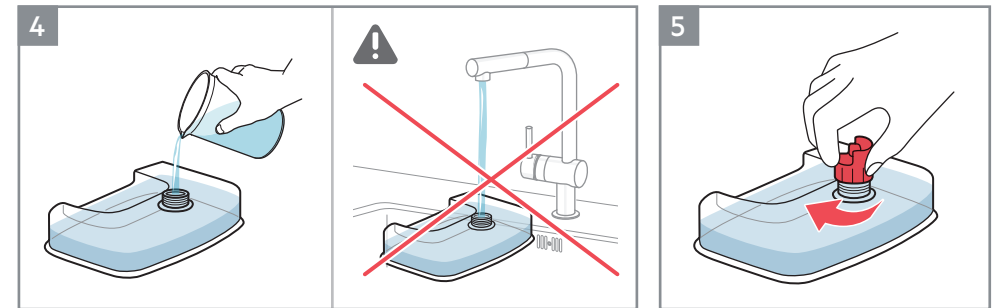

4. Γεμίστε το δοχείο νερού με κεκαθαρισμένο/απεσταγμένο νερό.
- ▲ **ΠΡΟΣΟΧΗ:** Για να ελαχιστοποιήσετε τη συσσώρευση αλάτων και να διατηρείτε τη σωστή λειτουργία, ειδικά σε περιοχές με σκληρό νερό, μην χρησιμοποιείτε νερό απευθείας από τη βρύση.
5. Στερεώστε το πώμα του δοχείου νερού.

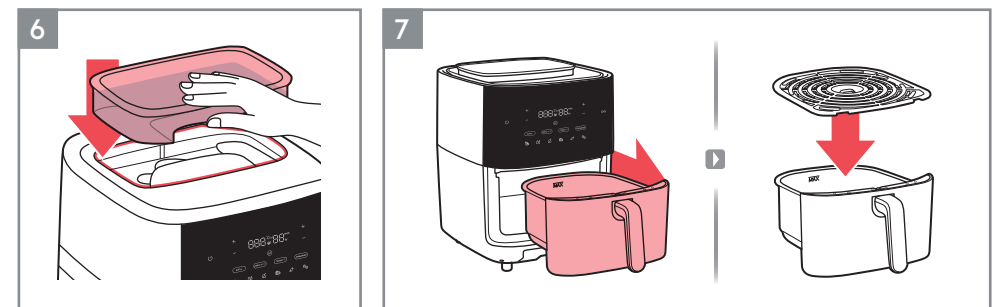

6. Τοποθετήστε το δοχείο νερού στη θέση του στη φριτζά.
7. Τραβήξτε έξω το ταψί και τοποθετήστε το σε σταθερή επιφάνεια. Τοποθετήστε τη σχάρα στο καλάθι.

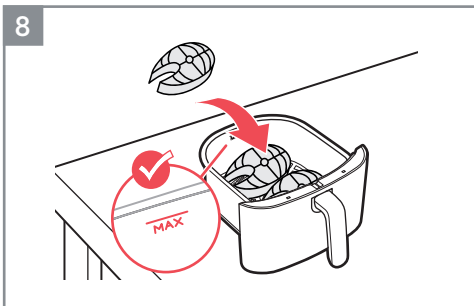

8. Τοποθετήστε τα τρόφιμα στο καλάθι, παρατηρώντας την ένδειξη «MAX» (Μέγιστο). ένδειξη χωρητικότητας.

9. Σπρώξτε το ταψί με το φαγητό εντελώς πίσω μέσα στη συσκευή.

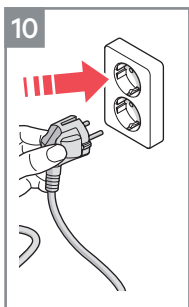
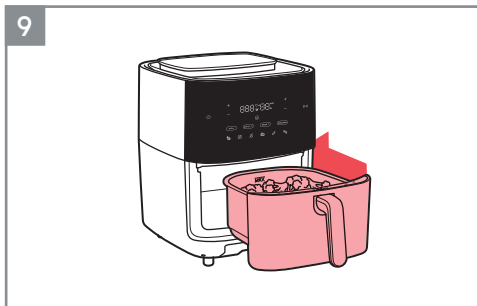

10. Συνδέστε τη συσκευή στην πρίζα.

11. Πιέστε το κουμπί On/Off.

12. Επιλέξτε τη λειτουργία Air fry & Steam.

13. Πατήστε το κουμπί Αναπαραγωγή/ Παύση.

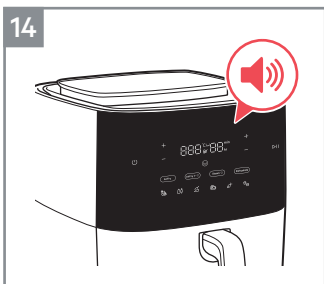

14. Στο τέλος του χρόνου μαγειρέματος, η συσκευή εκπέμπει ένα ηχητικό σήμα.

15. Αφαιρέστε προσεκτικά το ταψί και τοποθετήστε το σε μια ανθεκτική στη θερμότητα επιφάνεια.

▲ ΠΡΟΣΟΧΗ: Μπορεί να εξέλθει ζεστός ατμός από το καλάθι όταν αυτό ανοίγει στο μέσο ή στο τέλος του μαγειρέματος. Βεβαιωθείτε ότι το πρόσωπο, τα χέρια και τα μπράτσα σας είναι μακριά από τον ατμό όταν το ανοίγετε.

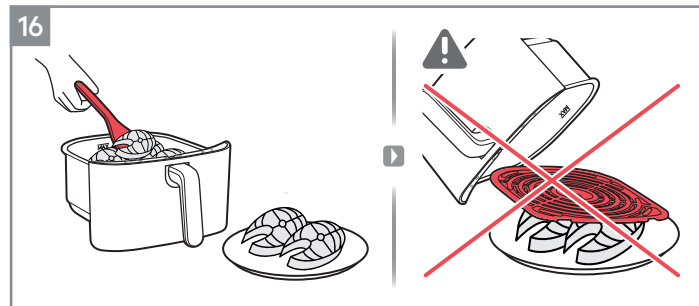
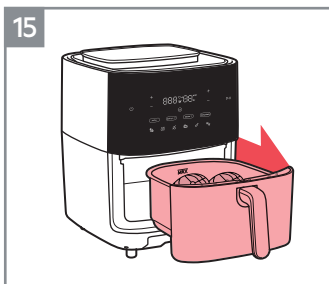

16. Σερβίρετε το φαγητό χρησιμοποιώντας λαβίδες ή παρόμοια μαγειρικά σκεύη.

▲ ΠΡΟΣΟΧΗ: Μην σερβίρετε το φαγητό γέρνοντας το σκεύος απευθείας επάνω στο πιάτο, καθώς η ζεστή σχάρα ή τα υγρά μπορεί να πέσουν μέσα στο πιάτο.

17. Αποσυνδέετε τη συσκευή από την πρίζα μετά τη χρήση.

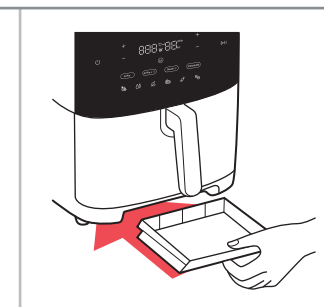
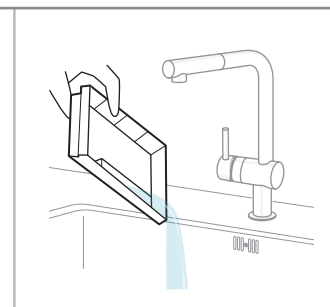
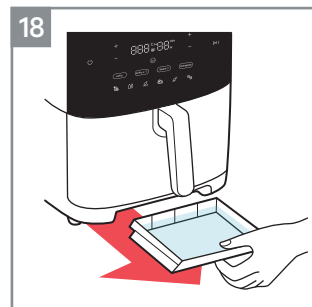
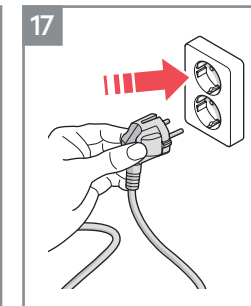

18. Ελέγξτε αν συσσωρεύεται νερό στο συλλέκτη του δίσκου συλλογής νερού. Απορρίψτε το επιπλέον νερό και τοποθετήστε το πάλι στη συσκευή.

## Τρόπος χρήσης - Λειτουργία Αφυδάτωσης

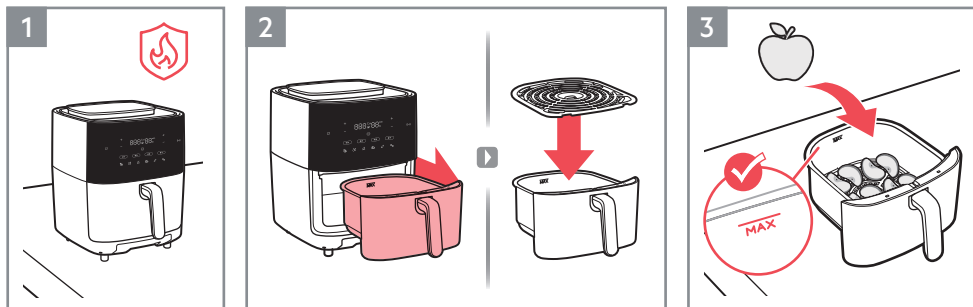

1. Τοποθετήστε τη συσκευή σε μια επίπεδη, σταθερή και ανθεκτική στη θερμότητα επιφάνεια.
2. Τραβήξτε έξω το ταψί και τοποθετήστε το σε σταθερή επιφάνεια. Τοποθετήστε τη σχάρα στο καλάθι.
3. Για καλύτερα αποτελέσματα αφυδάτωσης, μην τοποθετείτε υλικά το ένα πάνω στο άλλο.

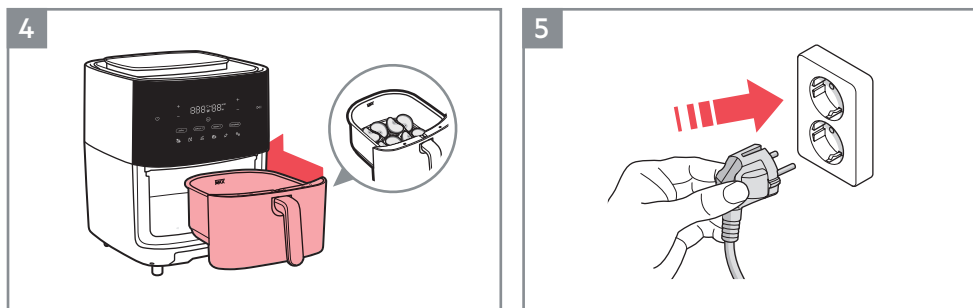

4. Σπρώξτε το ταψί με το φαγητό εντελώς πίσω μέσα στη συσκευή.
5. Συνδέστε τη συσκευή στην πρίζα.

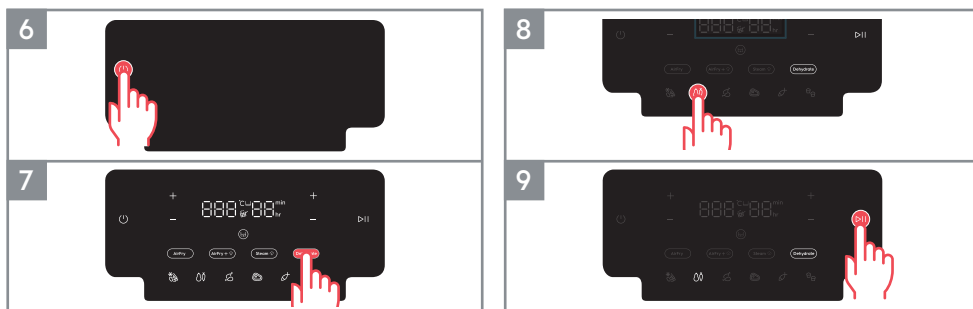

6. Πιέστε το κουμπί On/Off.
7. Επιλέξτε τη λειτουργία Αφυδάτωσης.
8. Ρυθμίστε τον χρόνο και τη θερμοκρασία ανάλογα με τις προτιμήσεις σας ή επιλέξτε μία από τις προκαθορισμένες συνταγές. Για παράδειγμα, Λαχανικά.
9. Πατήστε το κουμπί Αναπαραγωγή/ Παύση.

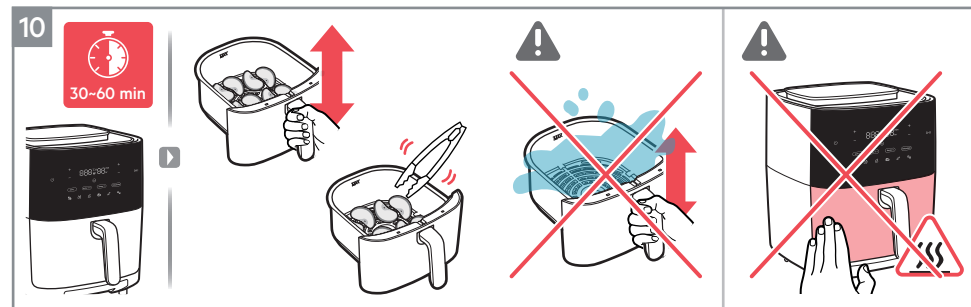

10. Γυρίστε το φαγητό στη μέση του μαγειρέματος ή κάθε 30-60 λεπτά χρησιμοποιώντας ένα ανθεκτικό στη θερμότητα εργαλείο (δείτε τον Οδηγό μαγειρέματος).

▲ ΠΡΟΣΟΧΗ: Να είστε προσεκτικοί με τις ζεστές επιφάνειες όταν η συσκευή χρησιμοποιείται.

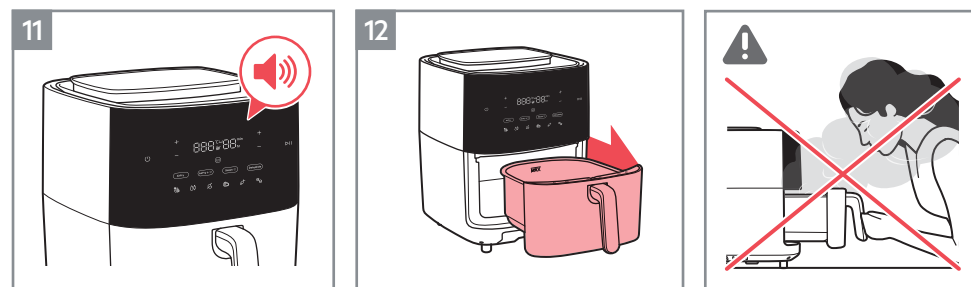

11. Στο τέλος του χρόνου μαγειρέματος, η συσκευή εκπέμπει ένα ηχητικό σήμα.
  12. Αφαιρέστε προσεκτικά το ταψί και τοποθετήστε το σε μια ανθεκτική στη θερμότητα επιφάνεια.
- ▲ ΠΡΟΣΟΧΗ: Μπορεί να εξέλθει ζεστός ατμός από το καλάθι όταν αυτό ανοίγει στο μέσο ή στο τέλος του μαγειρέματος. Βεβαιωθείτε ότι το πρόσωπο, τα χέρια και τα μπράτσα σας είναι μακριά από τον ατμό όταν το ανοίγετε.

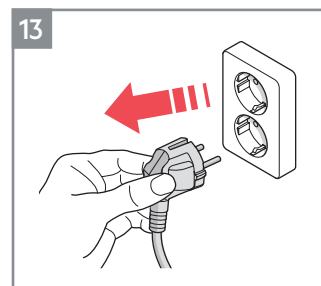

13. Αποσυνδέετε τη συσκευή από την πρίζα μετά τη χρήση.

# Οδηγός μαγειρέματος

AirFry	7mm/10mm 	300~800 γρ.	15~30 λεπ.	180 °C	✓		
AirFry	7mm 	300~800 γρ.	20~30 λεπ.	180 °C	✓		✓
AirFry		100~500 γρ.	10~20 λεπ.	170 °C	✓		✓
Steam		100~500 γρ.	10 λεπ.	100 °C			
AirFry +		600 γρ.	5 λεπ. Steam 5 λεπ. AirFry	100°C Steam 170°C AirFry		✓	
AirFry		100~400 γρ.	10 λεπ.	200 °C		✓	
AirFry		100~200 γρ.	10 λεπ.	200 °C		✓	
AirFry		100~500 γρ.	10~30 λεπ.	180 °C		✓	
AirFry		100~500 γρ.	13~20 λεπ.	180 °C		✓	
AirFry	 Μέγ. 1,2kg	800~1200 γρ.	45~60 λεπ.	180 °C		✓	

AirFry +		1,000 γρ.	10 λεπ. Steam 25 λεπ. AirFry	100°C Steam 180°C AirFry		✓	
AirFry		100~500 γρ.	10~15 λεπ.	140 °C		✓	
AirFry		100~500 γρ.	10 λεπ.	180 °C		✓	
Steam		500 γρ.	15 λεπ.	100 °C		✓	
AirFry +		400 γρ.	5 λεπ. Steam 5 λεπ. AirFry	100°C Steam 140°C AirFry		✓	
AirFry		25 ~ 50 γρ. το καθένα	10 λεπ.	170 °C			
Dehydrate		300 γρ.	5 hours	80 °C		✓	
Dehydrate	 Meat	300 γρ.	5 hours	80 °C		✓	

## Καθαρισμός



1. Αποσυνδέετε πάντα τη συσκευή από την πρίζα και περιμένετε να κρυώσει πριν την καθαρίσετε.
2. Σκουπίζετε το εξωτερικό της συσκευής με ένα μαλακό πανί.

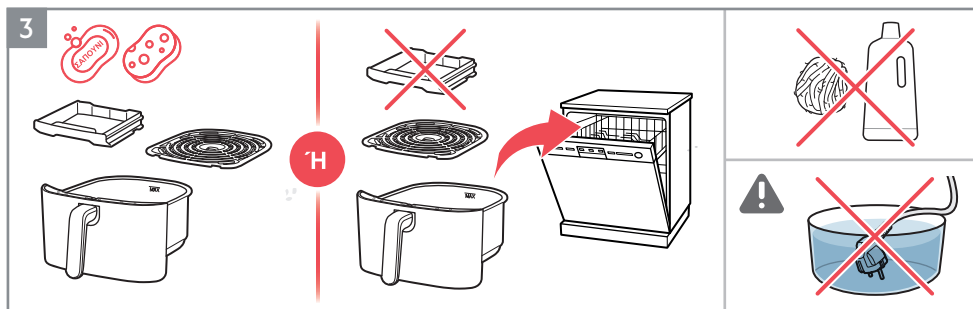

3. Καθαρίστε το ταψί και τη σχάρα με ζεστό νερό και απορρυπαντικό πιάτων ή τοποθετήστε τα στο πλυντήριο πιάτων.

**ΣΗΜΕΙΩΣΗ:** Αποφεύγετε τη χρήση λειαντικών προϊόντων καθαρισμού ή μεταλλικών εργαλείων για την προστασία της αντικολλητικής επίστρωσης.

**▲ ΠΡΟΣΟΧΗ:** Μη βυθίζετε ποτέ το προϊόν, το καλώδιο του ή το φιλ σε νερό ή άλλο υγρό.

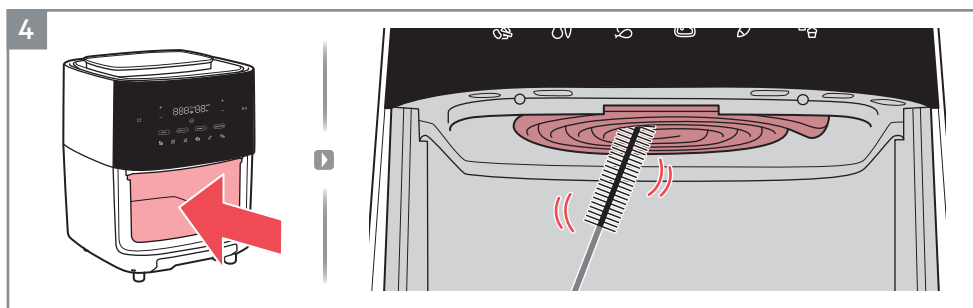

4. Καθαρίζετε το θερμαντικό στοιχείο με μια βούρτσα καθαρισμού.

**ΣΗΜΕΙΩΣΗ:** Βεβαιωθείτε ότι η συσκευή έχει κρυώσει εντελώς πριν καθαρίσετε το θερμαντικό στοιχείο.

## Λειτουργία καθαρισμού - με ατμό

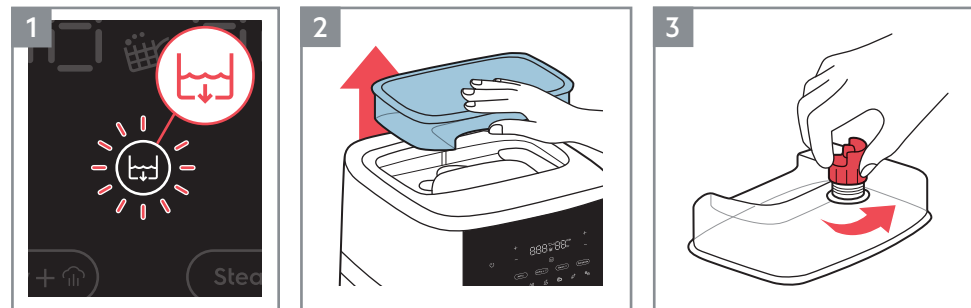

1. Εκτελέστε έναν κύκλο καθαρισμού με τη "Λειτουργία καθαρισμού" όταν το εικονίδιο ανάβει στην οθόνη ή όποτε απαιτείται καθαρισμός.
2. Αφαιρέστε το δοχείο νερού σηκώνοντάς το από τη φριτζά αέρα.
3. Ξεβιδώστε το πώμα του δοχείου νερού.

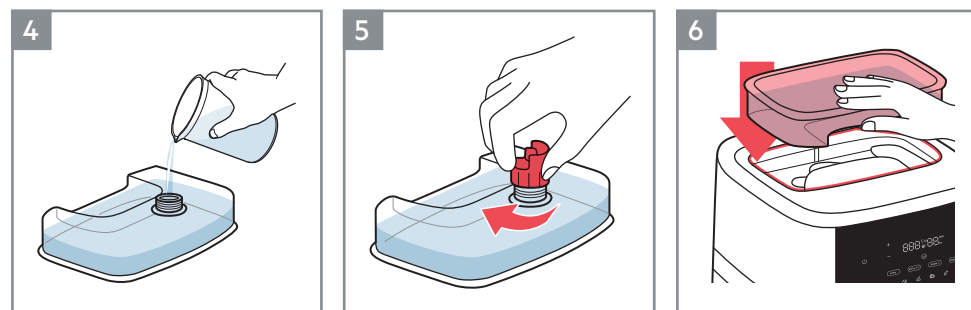

4. Γεμίστε το δοχείο νερού με κεκαθαρμένο/απεσταγμένο νερό.
5. Στερεώστε το πώμα του δοχείου νερού.
6. Τοποθετήστε το δοχείο νερού στη θέση του στη φριτζά.

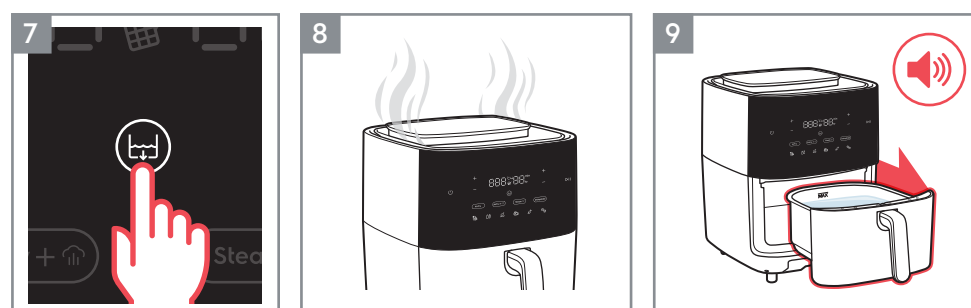

7. Πιέστε το πλήκτρο «Λειτουργία καθαρισμού».
8. Περιμένετε μέχρι να ολοκληρωθεί ο κύκλος ατμού.
9. Στο τέλος του κύκλου ψησίματος με ατμό, η συσκευή θα εκπέμψει ένα ηχητικό σήμα. Αφαιρέστε προσεκτικά το ταψί.



## Τι να κάνετε εάν...

Πρόβλημα	Check if...
Δεν μπορείτε να ενεργοποιήσετε ή να λειτουργήσετε τη συσκευή.	<ul style="list-style-type: none"><li>• Η συσκευή είναι σωστά συνδεδεμένη στην παροχή ρεύματος.</li><li>• Το καλάθι και το ταψί βρίσκονται στη σωστή θέση. Βεβαιωθείτε ότι έχουν τοποθετηθεί πλήρως μέσα στη συσκευή για την ενεργοποίηση της παροχής ρεύματος.</li><li>• Έχει ρυθμιστεί ο χρόνος μαγειρέματος.</li></ul>
Δεν μπορείτε να σύρετε το ταψί μέσα στη συσκευή.	<ul style="list-style-type: none"><li>• Το καλάθι είναι γεμάτο πάνω από τη μέγιστη χωρητικότητά του.</li><li>• Το καλάθι έχει τοποθετηθεί σωστά. Πρέπει να κάνει κλικ όταν το τοποθετείτε στο ταψί.</li><li>• Υπάρχει ένα αντικείμενο κάτω από το ταψί που αποτελεί εμπόδιο για να το κλείσετε σωστά.</li></ul>
Από τη συσκευή εξέρχεται λευκός καπνός.	<ul style="list-style-type: none"><li>• Το φαγητό που ετοιμάζετε είναι πολύ λιπαρό.</li><li>• Το σκεύος, η σχάρα και το θερμαντικό στοιχείο είναι καθαρά.</li></ul>
Η οθόνη εμφανίζει την ένδειξη E1	<ul style="list-style-type: none"><li>• Ο αισθητήρας θερμοκρασίας απενεργοποιείται ή αποσυνδέεται.</li></ul>
Η οθόνη εμφανίζει την ένδειξη E2	<ul style="list-style-type: none"><li>• Ο αισθητήρας θερμοκρασίας έχει βραχυκυκλώσει.</li></ul>

\* Σε περίπτωση που η οθόνη εμφανίσει το σφάλμα E1 ή E2, η συσκευή πρέπει να επισκευαστεί από Κέντρο σέρβις.

## Τεχνικά χαρακτηριστικά

Προϊόν	Φριτέζα αέρα
Μοντέλο	AAF7SB
Τάση (V~)	220 V ~ 240 V
Ισχύς (W)	1700 W
Συχνότητα (Hz)	50 - 60 Hz
Χωρητικότητα	6.9 L

# AEG

## Υποδείξεις ασφαλείας

AAF7SB

Φριτέζα αέρα

EN USER MANUAL

BG КНИЖКА С ИНСТРУКЦИИ

CA LLIBRE D'INSTRUCCIONS

FR NOTICE D'UTILISATION

DE GEBRAUCHSANWEISUNG

GR ΒΙΒΛΙΟ ΟΔΗΓΙΩΝ

IT LIBRETTO DI ISTRUZIONI

NL HANDLEIDING

GE ინსტრუქციების სახელმძღვანელო

ES LIBRO DE INSTRUCCIONES

PT MANUAL DE INSTRUÇÕES

Αυτή η συσκευή μπορεί να χρησιμοποιηθεί από παιδιά άνω των 8 ετών και από άτομα με μειωμένες σωματικές, αισθητηριακές ή νοητικές δυνατότητες ή με έλλειψη εμπειρίας και γνώσης αν επιβλέπονται ή καθοδηγούνται από άλλο υς σχετικά με την ασφαλή χρήση της συσκευής και κατανοούν τους κινδύνους που υπάρχουν. Τα παιδιά δεν πρέπει να παίζουν με τη συσκευή. Ο καθαρισμός και η συντήρηση από τον χρήστη δεν πρέπει να πραγματοποιούνται από παιδιά χωρίς επίβλεψη.

Αυτή η συσκευή δεν προορίζεται για χρήση από άτομα (συμπεριλαμβανομένων των παιδιών) με μειωμένες σωματικές, αισθητηριακές ή διανοητικές ικανότητες ή έλλειψη εμπειρίας και γνώσης εκτός και αν έχουν επίβλεψη ή τους έχουν δοθεί οδηγίες σχετικά με την ασφαλή χρήση της συσκευής και κατανοούν τους κινδύνους που υπάρχουν από άτομο υπεύθυνο για την ασφάλειά τους. Τα παιδιά πρέπει να εποπτεύονται ώστε να διασφαλίζεται ότι δεν παίζουν με τη συσκευή.

Κρατήστε τη φριτζά αέρα και το καλώδιο τροφοδοσίας μακριά από παιδιά κάτω των 8 ετών.

Αυτή η συσκευή προορίζεται μόνο για κανονική οικιακή χρήση.

Εάν το καλώδιο τροφοδοσίας έχει υποστεί ζημιά ή έχει σπάσει, πρέπει να αντικατασταθεί από αντιπρόσωπο σέρβις ή αντίστοιχα εξειδικευμένο άτομο για την αποφυγή κινδύνων ασφαλείας.

Οι προσβάσιμες επιφάνειες μπορεί να θερμανθούν κατά τη χρήση.

Μην καλύπτετε τα ανοίγματα εισόδου αέρα και εξόδου αέρα όταν η συσκευή βρίσκεται σε λειτουργία.

Να επιστρέψετε πάντα τη συσκευή σε εξουσιοδοτημένο κέντρο σέρβις για έλεγχο ή επισκευή.

Μην επιχειρήσετε να επισκευάσετε τη συσκευή μόνοι σας.

Μην τοποθετείτε τη συσκευή επάνω ή κοντά σε καυτή κουζίνα αερίου, οποιουδήποτε είδους ηλεκτρική κουζίνα, ηλεκτρικές εστίες μαγειρέματος ή σε θερμαινόμενο φούρνο.

Να βεβαιώνετε πάντα ότι το φινίρισμα έχει τοποθετηθεί σωστά στην πρίζα.

Κρατήστε το καλώδιο τροφοδοσίας μακριά από ζεστές επιφάνειες ή αιχμηρά αντικείμενα για την αποφυγή πρόκλησης ζημιάς.

Μην τοποθετείτε ποτέ εύφλεκτα, εκρηκτικά ή διαβρωτικά υλικά στο καλάθι.

Μην πιέζετε υπερβολικά, λυγίζετε, περιστρέψετε ή τοποθετείτε βαριά αντικείμενα στο καλώδιο τροφοδοσίας ώστε να αποτρέψετε την έκθεση ή το σπάσιμο του πυρήνα του.

Μη χρησιμοποιείτε τη συσκευή εάν το φινίρισμα, το καλώδιο τροφοδοσίας ή η ίδια η συσκευή έχουν υποστεί ζημιά.

Ποτέ μην ξεκινάτε το μαγείρεμα χωρίς να είναι τοποθετημένο το καλάθι.

Μη γεμίζετε το καλάθι πάνω από τη γραμμή «MAX» (Μέγιστο) για να αποφευχθεί η επαφή του φαγητού με το θερμό αντικείμενο στοιχείο.

Μην αγγίζετε το καλάθι απευθείας με τα χέρια σας κατά τη διάρκεια ή αμέσως μετά από τη χρήση για να αποφύγετε το ζεμάτισμα.

Μη χρησιμοποιείτε πλαστικά σκεύη ή κανονικά χάρτινα υλικά περιτυλίγματος για να τυλίξετε τα τρόφιμα για μαγείρεμα.

Μην εισάγετε πείρους, σύρματα ή άλλα αντικείμενα σε οποιοδήποτε άνοιγμα της φριτζά αέρα για την αποφυγή ηλεκτροπληξίας ή τραυματισμού.

Βεβαιωθείτε ότι έχετε αποσυνδέσει τη φριτζά αέρα από την πρίζα πριν την καθαρίσετε ή την επισκευάσετε.

Μη μετακινείτε ή ανακινείτε τη φριτζά κατά τη διάρκεια της χρήσης.

Μην τοποθετείτε ξένα αντικείμενα μέσα στον διακόπτη ασφαλείας για την αποφυγή κινδύνου.

Ακατάλληλο για επαφή με πολύ όξινα ή/και πολύ αλμυρά συστατικά.

Αποφεύγετε τη χρήση μεταλλικών εργαλείων κατά το χειρισμό των τροφίμων στο καλάθι.

Χρησιμοποιείτε μόνο καθαρό/απεσταγμένο νερό.

Κατανάλωση ρεύματος σε λειτουργία απενεργοποίησης: 0,3 W

Μέγιστος απαιτούμενος χρόνος για την αυτόματη επίτευξη της ισχύουσας λειτουργίας χαμηλής ισχύος από τον εξοπλισμό: 20 λεπτά

**ΠΡΟΣΟΧΗ: Θερμές επιφάνειες.** 

## ΠΕΡΙΒΑΛΛΟΝΤΙΚΑ ΘΕΜΑΤΑ

Ανακυκλώστε τα υλικά που φέρουν το σύμβολο . Τοποθετήστε τα υλικά συσκευασίας σε κατάλληλα δοχεία για ανακύκλωση. Συμβάλετε στην προστασία του περιβάλλοντος και της ανθρωπίνης υγείας ανακυκλώνοντας τις άχρηστες ηλεκτρικές και ηλεκτρονικές συσκευές.

Μην απορρίπτετε με τα οικιακά απορρίμματα συσκευές που φέρουν το σύμβολο . Επιστρέψτε το προϊόν στην τοπική σας μονάδα ανακύκλωσης ή επικοινωνήστε με τη δημοτική αρχή.

Η AEG διατηρεί το δικαίωμα να αλλάζει προϊόντα, πληροφορίες και προδιαγραφές χωρίς προειδοποίηση.

## ΓΙΑ ΤΕΛΕΙΑ ΑΠΟΤΕΛΕΣΜΑΤΑ

Σας ευχαριστούμε που επιλέξατε αυτό το προϊόν της AEG. Το σχεδιάσαμε για να σας παρέχει άφογη απόδοση για πολλά χρόνια, με πρωτοποριακές τεχνολογίες που θα κάνουν τη ζωή σας πιο απλή και με χαρακτηριστικά που ίσως δεν θα βρείτε σε κοινές συσκευές. Αφιερώστε λίγα λεπτά και διαβάστε τις οδηγίες ώστε να διασφαλίσετε την καλύτερη δυνατή χρήση της συσκευής σας.

### Επισκεφθείτε τον ιστότοπό μας για να:



Βρείτε υποδείξεις χρήσης, φυλλάδια, συμβουλές για την επίλυση προβλημάτων, πληροφορίες σέρβις:  
**[www.aeg.com/webselfservice](http://www.aeg.com/webselfservice)**



Καταχωρίστε το προϊόν σας ώστε να έχετε καλύτερο σέρβις:  
**[www.registeraeg.com](http://www.registeraeg.com)**



Αγοράστε αξεσουάρ και αναλώσιμα για τη συσκευή σας:  
**[www.aeg.com/shop](http://www.aeg.com/shop)**

# AEG

## Libretto di istruzioni

AAF7SB

Friggitrice ad aria



### Panoramica generale

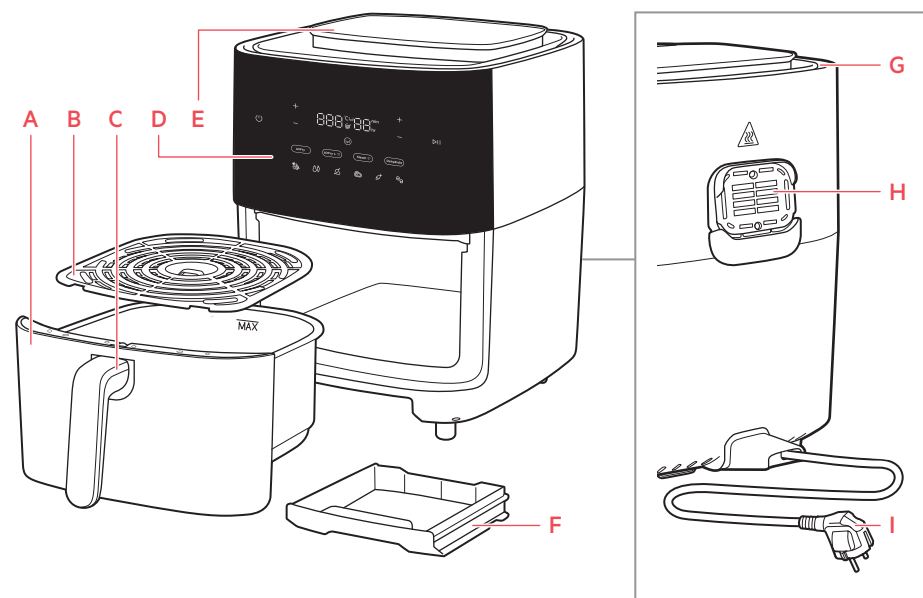

- |                            |                               |  |                                |
|----------------------------|-------------------------------|--|--------------------------------|
| <b>A</b> Cassetto          | <b>D</b> Pannello dei comandi | <b>F</b> Collettore per vaschetta dell'acqua | <b>H</b> Uscita dell'aria      |
| <b>B</b> Griglia           | <b>E</b> Serbatoio dell'acqua | <b>G</b> Ingresso dell'aria                  | <b>I</b> Cavo di alimentazione |
| <b>C</b> Maniglia cestello |                               |  |                                |



- |   |   |  |                    |
|---|---|--|--------------------|
| <b>1</b> Accensione/ Spegnimento                    | <b>5</b> Indicatore tempo (Frittura ad aria: 0-99 min, Essiccazione: 0,5-5 ore) | <b>10</b> Funzione frittura ad aria          | <b>15</b> Verdure  |
| <b>2</b> Regolazione della temperatura              | <b>6</b> Comandi impostazione tempo   | <b>11</b> Funzione frittura ad aria + vapore | <b>16</b> Pollo    |
| <b>3</b> Indicatore della temperatura (40 - 200 °C) | <b>7</b> Avvio/Pausa  | <b>12</b> Funzione vapore                    | <b>17</b> Bistecca |
| <b>4</b> Indicatore di livello basso dell'acqua     | <b>8</b> Promemoria scuotimento   | <b>13</b> Funzione di essiccazione           | <b>18</b> Pesce    |
|   | <b>9</b> Funzione di pulizia  | <b>14</b> Patatine fritte/Snack surgelati    | <b>19</b> Muffin   |

EN  
BG  
CA  
FR  
DE  
GR  
**IT**  
NL  
GE  
ES  
PT

## Prima del primo utilizzo

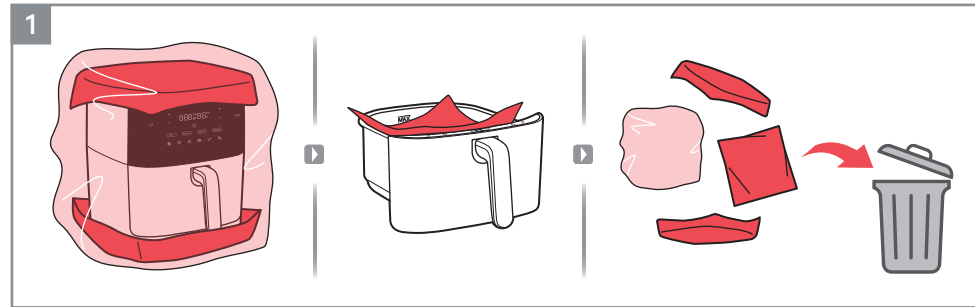

1. Rimuovere completamente l'imballaggio e il materiale protettivo.



2. Pulire il cassetto e la griglia con acqua tiepida e detergente per i piatti. Pulire l'interno e l'esterno dell'apparecchiatura con un panno morbido.
3. È normale che un'unità nuova emetta odore le prime volte che viene utilizzata. Per evitare che ciò accada, far funzionare la friggitrice ad aria vuota a 200 °C per 20 minuti prima del primo utilizzo.

## Come utilizzare la funzione di frittura ad aria

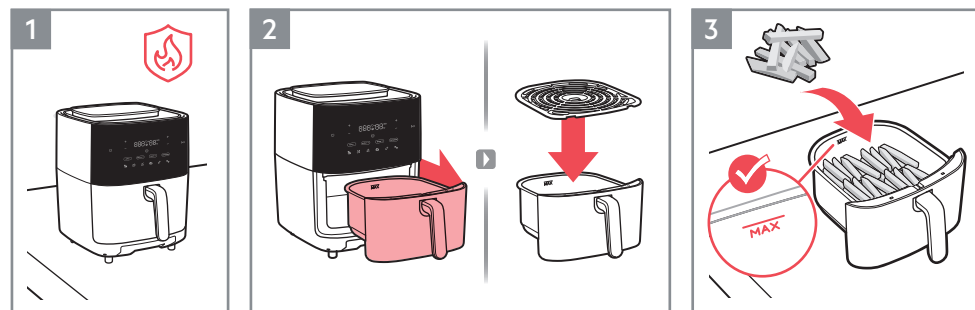

1. Posizionare l'apparecchiatura su una superficie piana, stabile e resistente al calore.
2. Estrarre il cassetto e posizionarlo su una superficie stabile. Inserire la griglia nel cestello.
3. Posizionare gli alimenti nel cassetto, rispettando l'indicazione di capacità "MAX".

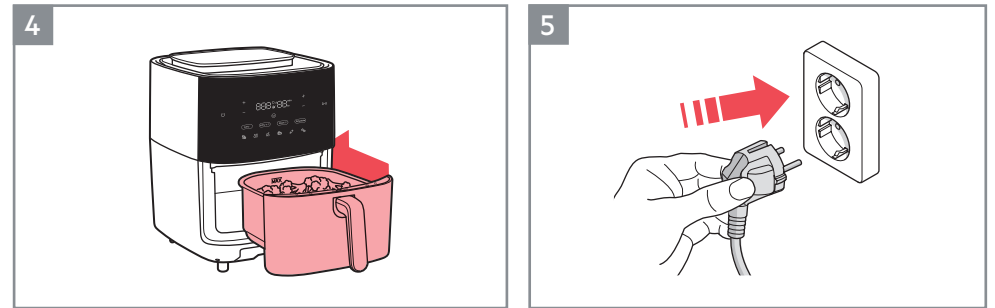

4. Spingere il cassetto con gli alimenti fino in fondo all'interno dell'apparecchiatura.
5. Inserire la spina dell'apparecchiatura nella presa di corrente.

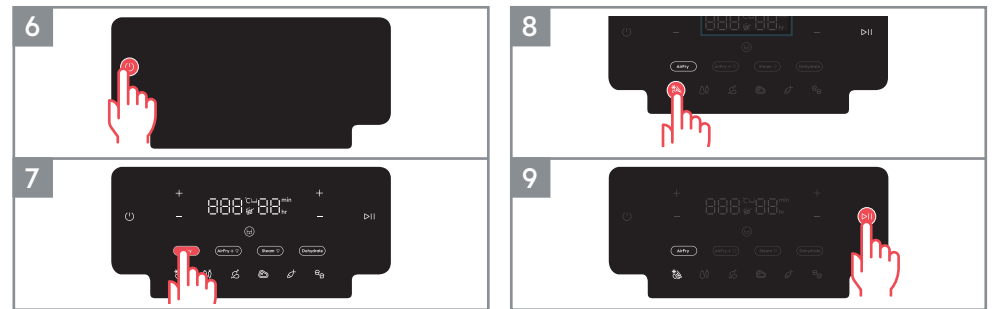

6. Premere il tasto Accensione/Spegnimento.
7. Selezionare il metodo di cottura desiderato. Ad esempio, la funzione frittura ad aria.
8. Regolare il tempo e la temperatura in base al proprio gusto o selezionare una delle ricette preimpostate. Ad esempio, patatine fritte.
9. Premere il tasto Avvio/Pausa.

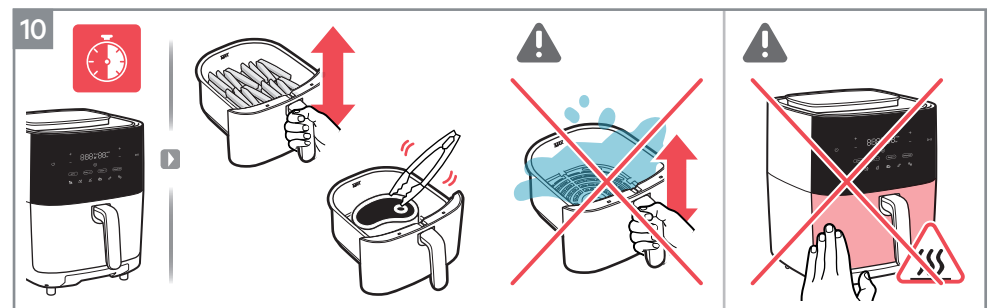

10. A seconda del tipo di ingredienti girare il cibo a metà cottura o ogni 7 minuti utilizzando un utensile resistente al calore o semplicemente scuotendo con cautela gli alimenti all'interno del cestello (vedere la Guida alla cottura).

⚠ **ATTENZIONE:** Fare attenzione alle superfici calde quando l'apparecchiatura è in funzione.



11. Al termine del tempo di cottura l'apparecchiatura emetterà un segnale acustico.

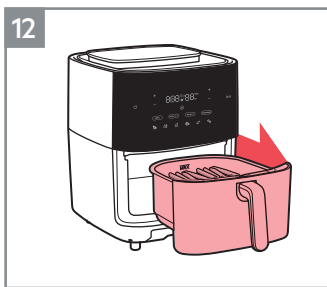

12. Rimuovere con cautela il cassetto e posizionarlo su una superficie resistente al calore.



▲ **ATTENZIONE:** Dal cestello può fuoriuscire del vapore caldo quando viene aperto a metà o a fine cottura. Assicurarsi di tenere il viso, le braccia e le mani lontani dal vapore al momento dell'apertura.

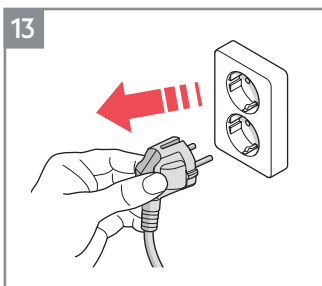

13. Dopo l'uso scollegare la spina dell'apparecchiatura dalla presa di corrente.

### Promemoria scuotimento

Il "Promemoria scuotimento" viene attivato durante le preimpostazioni di alcune ricette, come patatine fritte/snack surgelati, verdure e pollo. Quando è il momento di scuotere o girare il cibo, l'icona "Promemoria scuotimento" si accende e lampeggia per un minuto, mentre un segnale acustico viene ripetuto per tre volte.

Il "Promemoria scuotimento" non è obbligatorio, quindi la cottura continuerà come al solito anche se non si girano o scuotono gli alimenti.



## Come usare - Funzione vapore

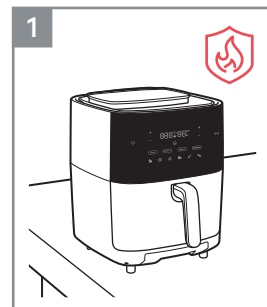

1. Posizionare l'apparecchiatura su una superficie piana, stabile e resistente al calore.

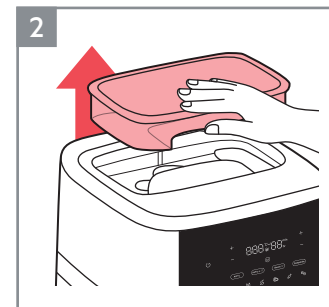

2. Rimuovere il serbatoio dell'acqua sollevandolo dalla friggitrice ad aria.

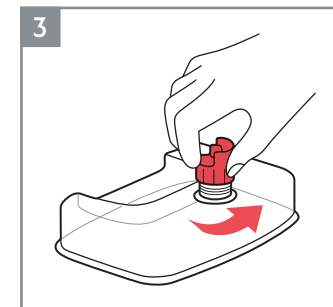

3. Svitare il tappo del serbatoio dell'acqua.

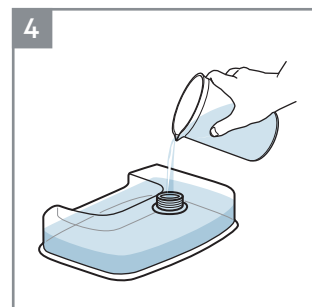

4. Riempire il serbatoio dell'acqua con acqua purificata/distillata.

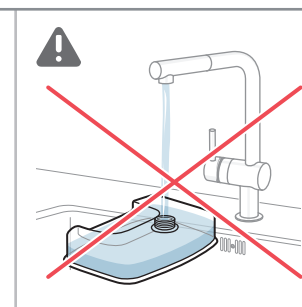

▲ **ATTENZIONE:** Per ridurre al minimo l'accumulo di calcare e mantenere una funzione operativa corretta, specialmente nelle aree con acqua calcarea, non utilizzare acqua proveniente direttamente dal rubinetto.

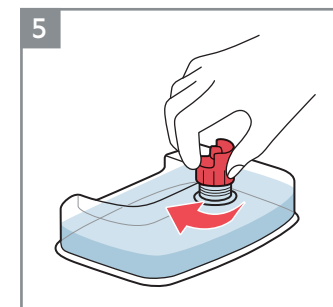

5. Serrare il tappo del serbatoio dell'acqua.

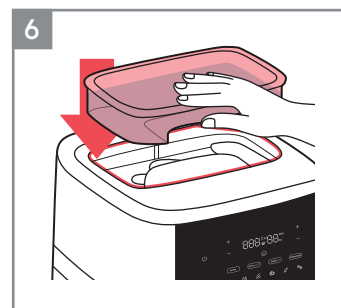

6. Riposizionare il serbatoio dell'acqua sulla friggitrice ad aria.

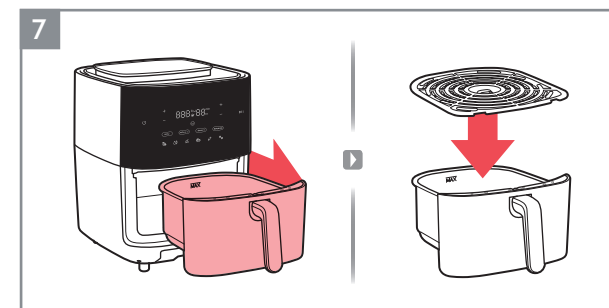

7. Estrarre il cassetto e posizionarlo su una superficie stabile. Inserire la griglia nel cestello.

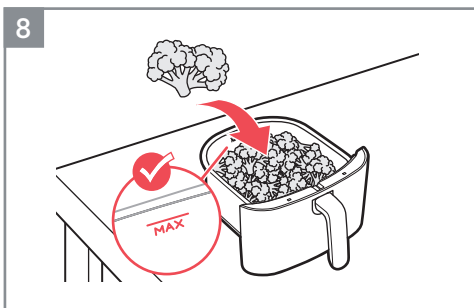

8. Posizionare gli alimenti nel cestello, rispettando l'indicazione di capacità "MAX".  
9. Spingere il cassetto con gli alimenti fino in fondo all'interno dell'apparecchiatura.

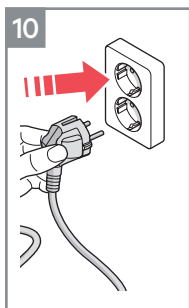
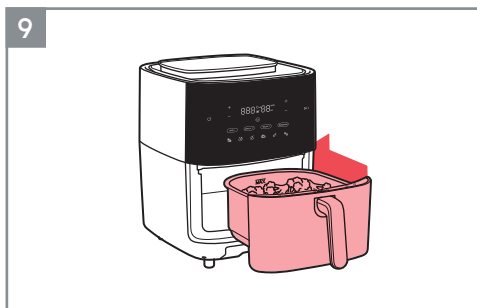

10. Inserire la spina dell'apparecchiatura nella presa di corrente.  
11. Premere il tasto Accensione/Spengimento.  
12. Selezionate la funzione Vapore.  
13. Premere il tasto Avvio/Pausa.

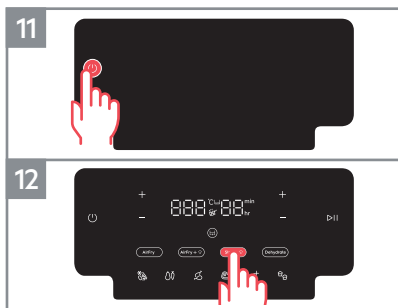

14. Al termine del tempo di cottura l'apparecchiatura emetterà un segnale acustico.  
15. Rimuovere con cautela il cassetto e posizionarlo su una superficie resistente al calore.  
▲ **ATTENZIONE:** Dal cestello può fuoriuscire del vapore caldo quando viene aperto a metà o a fine cottura. Assicurarsi di tenere il viso, le braccia e le mani lontani dal vapore al momento dell'apertura.

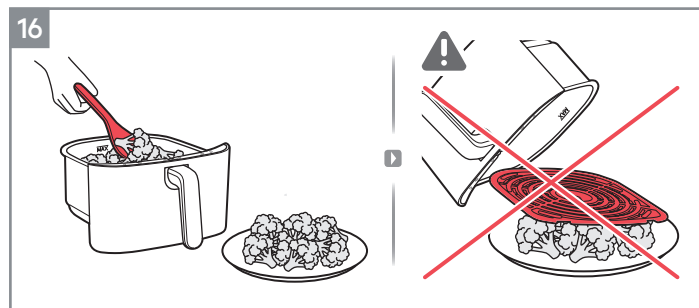
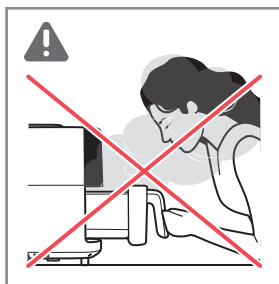
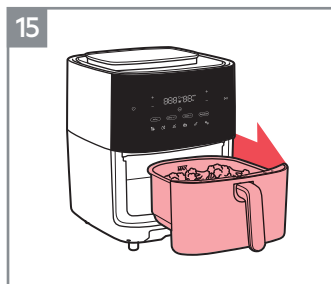

16. Servire il cibo usando pinze o un utensile da cucina simile.  
▲ **ATTENZIONE:** Non servire il cibo capovolgendo il cassetto direttamente sul piatto, poiché la griglia o i liquidi caldi potrebbero cadere nel piatto.  
17. Dopo l'uso scollegare la spina dell'apparecchiatura dalla presa di corrente.

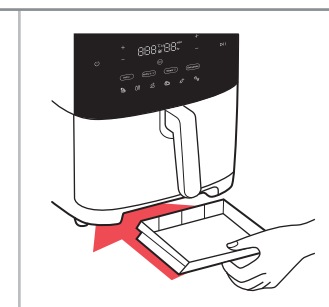
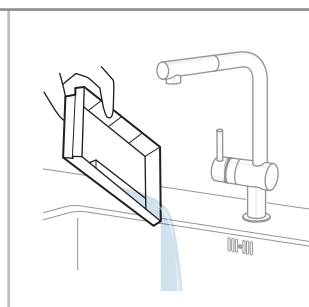
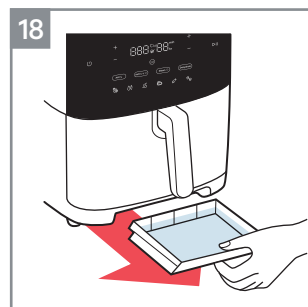
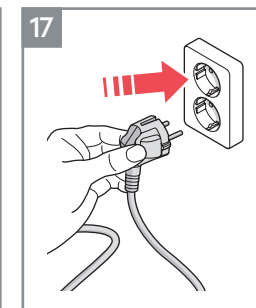

18. Controllare che il collettore della vaschetta dell'acqua non presenti depositi d'acqua. Smanettare l'acqua in eccesso e riposizionarlo nell'apparecchiatura.

## Come usare - Air fry + Funzione vapore

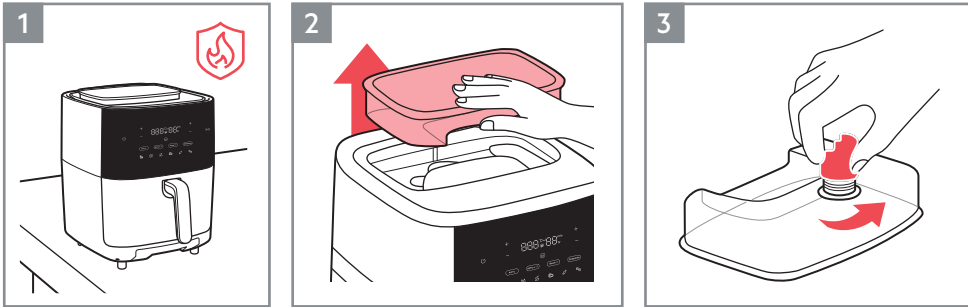

1. Posizionare l'apparecchiatura su una superficie piana, stabile e resistente al calore.
2. Rimuovere il serbatoio dell'acqua sollevandolo dalla friggitrice ad aria.
3. Svitare il tappo del serbatoio dell'acqua.

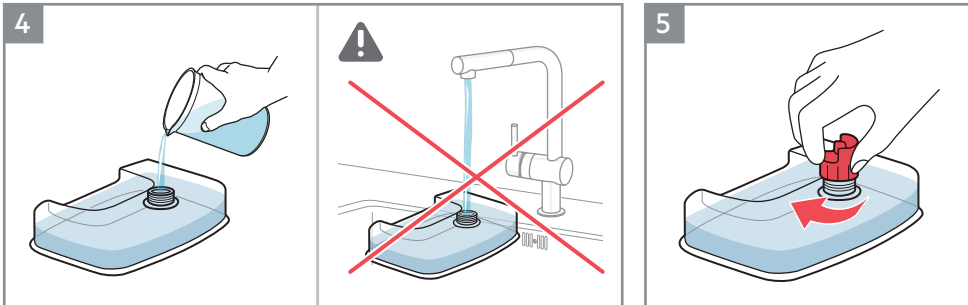

4. Riempire il serbatoio dell'acqua con acqua purificata/distillata.
- ⚠ **ATTENZIONE:** Per ridurre al minimo l'accumulo di calcare e mantenere una funzione operativa corretta, specialmente nelle aree con acqua calcarea, non utilizzare acqua proveniente direttamente dal rubinetto.
5. Serrare il tappo del serbatoio dell'acqua.

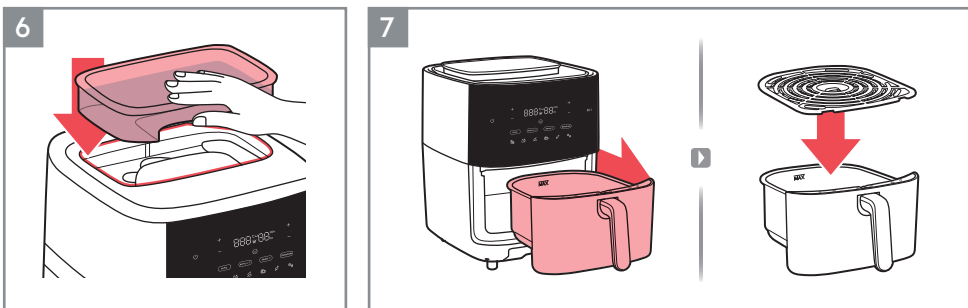

6. Riposizionare il serbatoio dell'acqua sulla friggitrice ad aria.
7. Estrarre il cassetto e posizionarlo su una superficie stabile. Inserire la griglia nel cestello.

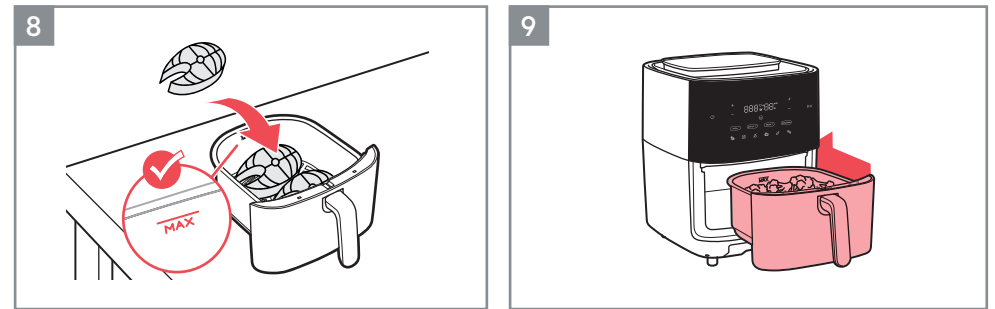

8. Posizionare gli alimenti nel cestello, rispettando l'indicazione di capacità "MAX".
9. Spingere il cassetto con gli alimenti fino in fondo all'interno dell'apparecchiatura.

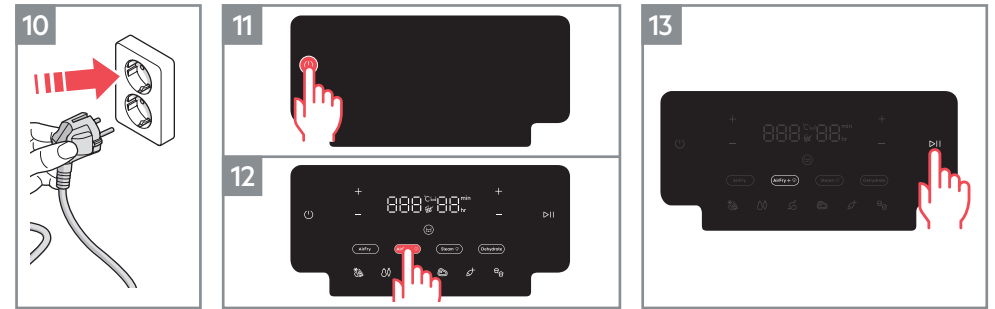

10. Inserire la spina dell'apparecchiatura nella presa di corrente.
11. Premere il tasto Accensione/Spengimento.
12. Seleziona la funzione Air fry & Steam.
13. Premere il tasto Avvio/Pausa.

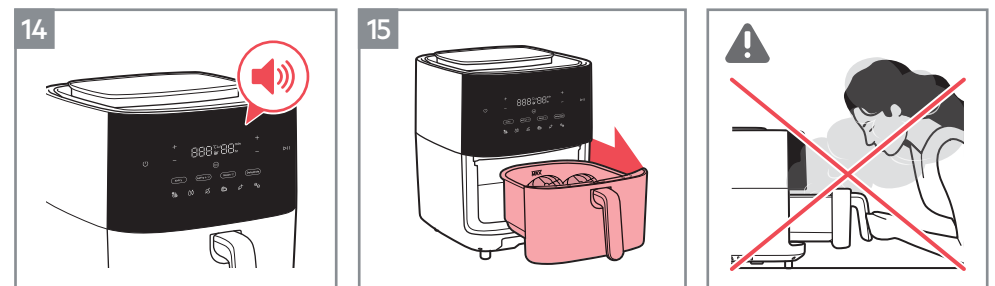

14. Al termine del tempo di cottura l'apparecchiatura emetterà un segnale acustico.
15. Rimuovere con cautela il cassetto e posizionarlo su una superficie resistente al calore.
- ⚠ **ATTENZIONE:** Dal cestello può fuoriuscire del vapore caldo quando viene aperto a metà o a fine cottura. Assicurarsi di tenere il viso, le braccia e le mani lontani dal vapore al momento dell'apertura.

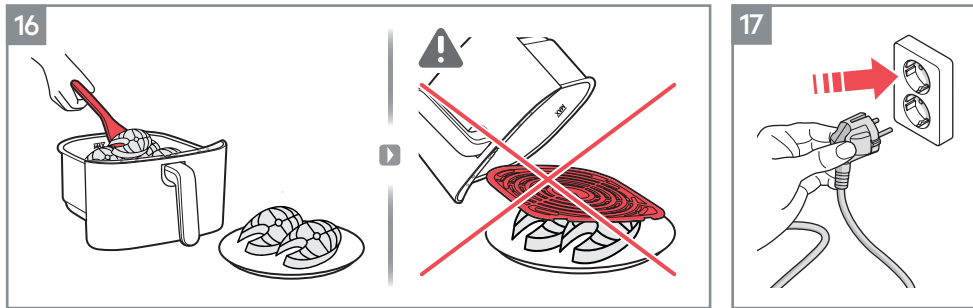

16. Servire il cibo usando pinze o un utensile da cucina simile.  
**⚠ ATTENZIONE:** Non servire il cibo capovolgendo il cassetto direttamente sul piatto, poiché la griglia o i liquidi caldi potrebbero cadere nel piatto.  
 17. Dopo l'uso scollegare la spina dell'apparecchiatura dalla presa di corrente.

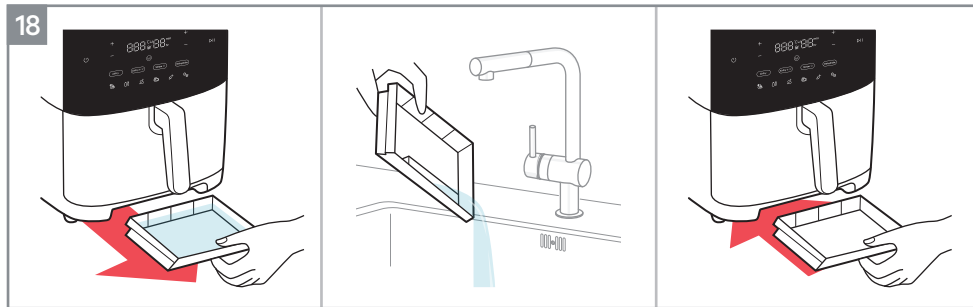

18. Controllare che il collettore della vaschetta dell'acqua non presenti depositi d'acqua.  
 Smaltire l'acqua in eccesso e riposizionarlo nell'apparecchiatura.

## Come usare - Funzione Essiccazione

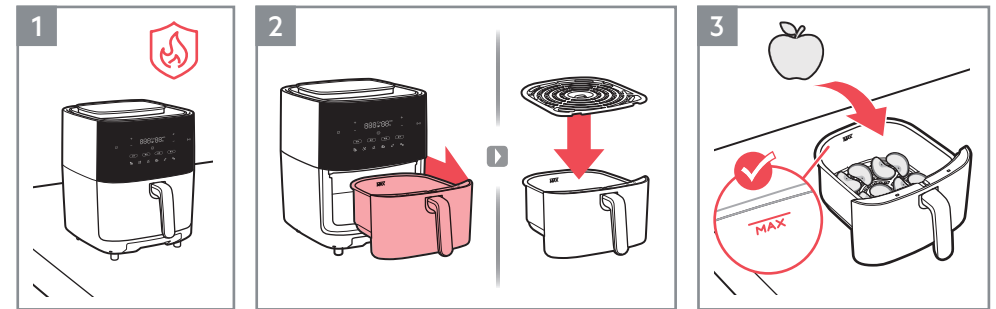

1. Posizionare l'apparecchiatura su una superficie piana, stabile e resistente al calore.
2. Estrarre il cassetto e posizionarlo su una superficie stabile. Inserire la griglia nel cestello.
3. Per ottenere i migliori risultati di essiccazione, non posizionare gli ingredienti uno sopra l'altro.

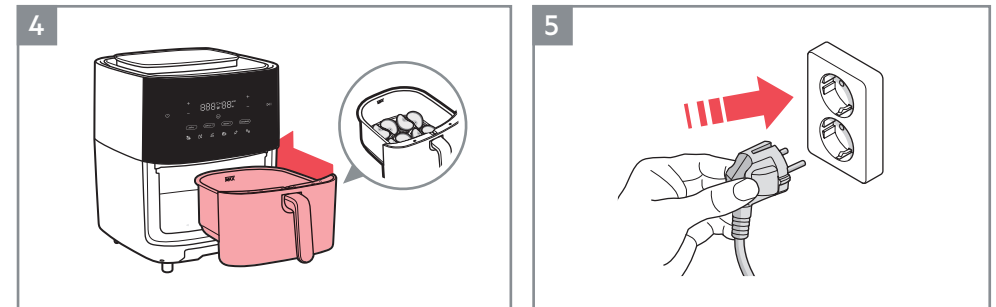

4. Spingere il cassetto con gli alimenti fino in fondo all'interno dell'apparecchiatura.
5. Inserire la spina dell'apparecchiatura nella presa di corrente.

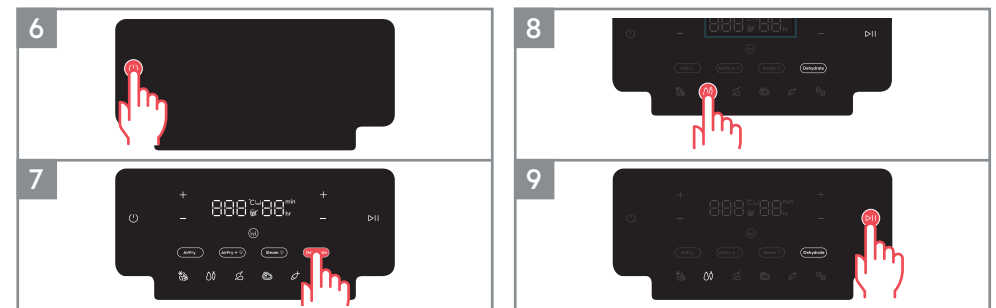

6. Premere il tasto Accensione/Spengimento.
7. Selezionare la funzione Essiccazione.
8. Regolare il tempo e la temperatura in base al proprio gusto o selezionare una delle ricette preimpostate. Ad esempio, Verdure.
9. Premere il tasto Avvio/Pausa.

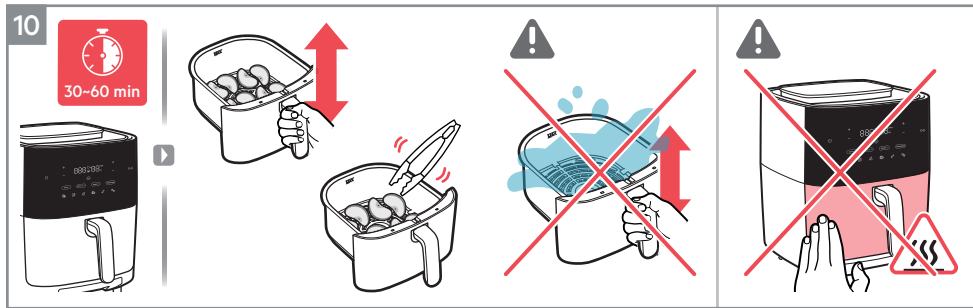

10. Capovolgere il cibo a metà cottura o ogni 30-60 minuti, utilizzando uno strumento resistente al calore (vedere la Guida alla cottura).

⚠ **ATTENZIONE:** Fare attenzione alle superfici calde quando l'apparecchiatura è in funzione.

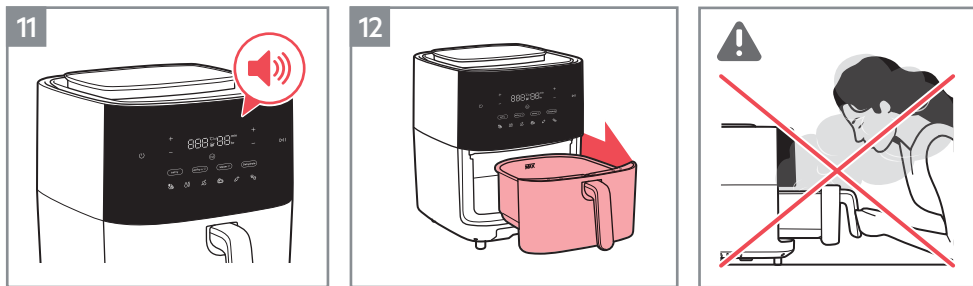

11. Capovolgere il cibo a metà cottura o ogni 30-60 minuti, utilizzando uno strumento resistente al calore (vedere la Guida alla cottura).

12. Rimuovere con cautela il cassetto e posizionarlo su una superficie resistente al calore.

⚠ **ATTENZIONE:** Dal cestello può fuoriuscire del vapore caldo quando viene aperto a metà o a fine cottura. Assicurarsi di tenere il viso, le braccia e le mani lontani dal vapore al momento dell'apertura.

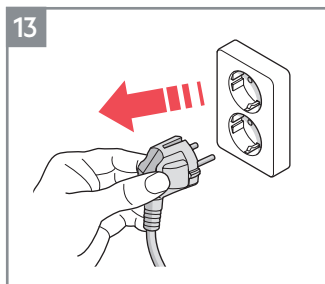

13. Dopo l'uso scollegare la spina dell'apparecchiatura dalla presa di corrente.

## Guida alla cottura

AirFry	7mm/10mm 	300~800g	15~30min	180 °C	✓			
AirFry	7mm 	300~800g	20~30min	180 °C	✓			✓
AirFry		100~500g	10~20min	170 °C	✓			✓
Steam		100~500g	10min	100 °C				
AirFry +		600g	5min Steam 5min AirFry	100 °C Steam 170 °C AirFry			✓	
AirFry		100~400g	10min	200 °C			✓	
AirFry		100~200g	10min	200 °C			✓	
AirFry		100~500g	10~30min	180 °C			✓	
AirFry		100~500g	13~20min	180 °C			✓	
AirFry	 Max 1,2 kg	800~1200g	45~60min	180 °C			✓	

## Guida alla cottura

AirFry +		1,000g	10 min Steam 25min AirFry	100°C Steam 180°C AirFry			Olio
AirFry		100~500g	10~15 min	140 °C			
AirFry		100~500g	10 min	180 °C			
Steam		500g	15 min	100 °C			
AirFry +		400g	5 min Steam 5 min AirFry	100°C Steam 140°C AirFry			
AirFry		25 ~ 50 g each	10 min	170 °C			
Dehydrate		300g	5 hours	80 °C			
Dehydrate		300g	5 hours	80 °C			

## Pulizia

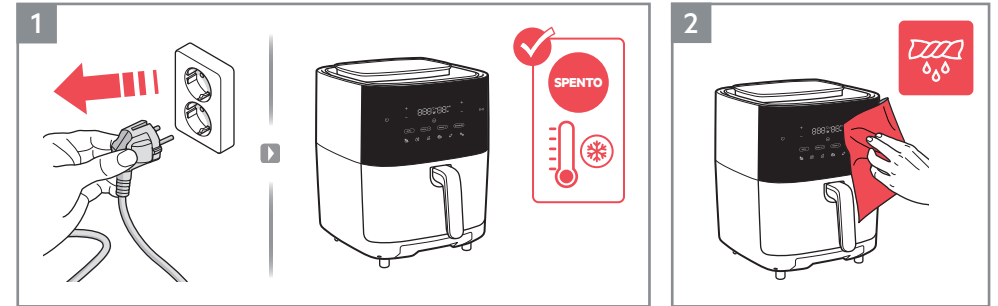

1. Scollegare sempre la spina dell'apparecchiatura dall'alimentazione e attendere che si raffreddi prima di pulirla.
2. Pulire l'esterno dell'apparecchiatura con un panno morbido.

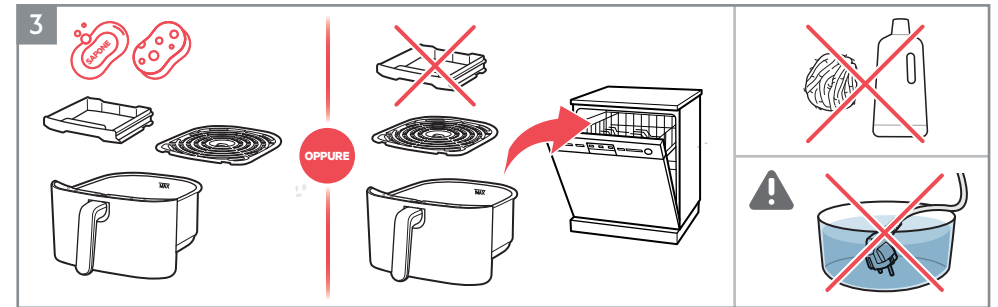

3. Pulire il cassetto e la griglia con acqua tiepida e detergente per i piatti o metterli in lavastoviglie.  
 NOTA: Evitare di utilizzare prodotti di pulizia abrasivi o utensili metallici per proteggere il rivestimento antiaderente.  
 ⚠ ATTENZIONE: Non immergere mai il prodotto, il suo cavo o la spina nell'acqua o in altri liquidi.

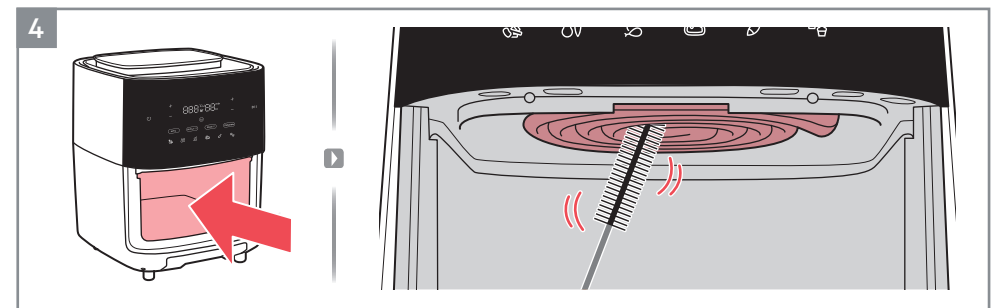

4. Pulire la resistenza con una spazzola di pulizia.  
 NOTA: Assicurarsi che l'apparecchiatura si sia raffreddata completamente prima di pulire la resistenza.

## Funzione di pulizia a vapore

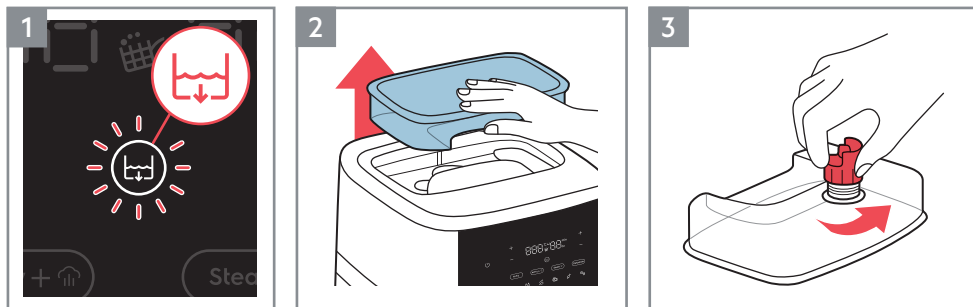

1. Eseguire un ciclo di pulizia con la "funzione pulizia" quando l'icona si accende sul display o quando è necessaria la pulizia.
2. Rimuovere il serbatoio dell'acqua sollevandolo dalla friggitrice ad aria.
3. Svitare il tappo del serbatoio dell'acqua.

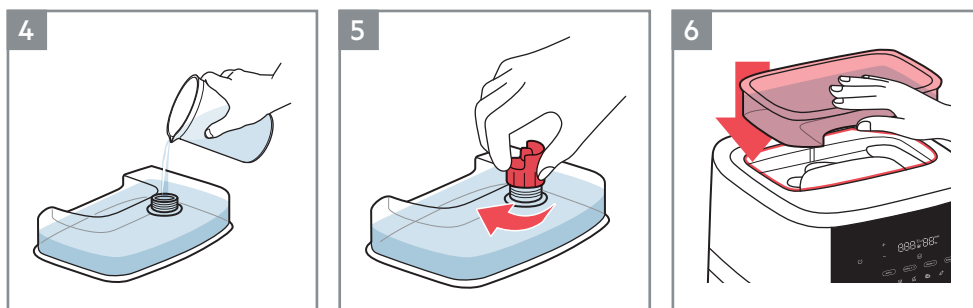

4. Riempire il serbatoio dell'acqua con acqua purificata/distillata.
5. Serrare il tappo del serbatoio dell'acqua.
6. Riposizionare il serbatoio dell'acqua sulla friggitrice ad aria.

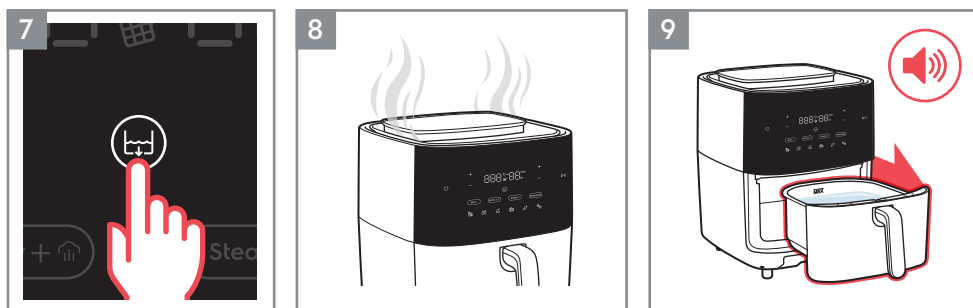

7. Premere il pulsante della "funzione pulizia".
8. Attendere fino al termine del ciclo del vapore.
9. Al termine del ciclo del vapore l'apparecchiatura emetterà un segnale acustico. Rimuovere con cura il cassetto.

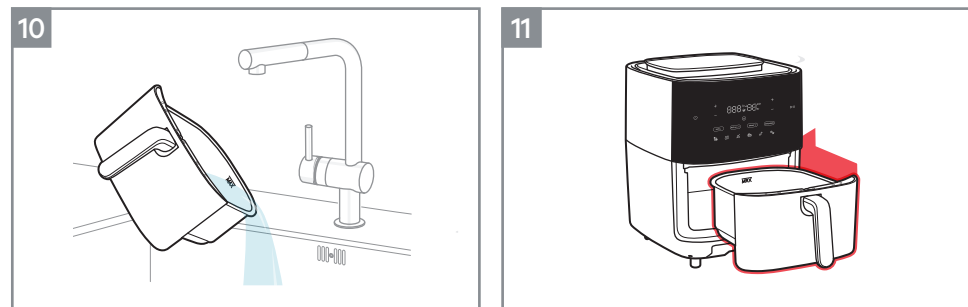

10. Smaltire l'acqua in eccesso dal cassetto.
11. Spingere il cassetto fino in fondo all'interno dell'apparecchiatura.

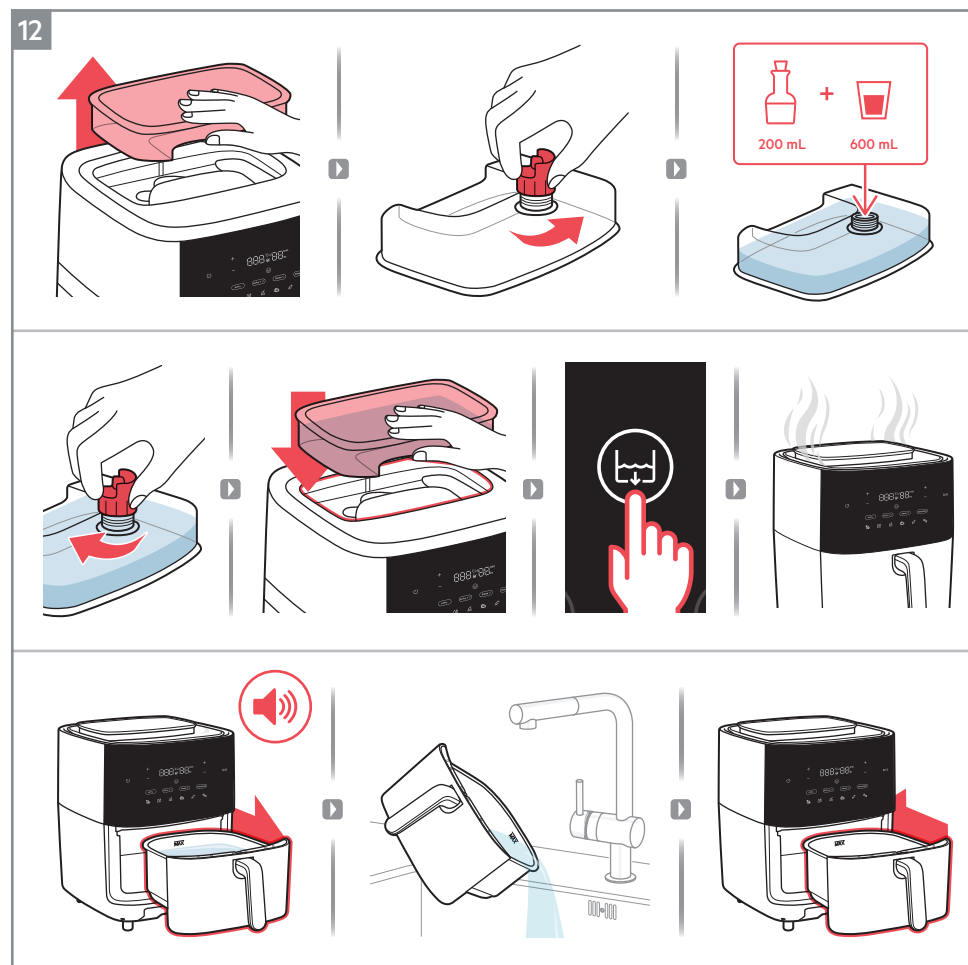

12. Ripetere gli stessi passaggi precedenti (2-11), questa volta utilizzando una miscela di 600 ml di acqua depurata e 200 ml di aceto.

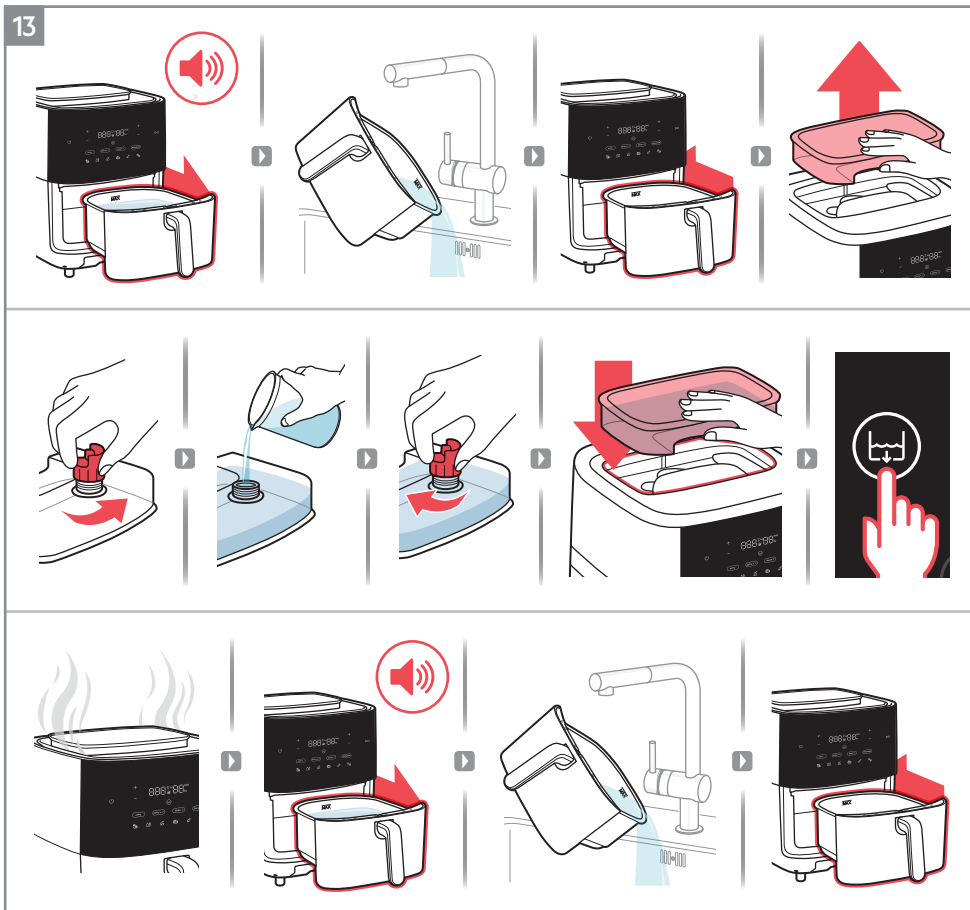

13. Infine ripetere gli stessi passaggi precedenti (2-11), utilizzando di nuovo solo acqua depurata.

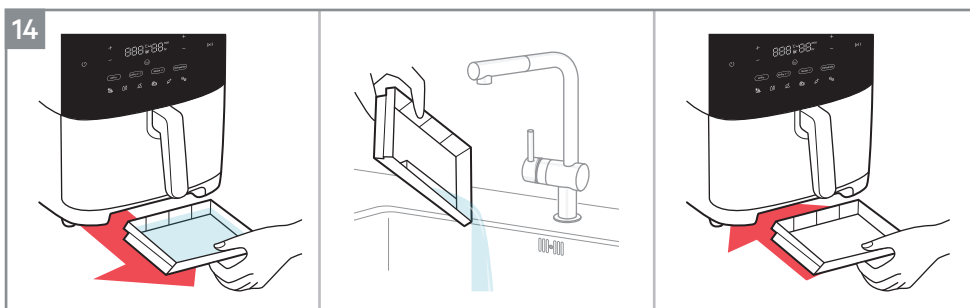

14. Controllare che il collettore della vaschetta dell'acqua non presenti depositi d'acqua. Smaltire l'acqua in eccesso e riposizionarlo nell'apparecchiatura.

## Cosa fare se...

Problema	Controllare se...
Non è possibile attivare l'apparecchiatura o metterla in funzione.	<ul style="list-style-type: none"> <li>L'apparecchiatura è collegata correttamente alla rete elettrica.</li> <li>Il cestello e il cassetto sono nella posizione corretta. Assicurarsi che siano spinti fino in fondo nell'apparecchiatura per consentire l'alimentazione elettrica.</li> <li>Il tempo di cottura è impostato.</li> </ul>
Non è possibile far scorrere il cassetto nell'apparecchiatura.	<ul style="list-style-type: none"> <li>Il cestello è stato riempito oltre la sua capacità massima.</li> <li>Il cestello è posizionato correttamente. Si deve sentire un clic quando lo si posiziona nel cassetto.</li> <li>C'è un oggetto sotto il cassetto che ostacola la chiusura corretta.</li> </ul>
Un fumo bianco fuoriesce dall'apparecchiatura.	<ul style="list-style-type: none"> <li>Gli alimenti in preparazione sono troppo grassi.</li> <li>Il cassetto, la griglia e la resistenza sono puliti.</li> </ul>
Sul display appare E1	<ul style="list-style-type: none"> <li>Il sensore di temperatura si sta spegnendo o scollegando.</li> </ul>
Sul display appare E2	<ul style="list-style-type: none"> <li>Il sensore di temperatura è in cortocircuito.</li> </ul>

\* Nel caso in cui sul display appare un errore E1 o E2, l'apparecchiatura deve essere riparata da un Centro di assistenza.

## Dati tecnici

Prodotto	Friggitrice ad aria
Modello	AAF7SB
Tensione (V~)	220 V ~ 240 V
Potenza (W)	1700 W
Frequenza (Hz)	50 - 60 Hz
Capacità	6,9 L

# AEG

## Indicazione di sicurezza

AAF7SB

Friggitrice ad aria

**EN** USER MANUAL  
**BG** КНИЖКА С ИНСТРУКЦИИ  
**CA** LLIBRE D'INSTRUCCIONS  
**FR** NOTICE D'UTILISATION

**DE** GEBRAUCHSANWEISUNG  
**GR** ΒΙΒΛΙΟ ΟΔΗΓΙΩΝ  
**IT** LIBRETTO DI ISTRUZIONI  
**NL** HANDLEIDING

**GE** ინსტრუქციების საბუღალტრო ნაწილი  
**ES** LIBRO DE INSTRUCCIONES  
**PT** MANUAL DE INSTRUÇÕES

Questa apparecchiatura può essere usata dai bambini a partire da 8 anni e da adulti con capacità fisiche, sensoriali o mentali limitate o con scarsa esperienza o conoscenza sull'uso dell'apparecchiatura, solamente se sorvegliati o se istruiti relativamente all'uso dell'apparecchiatura e se hanno compreso i rischi coinvolti. I bambini non devono giocare con l'apparecchiatura. La pulizia e gli interventi di manutenzione non devono essere eseguiti dai bambini senza supervisione.

Questa apparecchiatura non è destinata all'uso da parte di persone (inclusi i bambini) con capacità fisiche, sensoriali o mentali limitate o con scarsa esperienza o conoscenza sull'uso dell'apparecchiatura, a meno che una persona responsabile della loro sicurezza non li sorvegli o non li abbia istruiti relativamente all'uso dell'apparecchiatura e loro abbiano compreso i rischi coinvolti. Si raccomanda di controllare che i bambini non giochino con l'apparecchiatura.

Tenere la friggitrice ad aria e il cavo di alimentazione fuori dalla portata dei bambini di età inferiore agli 8 anni.

Questa apparecchiatura è destinata esclusivamente al normale uso domestico.

Se il cavo di alimentazione è danneggiato o rotto, deve essere sostituito da un tecnico autorizzato o da una persona qualificata per evitare situazioni di pericolo.

Le superfici accessibili possono diventare bollenti durante l'uso.

Non coprire le aperture di ingresso dell'aria e quelle di uscita dell'aria mentre l'apparecchiatura è in funzione.

Riportare sempre l'apparecchiatura a un centro di assistenza autorizzato per l'esame o la riparazione.

Non cercare di eseguire le riparazioni da sé.

Non posizionare l'apparecchiatura sopra o vicino a fornelli a gas caldo, fornelli elettrici di qualsiasi tipo, piastre di cottura elettriche o in un forno riscaldato.

Assicurarsi sempre che la spina sia inserita correttamente nella presa.

Tenere il cavo di alimentazione lontano da superfici calde o oggetti appuntiti per evitare danni.

Non mettere mai nulla di infiammabile, esplosivo o corrosivo nel cestello.

Non schiacciare, piegare, torcere o posizionare oggetti eccessivamente pesanti sul cavo di alimentazione per evitare di esporne o romperne il conduttore interno.

Non utilizzare l'apparecchiatura se la spina, il cavo di alimentazione o l'apparecchiatura stessa sono danneggiati.

Non iniziare mai a cucinare senza che il cestello sia in posizione.

Non riempire il cestello oltre la linea "MAX" per evitare che gli alimenti tocchino la resistenza.

Non toccare il cestello direttamente con le mani durante o subito dopo l'uso per evitare scottature.

Non utilizzare utensili di plastica o materiali di avvolgimento di carta normali per avvolgere gli alimenti per la cottura.

Non inserire perni, fili metallici o altri oggetti nelle aperture della friggitrice ad aria per evitare scosse elettriche o lesioni.

Assicurarsi di scollegare la spina della friggitrice ad aria dall'alimentazione prima di pulirla o di ripararla.

Non spostare o scuotere la friggitrice ad aria durante l'uso.

Non inserire oggetti estranei nell'interruttore di sicurezza per evitare eventuali pericoli.

Non idonea al contatto con ingredienti ad alto contenuto di acido e/o di sale.

Evitare di utilizzare utensili metallici durante la manipolazione degli alimenti nel cestello.

Utilizzare solo acqua depurata/distillata.

Consumo energetico in modalità spento: 0,3 W

Tempo massimo necessario affinché l'apparecchiatura raggiunga automaticamente la modalità di risparmio energetico applicabile: 20 minuti

**ATTENZIONE: Superfici molto calde.** 

### CONSIDERAZIONI SULL'AMBIENTE

Riciclare i materiali con il simbolo . Buttare l'imballaggio negli appositi contenitori per il riciclaggio. Aiutare a proteggere l'ambiente e la salute umana e a riciclare rifiuti derivanti da apparecchiature elettriche ed elettroniche.

Non smaltire le apparecchiature che riportano il simbolo  insieme ai normali rifiuti domestici. Portare il prodotto al punto di riciclaggio più vicino o contattare il comune di residenza.



**i Per la Svizzera:**

Dove portare gli apparecchi fuori uso?

In qualsiasi negozio che vende apparecchi nuovi oppure si restituiscono ai centri di raccolta ufficiali

della SENS oppure ai riciclatori ufficiali della SENS. La lista dei centri di raccolta ufficiali della SENS è visibile nel sito [www.erecycling.ch](http://www.erecycling.ch)

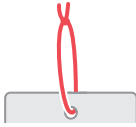
## Etichetta Ambientale (In accordo con D. Lgs. N.116/2020)

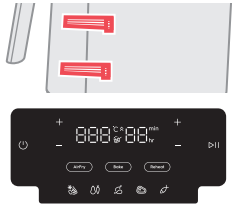
Materiale	Codice Materiale (da Decisione 97/129/CE)	Indicazioni per la raccolta differenziata (+)	Foto
Cartone ondulato	PAP 20	CARTA	
Cartone non ondulato	PAP 21	CARTA	
Carta	PAP 22	CARTA	
Polietilene a bassa densità	LDPE 4	PLASTICA	
Plastica/metalli vari	C/HDPE 92	PLASTICA	
Nastri adesivi		INDIFFERENZIATA	

(\*) Verifica le disposizioni del tuo Comune

## PER RISULTATI PERFETTI

Grazie per aver scelto di acquistare questo prodotto AEG. Lo abbiamo creato per fornirvi prestazioni impeccabili per molti anni, grazie a tecnologie innovative che vi semplificheranno la vita - funzioni che non troverete sulle normali apparecchiature. Vi invitiamo di dedicare qualche minuto alla lettura per sapere come trarre il massimo dal vostro elettrodomestico.

Visitate il nostro sito web per:



Ricevere consigli, scaricare i nostri opuscoli, eliminare eventuali anomalie, ottenere informazioni sull'assistenza tecnica: [www.aeg.com/webselfservice](http://www.aeg.com/webselfservice)



Per registrare il vostro prodotto e ricevere un servizio migliore: [www.registreaeg.com](http://www.registreaeg.com)



Acquistare accessori e materiali di consumo per la propria apparecchiatura: [www.aeg.com/shop](http://www.aeg.com/shop)

# AEG

## Handleiding

AAF7SB

Air fryer



## Algemeen overzicht

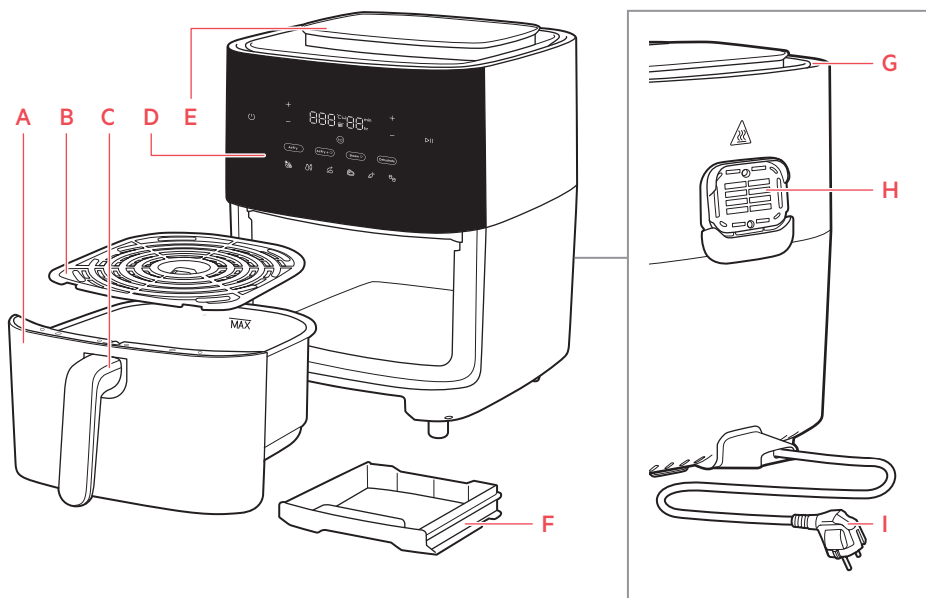

- |                    |                    |                     |                |
|--------------------|--------------------|---------------------|----------------|
| A Pan              | D Bedieningspaneel | F Waterbakcollector | H Luchtuitlaat |
| B Rooster          | E Waterreservoir   | G Luchtinlaat       | I Hoofdsnoer   |
| C Handgreep mandje |                    |                     |                |

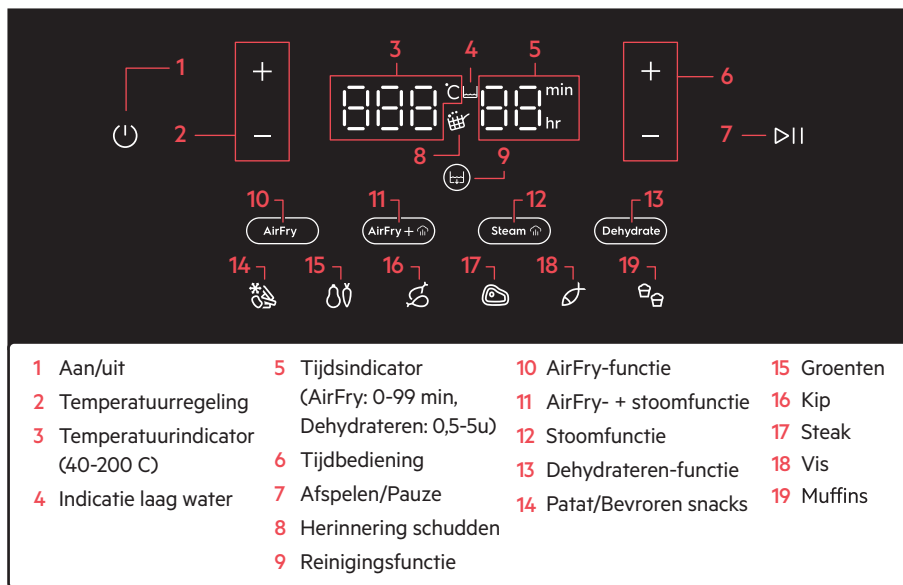

## Voorafgaand aan het eerste gebruik

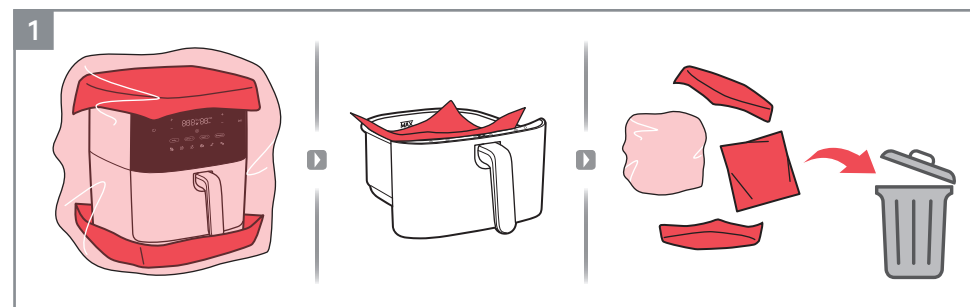

1. Verwijder alle verpakking en beschermingsmateriaal.



2. Reinig de pan en het rooster met warm water en afwasmiddel. Veeg de binnen- en buitenkant het apparaat schoon met een zachte doek.
3. Het is normaal dat een nieuwe unit de eerste paar keer dat hij wordt gebruikt geurtjes uitstraalt. Laat de lege air fryer vóór het eerste gebruik 20 minuten op 200 °C draaien om dat te voorkomen.

## Gebruiksaanwijzing - AirFry-functie

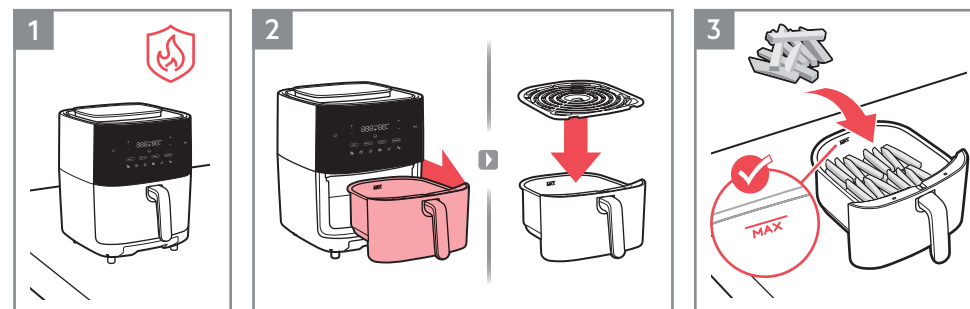

1. Plaats het apparaat op een vlak, stabiel en hittebestendig oppervlak.
2. Trek de pan eruit en plaats deze op een stabiel oppervlak. Plaats het rooster in de mand.
3. Doe het voedsel in de pan en let daarbij op het 'Maximum'. capaciteitsindicatie.

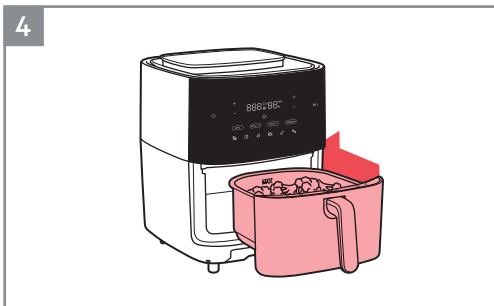

4. Duw de pan met voedsel volledig terug in het apparaat.  
5. Steek de stekker in het stopcontact.

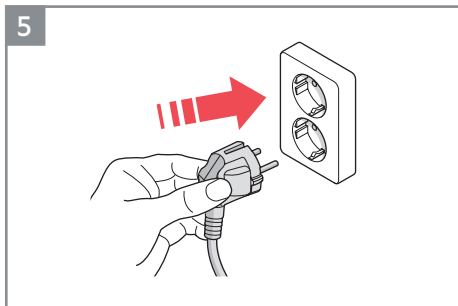

6. Druk op de On/Off-toets.  
7. Selecteer de gewenste bereidingsmethode. Bijvoorbeeld de Air fry-functie.  
8. Pas de tijd en temperatuur aan naar uw smaak of selecteer een van de vooraf ingestelde recepten. Bijvoorbeeld patat.  
9. Druk op de knop Afspelen/Pauzeren.

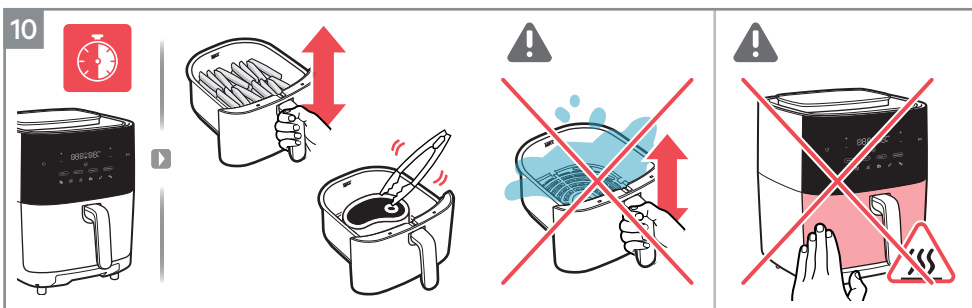
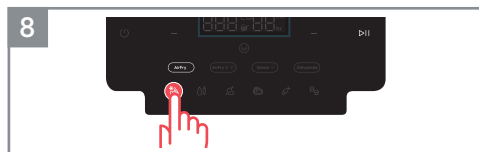

10. Afhankelijk van het type ingrediënt, draai het voedsel om tijdens het koken of om de 7 minuten met behulp van een hittebestendig gereedschap of door het voedsel gewoon voorzichtig in de mand te schudden. (zie Kookgids).

▲ OPGELET: Wees voorzichtig met hete oppervlakken wanneer het apparaat in gebruik is.



11. Aan het einde van de bereidingstijd geeft het apparaat een piepsignaal af.  
12. Verwijder de pan voorzichtig en plaats deze op een hittebestendig oppervlak.

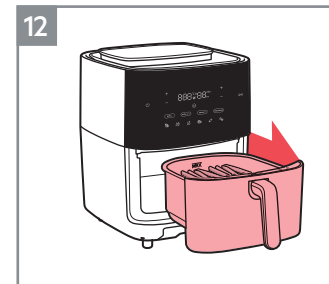

▲ OPGELET: Er kan hete stoom uit het mandje komen wanneer deze halverwege of aan het einde van de bereiding wordt geopend. Zorg ervoor dat uw gezicht, armen en handen uit de buurt zijn van de stoom wanneer u deze opent.

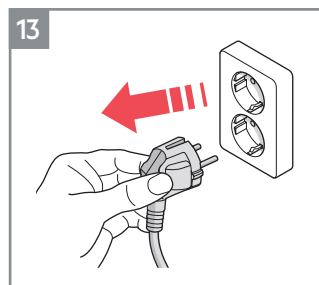

13. Trek de stekker van het apparaat uit het stopcontact na gebruik.

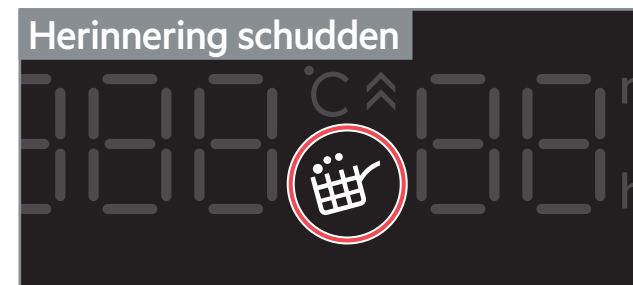

### Herinnering schudden

De "Herinnering schudden" wordt geactiveerd tijdens de voorinstellingen van sommige recepten, zoals patat/bevroren snacks, groenten en kip.

Wanneer het tijd is om uw voedsel te schudden of om te draaien, gaat het pictogram 'Herinnering schudden' een minuut branden en knippert het gedurende één minuut, terwijl het piepgeluid drie keer wordt herhaald.

De "Herinnering schudden" is niet verplicht, daarom gaat het koken gewoon door, zelfs als het voedsel niet wordt omgedraaid of geschud.

## Gebruiksaanwijzing - Stoomfunctie

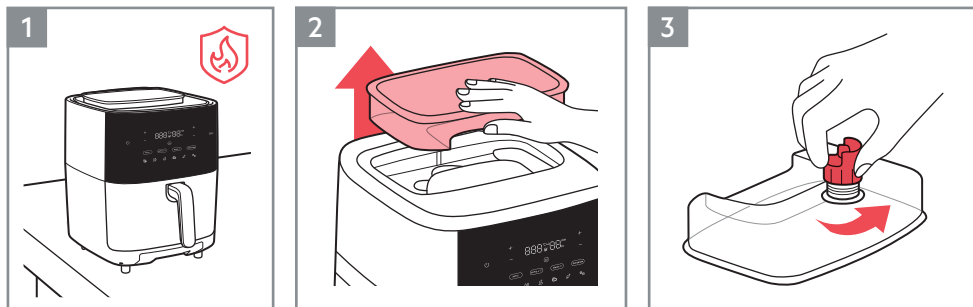

1. Plaats het apparaat op een vlak, stabiel en hittebestendig oppervlak.
2. Verwijder het waterreservoir door het uit de air fryer te tillen.
3. Schroef de dop van het waterreservoir los.



4. Vul het waterreservoir met gezuiverd/gedestilleerd water.  
**⚠ OPGELET:** Gebruik geen water rechtstreeks uit de kraan om de kalkaanslag te minimaliseren en de werking ervan te behouden, in het bijzonder niet in gebieden met hard water.
5. Draai de dop van het waterreservoir vast.

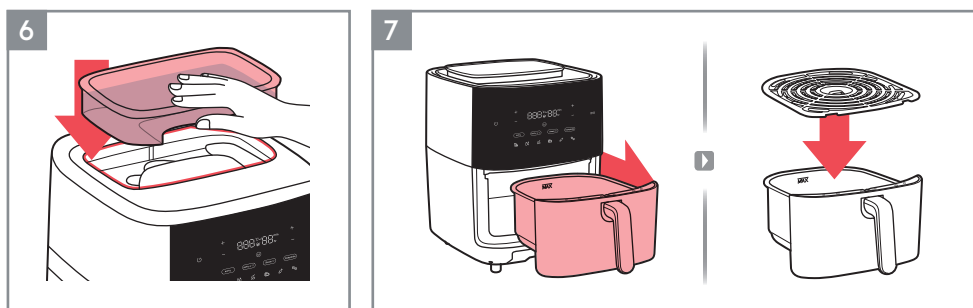

6. Plaats het waterreservoir terug op de air fryer.
7. Trek de pan eruit en plaats deze op een stabiel oppervlak. Plaats het rooster in de mand.

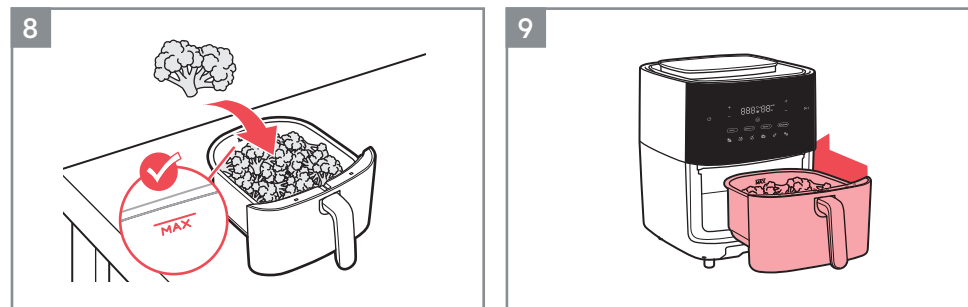

8. Plaats het voedsel in de mand en let daarbij op het 'Maximum'. capaciteitsindicatie.
9. Duw de pan met voedsel volledig terug in het apparaat.

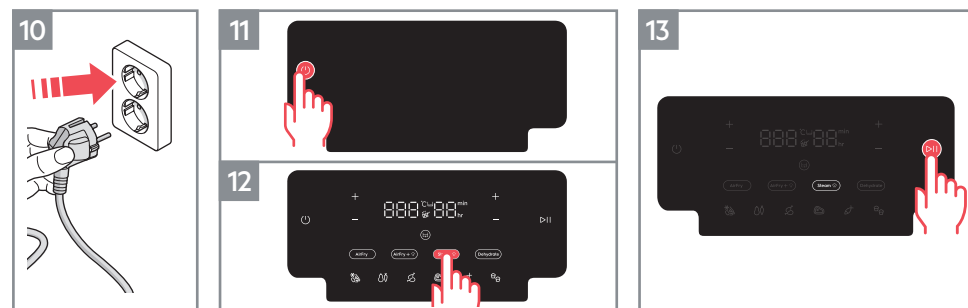

10. Steek de stekker in het stopcontact.
11. Druk op de On/Off-toets.
12. Selecteer de stoomfunctie.
13. Druk op de knop Afspelen/Pauzeren.

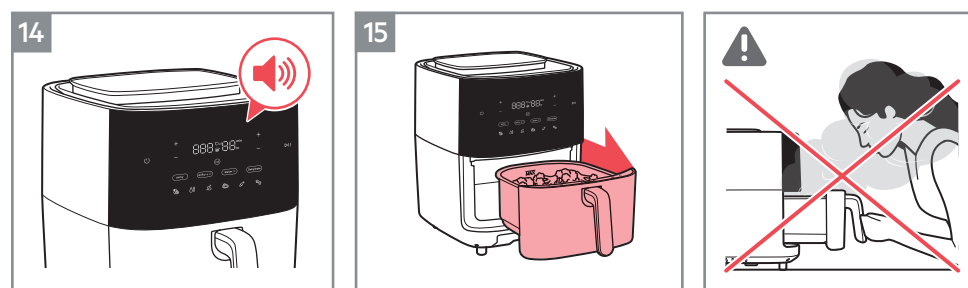

14. Aan het einde van de bereidingstijd geeft het apparaat een piepsignaal af.
15. Verwijder de pan voorzichtig en plaats deze op een hittebestendig oppervlak.  
**⚠ OPGELET:** Er kan hete stoom uit het mandje komen wanneer deze halverwege of aan het einde van de bereiding wordt geopend. Zorg ervoor dat uw gezicht, armen en handen uit de buurt zijn van de stoom wanneer u deze opent.

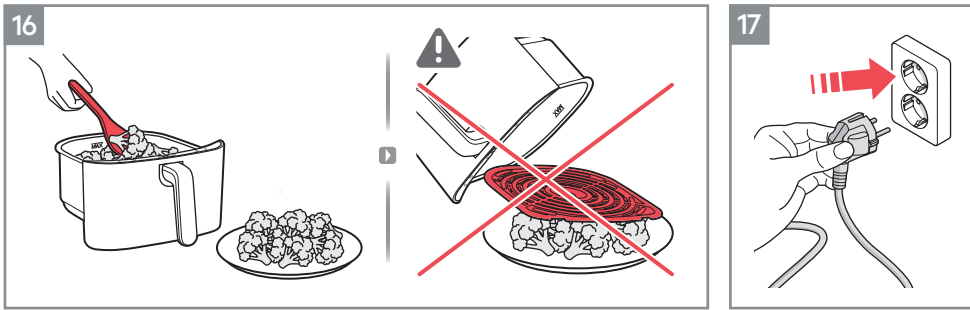

16. Serveer het voedsel met een tang of vergelijkbaar keukengerei.

▲ **OPGELET:** Serveer geen voedsel door de pan rechtstreeks op het bord te kippen, omdat het hete rooster of de vloeistoffen op het bord kunnen vallen.

17. Trek de stekker van het apparaat uit het stopcontact na gebruik.

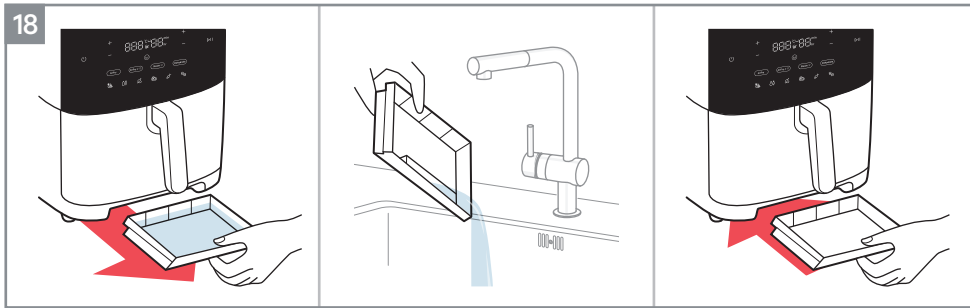
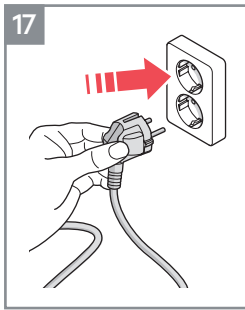

18. Controleer de waterbakcollector op eventuele waterophoping. Gooi het overtollige water weg en plaats het terug in het apparaat.

## Gebruiksaanwijzing – Air fry + Stoomfunctie

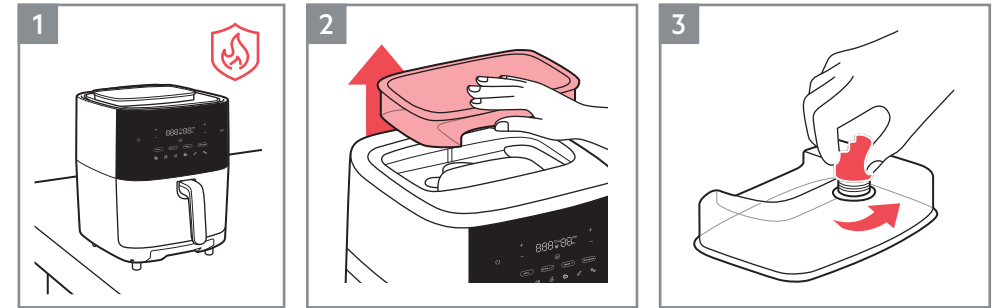

1. Plaats het apparaat op een vlak, stabiel en hittebestendig oppervlak.
2. Verwijder het waterreservoir door het uit de air fryer te tillen.
3. Schroef de dop van het waterreservoir los.

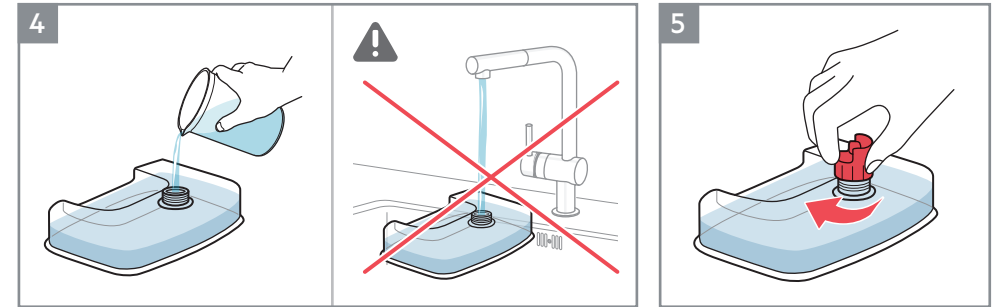

4. Vul het waterreservoir met gezuiverd/gedestilleerd water.
- ▲ **OPGELET:** Gebruik geen water rechtstreeks uit de kraan om de kalkaanslag te minimaliseren en de werking ervan te behouden, in het bijzonder niet in gebieden met hard water.
5. Draai de dop van het waterreservoir vast.

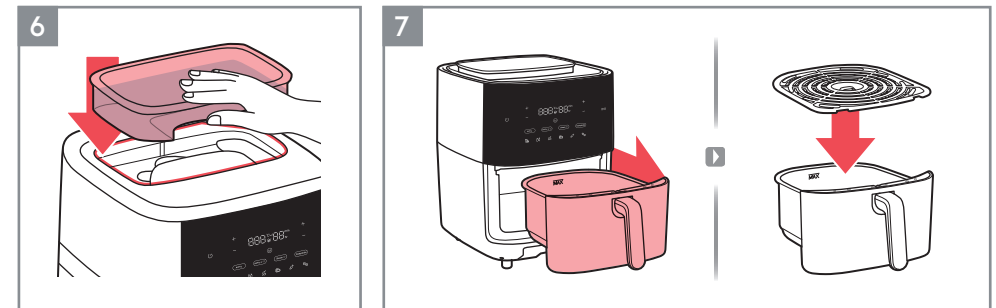

6. Plaats het waterreservoir terug op de air fryer.
7. Trek de pan eruit en plaats deze op een stabiel oppervlak. Plaats het rooster in de mand.

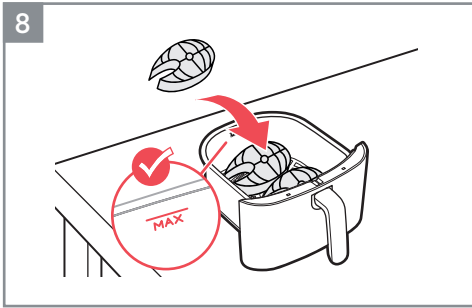

8. Plaats het voedsel in de mand en let daarbij op het 'Maximum'. capaciteitsindicatie.  
9. Duw de pan met voedsel volledig terug in het apparaat.

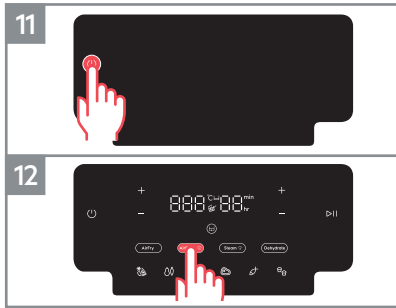
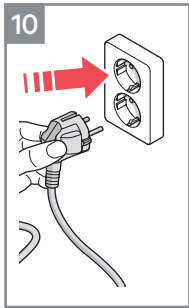
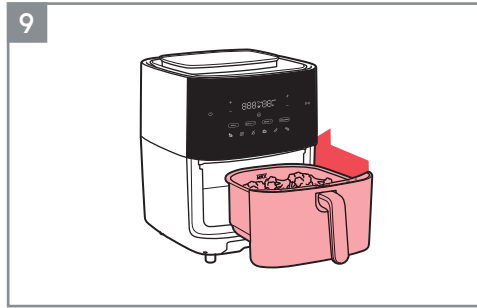

10. Steek de stekker in het stopcontact.  
11. Druk op de On/Off-toets.  
12. Selecteer de Air fry & Steam-functie.  
13. Druk op de knop Afspelen/Pauzeren.

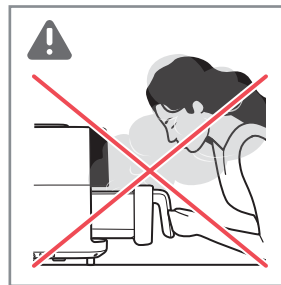
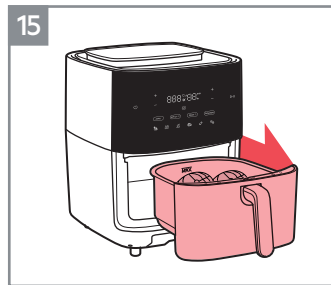

14. Aan het einde van de bereidingstijd geeft het apparaat een piepsignaal af.  
15. Verwijder de pan voorzichtig en plaats deze op een hittebestendig oppervlak.  
▲ **OPGELET:** Er kan hete stoom uit het mandje komen wanneer deze halverwege of aan het einde van de bereiding wordt geopend. Zorg ervoor dat uw gezicht, armen en handen uit de buurt zijn van de stoom wanneer u deze opent.

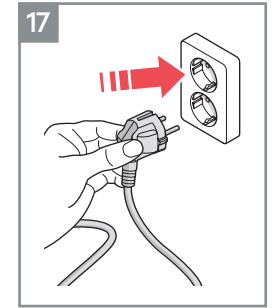
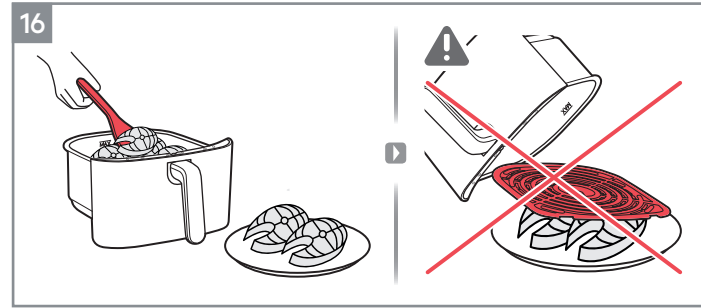

16. Serveer het voedsel met een tang of vergelijkbaar keukengerei.  
▲ **OPGELET:** Serveer geen voedsel door de pan rechtstreeks op het bord te kippen, omdat het hete rooster of de vloeistoffen op het bord kunnen vallen.  
17. Trek de stekker van het apparaat uit het stopcontact na gebruik.

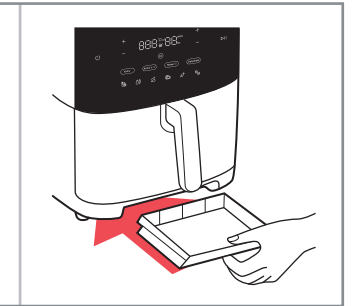
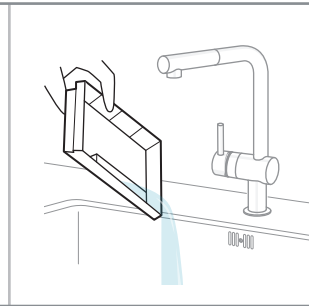
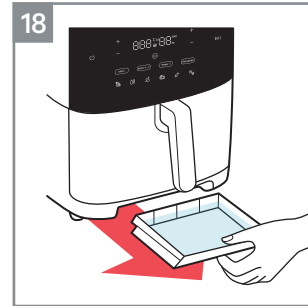

18. Controleer de waterbakcollector op eventuele waterophoping. Gooi het overtollige water weg en plaats het terug in het apparaat.

## Gebruiksaanwijzing – Dehydrateerfunctie

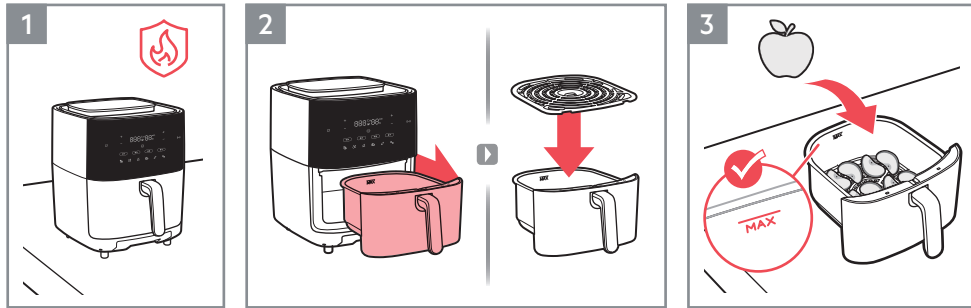

1. Plaats het apparaat op een vlak, stabiel en hittebestendig oppervlak.
2. Trek de pan eruit en plaats deze op een stabiel oppervlak. Plaats het rooster in de mand.
3. Voor het beste droogresultaat plaats je de ingrediënten niet op elkaar.

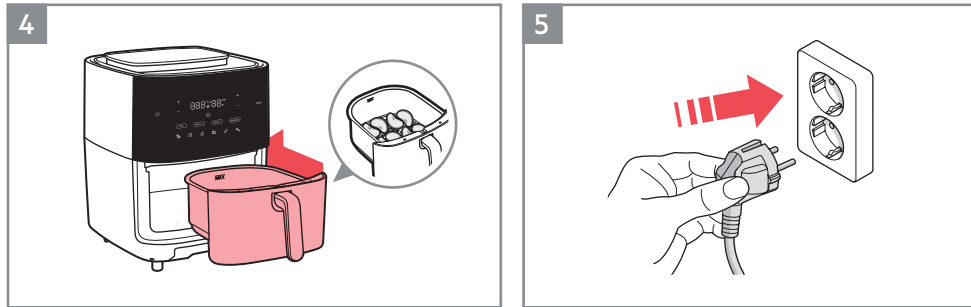

4. Duw de pan met voedsel volledig terug in het apparaat.
5. Steek de stekker in het stopcontact.

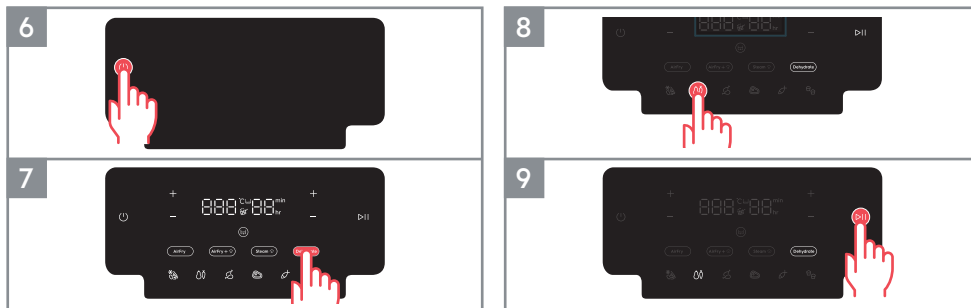

6. Druk op de On/Off-toets.
7. Selecteer de Dehydrateerfunctie
8. Pas de tijd en temperatuur aan naar uw smaak of selecteer een van de vooraf ingestelde recepten. Bijvoorbeeld groenten.
9. Druk op de knop Afspelen/Pauzeren.

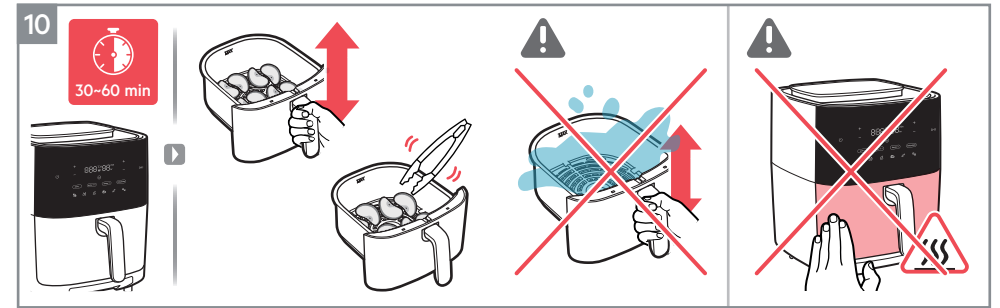

10. Draai het voedsel halverwege het bereiden om of om de 30-60 minuten met behulp van een hittebestendig gereedschap (zie Kookgids).

▲ **OPGELET:** Wees voorzichtig met hete oppervlakken wanneer het apparaat in gebruik is.

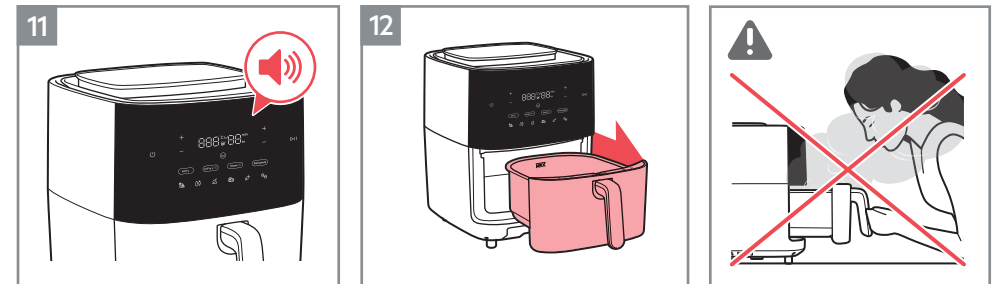

11. Aan het einde van de bereidingstijd geeft het apparaat een piepsignaal af.
12. Verwijder de pan voorzichtig en plaats deze op een hittebestendig oppervlak.

▲ **OPGELET:** Er kan hete stoom uit het mandje komen wanneer deze halverwege of aan het einde van de bereiding wordt geopend. Zorg ervoor dat uw gezicht, armen en handen uit de buurt zijn van de stoom wanneer u deze opent.

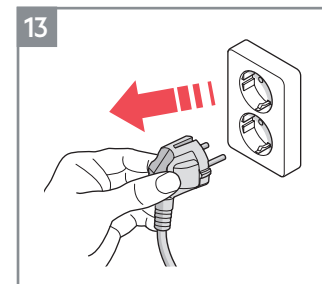

13. Trek de stekker van het apparaat uit het stopcontact na gebruik.

# Bereidingsgids

AirFry	7mm/10mm 	300-800g	15-30min	180 °C	✓		
AirFry	7mm 	300-800g	20-30min	180 °C	✓		✓
AirFry		100-500g	10-20min	170 °C	✓		✓
Steam		100-500g	10min	100 °C			
AirFry + Steam		600g	5min Steam 5min AirFry	100 °C Steam 170 °C AirFry		✓	
AirFry		100-400g	10min	200 °C		✓	
AirFry		100-200g	10min	200 °C		✓	
AirFry		100-500g	10-30min	180 °C		✓	
AirFry		100-500g	13-20min	180 °C		✓	
AirFry	 Max 1.2kg	800-1200g	45-60min	180 °C		✓	

AirFry + Steam		1,000g	10min Steam 25min AirFry	100 °C Steam 180 °C AirFry		✓	
AirFry		100-500g	10-15min	140 °C		✓	
AirFry		100-500g	10min	180 °C		✓	
Steam		500g	15min	100 °C		✓	
AirFry + Steam		400g	5min Steam 5min AirFry	100 °C Steam 140 °C AirFry		✓	
AirFry		25 - 50 g elk	10min	170 °C			
Dehydrate		300g	5 hours	80 °C		✓	
Dehydrate	 Meat	300g	5 hours	80 °C		✓	

## Reinigen



1. Haal altijd de stekker uit het stopcontact en wacht tot het apparaat is afgekoeld voordat u het reinigt.
2. Veeg de buitenkant het apparaat schoon met een zachte doek.

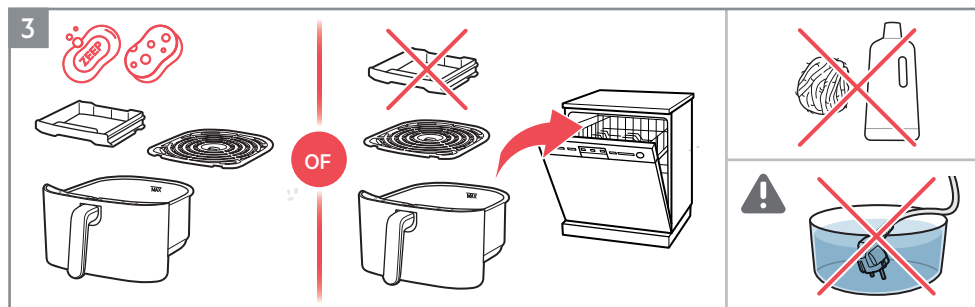

3. Reinig de pan en het rooster met warm water en afwasmiddel, of plaats ze in de vaatwasser.

OPMERKING: Vermijd het gebruik van schurende reinigingsproducten of metalen gereedschappen om de anti-aanbaklaag te beschermen.

⚠ OPGELET: Dompel het product, het snoer of de stekker nooit onder in water of een andere vloeistof.

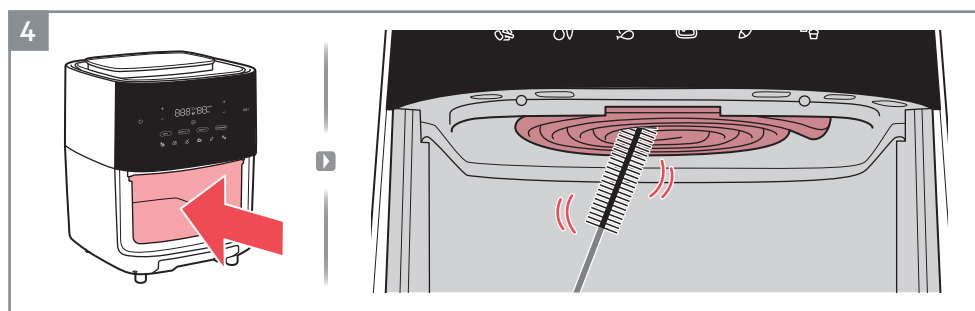

4. Reinig het verwarmingselement met een reinigingsborstel.

OPMERKING: Zorg ervoor dat het apparaat volledig is afgekoeld voordat u het verwarmingselement reinigt.

## Reinigen - Stoomfunctie

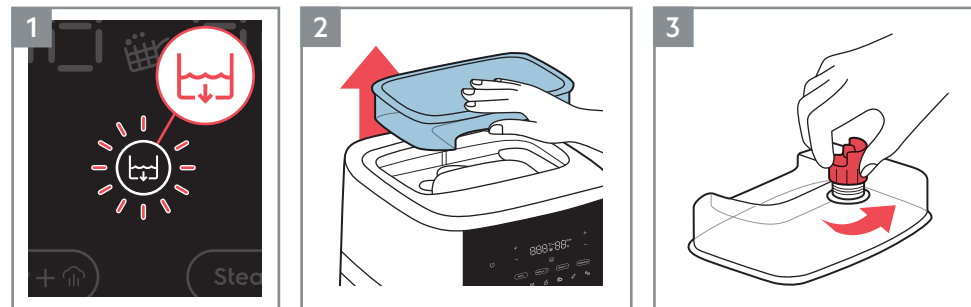

1. Voer een reinigingscyclus uit met de 'Reinigungsfunctie' wanneer het pictogram op het display oplicht of wanneer reinigen nodig is.
2. Verwijder het waterreservoir door het uit de air fryer te tillen.
3. Schroef de dop van het waterreservoir los.

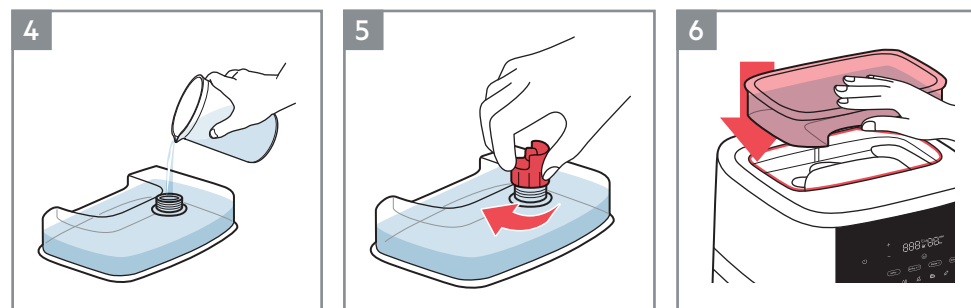

4. Vul het waterreservoir met gezuiverd/gedestilleerd water.
5. Draai de dop van het waterreservoir vast.
6. Plaats het waterreservoir terug op de air fryer.

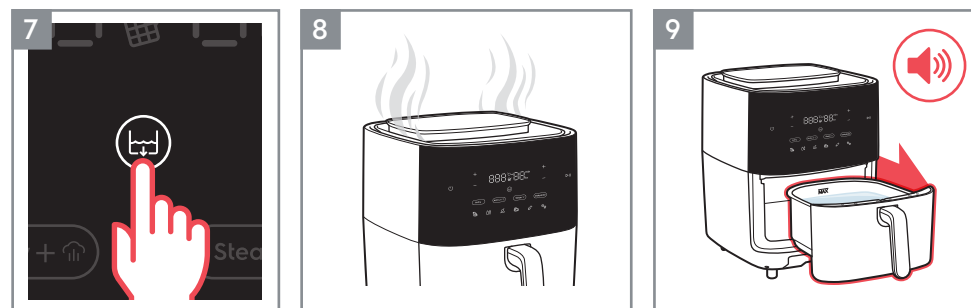

7. Druk op de knop 'Reinigungsfunctie'.
8. Wacht tot de stoomcyclus is voltooid.
9. Aan het einde van de stoomcyclus geeft het apparaat een piepsignaal. Verwijder de pan voorzichtig.

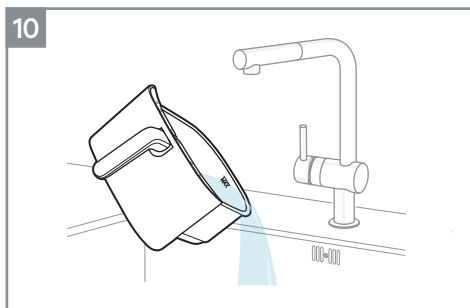

10. Gooi het overtollige water uit de pan weg.

11. Duw de pan volledig terug in het apparaat.

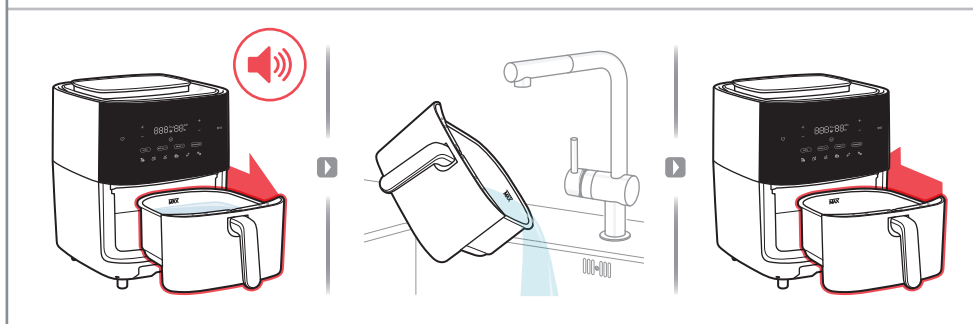
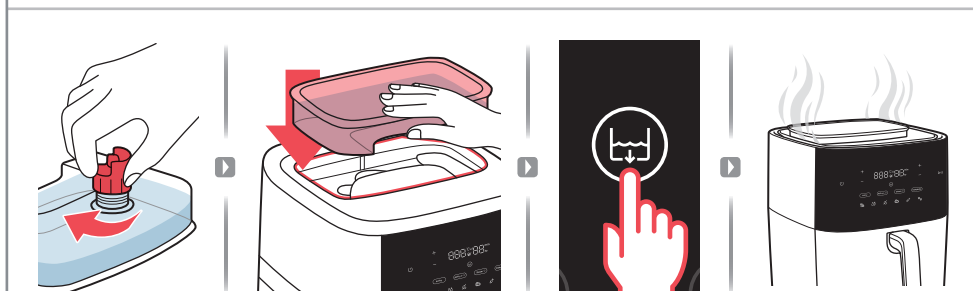
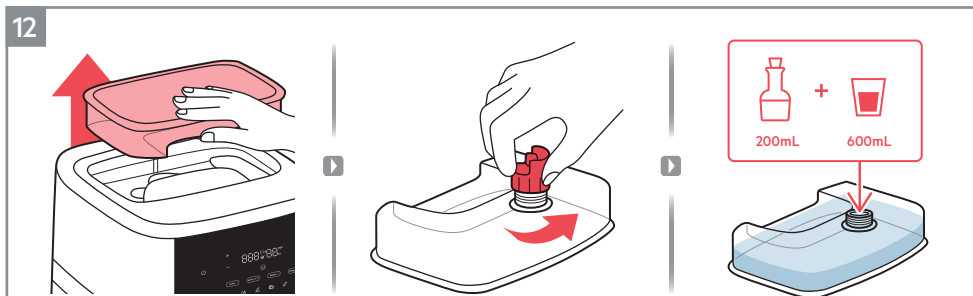
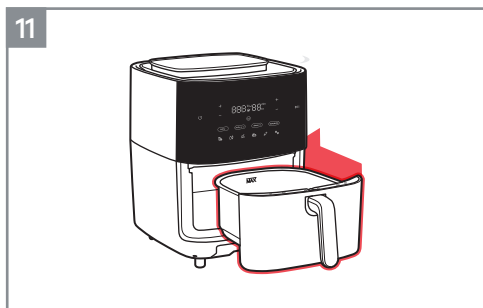

12. Herhaal dezelfde vorige stappen (2-11), dit keer met een mengsel van 600 ml gezuiverd water en 200 ml azijn.

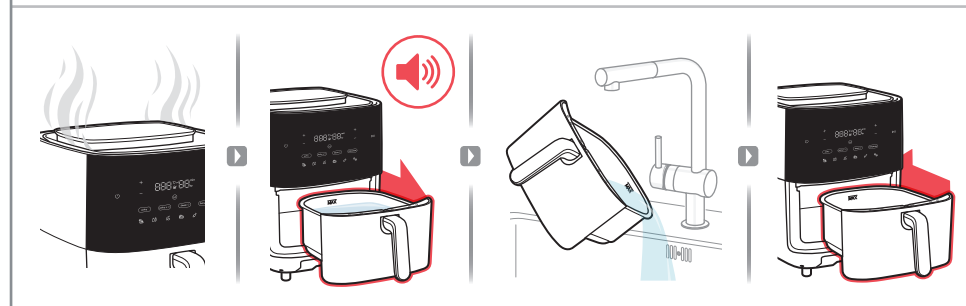
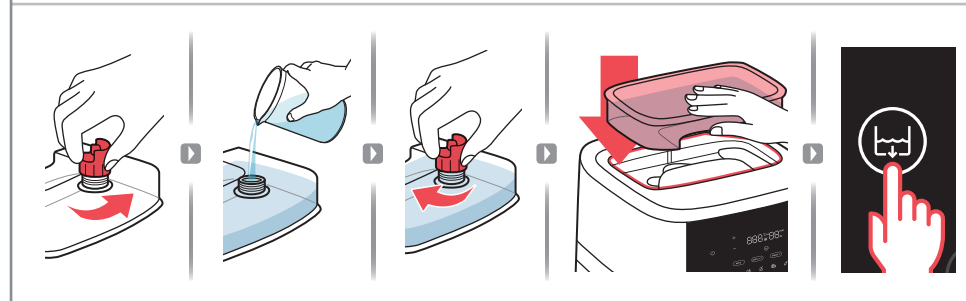
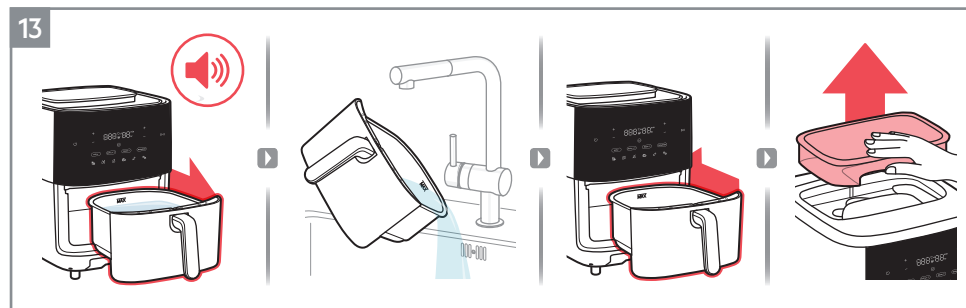

13. Herhaal ten slotte dezelfde vorige stappen (2-11), opnieuw met alleen gezuiverd water.

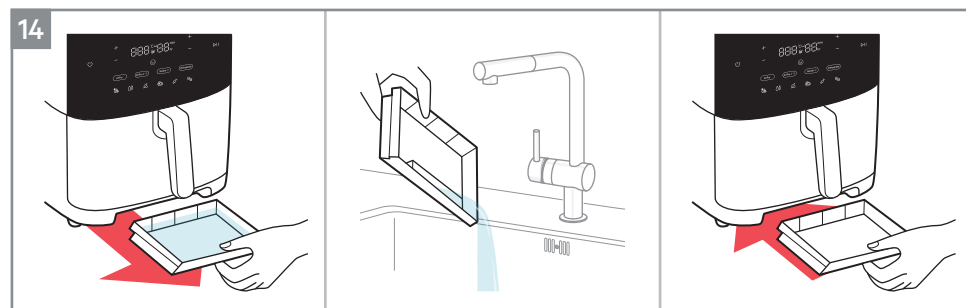

14. Controleer de waterbakcollector op eventuele waterophoping. Gooi het overtollige water weg en plaats het terug in het apparaat.

## Problemen oplossen...

Probleem	Controleer of...
U kunt het apparaat niet inschakelen of bedienen.	<ul style="list-style-type: none"><li>Controleer of het apparaat goed is aangesloten op het elektriciteitsnet.</li><li>Het mandje en pan staan in de juiste positie. Zorg ervoor dat ze volledig in het apparaat worden geduwd om de elektrische voeding mogelijk te maken.</li><li>De bereidingstijd is ingesteld.</li></ul>
U kunt de pan niet in het apparaat schuiven.	<ul style="list-style-type: none"><li>Het mandje is gevuld met meer dan de maximale capaciteit.</li><li>Het mandje is correct geplaatst. Hij moet klikken wanneer u hem in de pan plaatst.</li><li>Onder de pan bevindt zich een voorwerp dat een obstakel vormt om het goed te sluiten.</li></ul>
Er komt witte rook uit het apparaat.	<ul style="list-style-type: none"><li>Het voedsel dat u bereidt is te vettig.</li><li>De pan, het rooster en het verwarmingselement zijn schoon.</li></ul>
Op het display verschijnt E1	<ul style="list-style-type: none"><li>De temperatuursensor wordt uitgeschakeld of verbroken.</li></ul>
Op het display verschijnt E2	<ul style="list-style-type: none"><li>De temperatuursensor is kortgesloten.</li></ul>

\* Als het display een E1- of E2-fout weergeeft, moet het apparaat worden gerepareerd door een servicecentrum.

## Technische gegevens

Product	Air Fryer
Model	AAF7SB
Voltage (V~)	220 V ~ 240 V
Vermogen (W)	1700 W
Frequentie (Hz)	50 - 60 Hz
Capaciteit	6,9 L

# AEG

## Veiligheidsadvies

AAF7SB

Air Fryer

EN USER MANUAL

BG КНИЖКА С ИНСТРУКЦИИ

CA LLIBRE D'INSTRUCCIONS

FR NOTICE D'UTILISATION

DE GEBRAUCHSANWEISUNG

GR ΒΙΒΛΙΟ ΟΔΗΓΙΩΝ

IT LIBRETTO DI ISTRUZIONI

NL HANDLEIDING

GE ინსტრუქციების სახელმძღვანელო

ES LIBRO DE INSTRUCCIONES

PT MANUAL DE INSTRUÇÕES

Dit apparaat kan worden gebruikt door kinderen van 8 jaar en ouder en door mensen met een beperkt lichamelijk, zintuiglijk of verstandelijk vermogen of een gebrek aan ervaring en kennis, indien zij onder toezicht staan of instructies hebben gekregen over het veilige gebruik van het apparaat en indien zij de mogelijke gevaren begrijpen. Laat kinderen niet met het apparaat spelen. Reiniging en onderhoud mag niet zonder toezicht door kinderen worden uitgevoerd.

Dit apparaat is niet bedoeld om te worden gebruikt door mensen (waaronder kinderen) met een beperkt lichamelijk, zintuiglijk of verstandelijk vermogen of een gebrek aan ervaring en kennis, tenzij zij onder toezicht staan of instructies hebben gekregen over het veilige gebruik van het apparaat en indien zij de mogelijke gevaren begrijpen. Op kinderen moet toezicht worden gehouden om te voorkomen dat ze met het apparaat spelen.

Houd de air fryer en het netsnoer buiten het bereik van kinderen jonger dan 8 jaar.

Dit apparaat is alleen bedoeld voor normaal huishoudelijk gebruik.

Indien het netsnoer beschadigd of stuk is, moet het worden vervangen door een servicemedewerker of iemand met vergelijkbare kwalificaties om gevaarlijke situaties te voorkomen.

De toegankelijke oppervlakken kunnen tijdens gebruik heet worden.

Dek de luchtinlaat en de luchtuitlaatopeningen niet af terwijl het apparaat in werking is.

Stuur het apparaat altijd terug naar een erkend servicecentrum voor onderzoek of reparatie.

Probeer het apparaat niet zelf te repareren.

Plaats het apparaat niet op of in de buurt van een heet gasfornuis, een elektrisch fornuis, elektrische kookplaten of in een verwarmde oven.

Zorg er altijd voor dat de stekker goed in het stopcontact zit.

Houd het netsnoer uit de buurt van hete oppervlakken of scherpe voorwerpen om schade te voorkomen.

Plaats nooit iets ontvlambaars, explosiefs of bijtends in het mandje.

Knijp, buig, draai of plaats geen zware voorwerpen op het netsnoer om te voorkomen dat de kern bloot komt te liggen of breekt.

Gebruik het apparaat niet als de stekker, het netsnoer of het apparaat zelf beschadigd is.

Begin nooit met koken zonder dat het mandje op zijn plaats zit.

Vul het mandje niet boven de 'Maximum'-lijn om contact van voedsel met het verwarmingselement te voorkomen.

Raak het mandje niet rechtstreeks met uw handen aan tijdens of direct na gebruik om brandwonden te voorkomen.

Gebruik geen plastic keukengerei of normale papieren verpakkingsmaterialen om voedsel in te pakken voor het koken.

Steek geen pennen, draden of andere voorwerpen in een van de openingen van de air fryer om elektrische schokken of letsels te voorkomen.

Haal de stekker van de airfryer uit het stopcontact voordat u deze reinigt of repareert.

Verplaats of schud de air fryer niet tijdens gebruik.

Steek geen vreemde voorwerpen in de veiligheidsschakelaar om gevaar te voorkomen.

Niet geschikt voor contact met zeer zure en/of zeer zoute ingrediënten.

Vermijd het gebruik van metalen gereedschap bij het manipuleren van het voedsel in de mand.

Gebruik uitsluitend gezuiverd/gedestilleerd water.

Energieverbruik wanneer uitgeschakeld: 0,3W

Maximale tijd die de apparatuur nodig heeft om automatisch in de spaarstand te gaan: 20min

**OPGELET: Hete oppervlakken.** 

## MILIEUBESCHERMING

Recycleer de materialen met het symbool . Gooi de verpakking in een geschikte afvalcontainer om het te recyclen. Bescherm het milieu en de volksgezondheid en recycleer op een correcte manier het afval van elektrische en elektronische apparaten.

Gooi apparaten gemarkeerd met het symbool  niet weg met het huishoudelijk afval. Breng het product naar het milieustation bij u in de buurt of neem contact op met de gemeente.

AEG behoudt zich het recht voor om producten, informatie en specificaties zonder kennisgeving te wijzigen.

## VOOR PERFECTE RESULTATEN

Bedankt dat u voor dit AEG-product heeft gekozen. Dit apparaat is ontworpen om vele jaren uitstekend te presteren, met innovatieve technologieën die het leven gemakkelijker helpen maken met functies die gewone apparaten wellicht niet hebben. Neem een paar minuten de tijd om het door te lezen zodat u er optimaal van kunt profiteren.

**Ga naar onze website voor:**



Advies over gebruik, brochures, het oplossen van problemen, service-informatie:  
[www.aeg.com/webservices](http://www.aeg.com/webservices)



Registreer je product voor een betere service:  
[www.registreaeg.com](http://www.registreaeg.com)



Koop accessoires en verbruiksartikelen voor je apparaat:  
[www.aeg.com/shop](http://www.aeg.com/shop)

# AEG

## მომხმარებელს სახელმძღვანელო

AAF7SB

აეროგრილი



### ზოგადი-მიმოხილვა

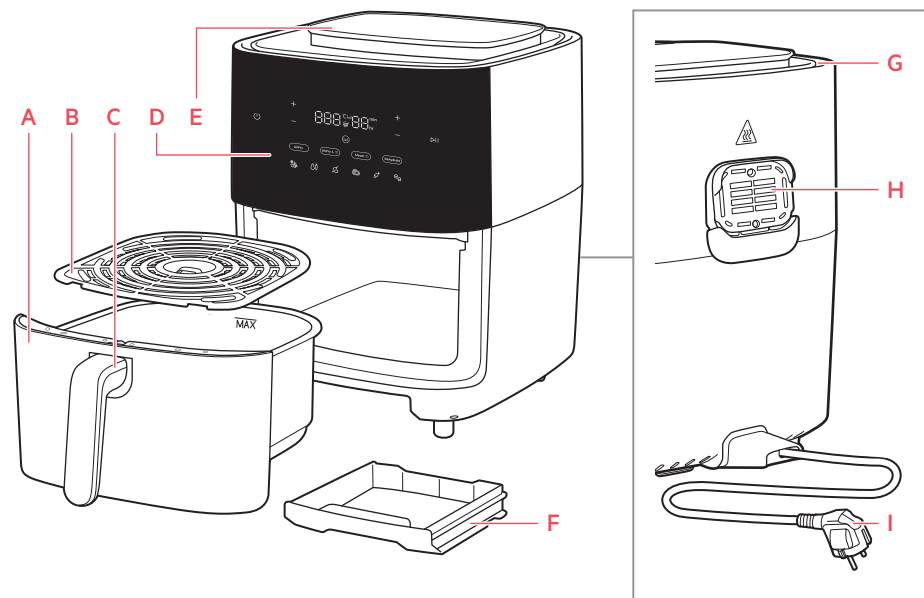

- |                    |                  |                               |                           |
|--------------------|------------------|-------------------------------|---------------------------|
| A ტაფა             | D მართვის პანელი | F წყლის შესაგროვებელი ლანგარი | H გამომავალი ჰაერის ჭრილი |
| B ცხაურა           | E წყლის ავზი     | G შემავალი ჰაერის ჭრილი       | I დენის კაბელი            |
| C კალათის სახელური |                  |                               |                           |

1 ჩართვა/გამორთვა	5 დროის ინდიკატორი (AirFry: 0 - 99 წთ, გამოშრობა: 0,5 - 5 სთ)	10 AirFry ფუნქცია	15 ბოსტნეული
2 ტემპერატურის კონტროლი	6 დროის კონტროლი	11 AirFry + ორთქლის ფუნქცია	16 ქათამი
3 ტემპერატურის ინდიკატორი (40 - 200°C)	7 გაშვება/დაპაუზება	12 ორთქლის ფუნქცია	17 სტეკი
4 წყლის დაბალი დონის ინდიკატორი	8 შენჯღრევის შემსენებელი	13 გამოშრობის ფუნქცია	18 თევზი
	9 წმენდის ფუნქცია	14 კარტოფილი ფრი/გაყინული საკვები	19 მაფინები

EN  
BG  
CA  
FR  
DE  
GR  
IT  
NL  
GE  
ES  
PT

## პირველად გამოყენებამდე

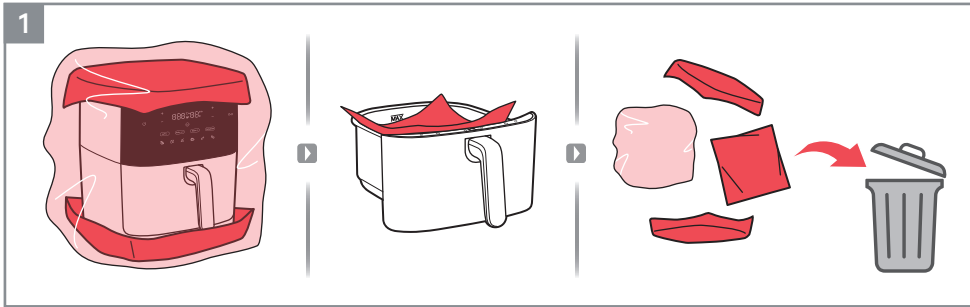

1. მოხსენით ყველა სახის შესაფუთი და დამცავი მასალა.

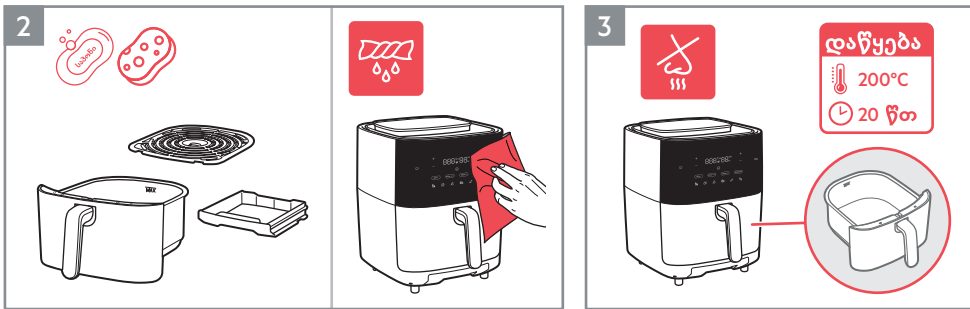

2. გარეცხეთ ტაფა და ცხაურა თბილი წყლით და ჭურჭლის სარეცხი საშუალებით. გაწმინდეთ მოწყობილობის გარე და შიდა ზედაპირები რბილი ქსოვილით.
3. პირველი რამდენიმე გამოყენების დროს ახალმა მოწყობილობამ შეიძლება სუნი გაუშვას, რაც სრულიად ნორმალურია. სუნის მოსაშორებლად, ჩართეთ ცარიელი აეროგრელი 200°C-ზე 20 წუთის განმავლობაში.

## როგორ გამოვიყენოთ - AirFry ფუნქცია

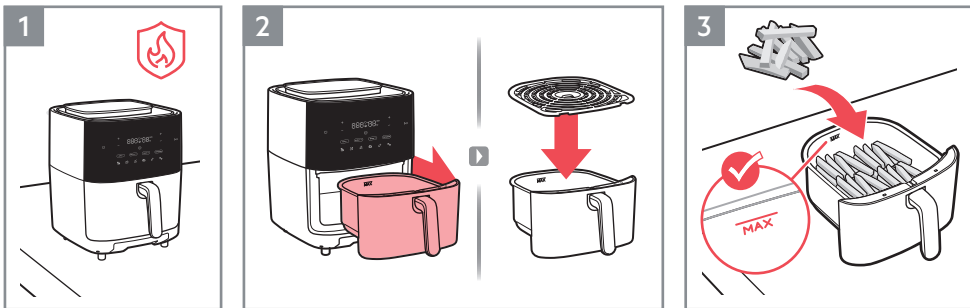

1. მოათავსეთ მოწყობილობა ბრტყელ, მყარ და მაღალი ტემპერატურის გამძლე ზედაპირზე.
2. ამოიღეთ ტაფა და მოათავსეთ მყარ ზედაპირზე. მოათავსეთ ცხაური კალათში.
3. მოათავსეთ საკვები ტაფაში, ყურადღება მიაქციეთ „მაქსიმალური“ დონის ნიშნულს. ტევადობის მაჩვენებელი.

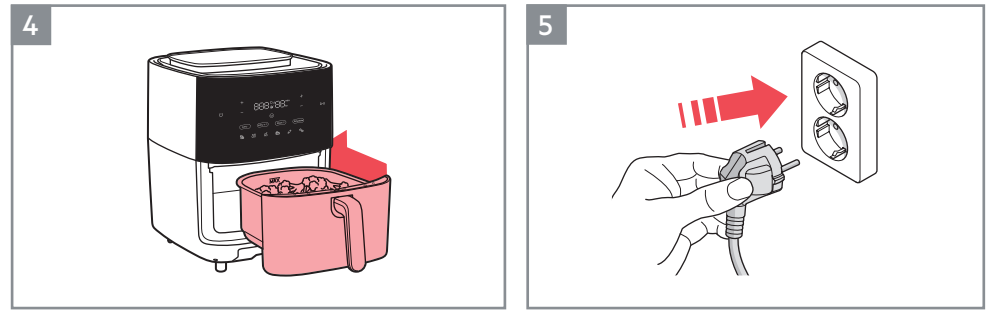

4. ტაფა, რომელშიც საკვებია მოთავსებული, სრულად ჩასვით მოწყობილობაში.
5. დააკავშირეთ მოწყობილობა ელექტრულ ქსელთან.

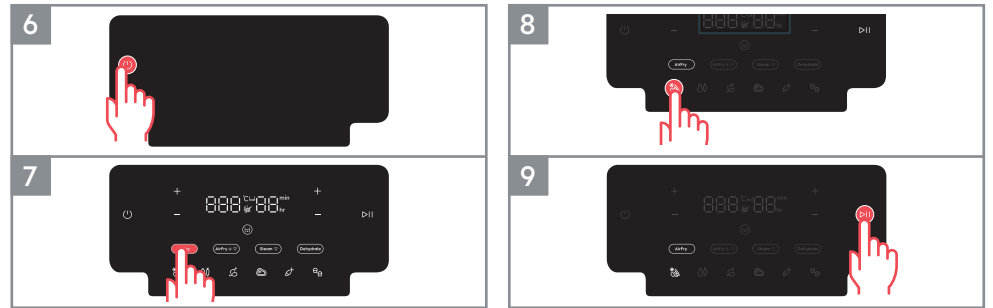

6. დააჭირეთ ჩართვის/გამორთვის ღილაკს.
7. აირჩიეთ საკვების მომზადების სასურველი მეთოდი. მაგალითად Air Fry ფუნქცია.
8. დააყენეთ დროის და ტემპერატურის სასურველი პარამეტრები ან აირჩიეთ ერთ-ერთი წინასწარ დაყენებული რეცეპტი. მაგალითად, კარტოფილი ფრი.
9. დააჭირეთ გაშვების/დაპაუზების ღილაკს.

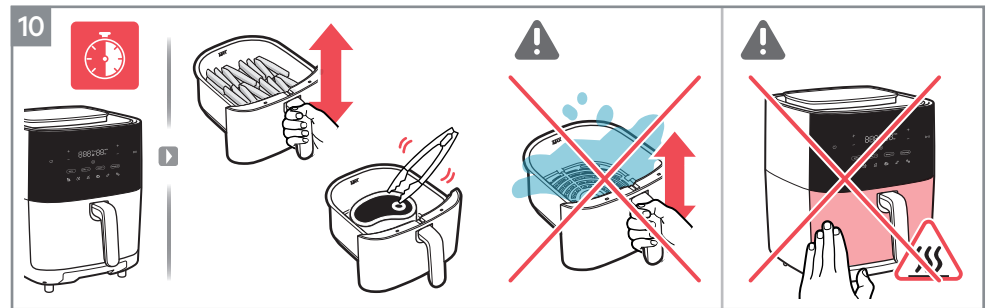

10. მოურიეთ საკვებს მომზადების შუა პერიოდში ან ყოველ 7 წუთში ერთხელ იმის მიხედვით, თუ რა ტიპის ინგრედიენტს იყენებთ, რისთვისაც გამოიყენეთ მაღალი ტემპერატურის გამძლე ხელსაწყო, ან ფრთხილად შეანჯღრიეთ საკვები კალათის შიგნით (იხილეთ საკვების მომზადების სახელმძღვანელო).
- ⚠ გაფრთხილება: მოერიდეთ მოწყობილობის გამოყენების დროს მის ცხელ ზედაპირებზე შეხებას.



11. საკვების მომზადების დროს ამოწურვის შემდეგ, მოწყობილობა გამოსცემს ხმოვან სიგნალს.

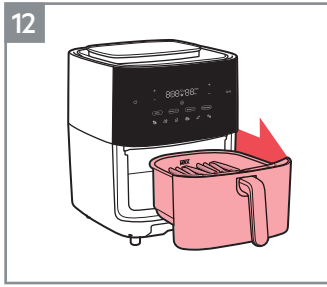

12. ფრთხილად ამოიღეთ ტაფა და მოათავსეთ ის მაღალი ტემპერატურის გამძლე ზედაპირზე.



▲ გაფრთხილება: საკვების მომზადების დროს ან მომზადების პროცესის დასრულების შემდეგ, მოწყობილობის თავსახურის გახსნის შემდეგ შეიძლება კალათიდან ცხელი ორთქლი ამოვიდეს. მისი გახსნის დროს, მოარიდეთ ორთქლს სახე, მკლავები და ხელები.

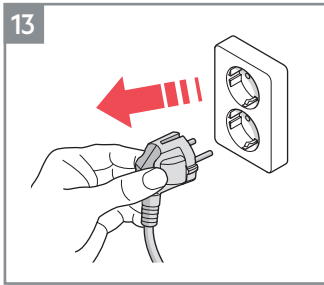

13. მოწყობილობის გამოყენების შემდეგ, ჩახსენით ის ელექტრული ქსელიდან.

### შენჯღრევის შემსენებელი

„შენჯღრევის შემსენებელი“ აქტიურდება ზოგიერთი წინასწარ დაყენებული რეცეპტის გამოყენების დროს, როგორცაა „კარტოფილი ფრი/გაყინული საკვები“, „ბოსტნეული“ და „ქათამი“.

როდესაც დადგება საკვების შენჯღრევის ან ამობრუნების დრო, ეკრანზე გამოჩნდება შენჯღრევის შემსენებლის“ ხატულა და იცემცემებს ერთი წუთის განმავლობაში, ამავდროულად სამჯერ გაისმება ხმოვანი სიგნალი.

„შენჯღრევის შემსენებელზე“ რეაგირება სავალდებულო არ არის, შესაბამისად, საკვების მომზადება გაგრძელდება ჩვეულ რეჟიმში მიუხედავად იმისა, შეასრულეთ თუ არა საკვების ამობრუნების ან შენჯღრევის საფეხურს.



## გამოყენების ინსტრუქცია – ორთქლის ფუნქცია

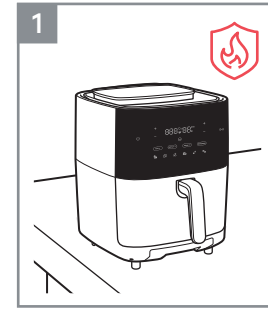

1. მოათავსეთ მოწყობილობა ბრტყელ, მყარ და მაღალი ტემპერატურის გამძლე ზედაპირზე.

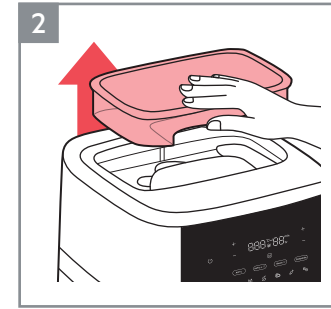

2. ამოსწიეთ და ამოიღეთ წყლის ავზი აეროგრილიდან.

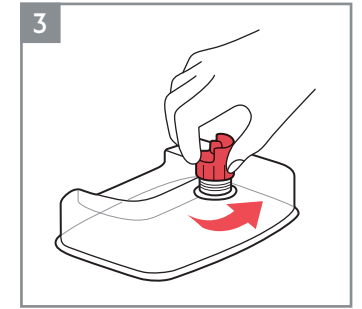

3. დაატრიალეთ და მოხსენით თავსახური წყლის ავზს.

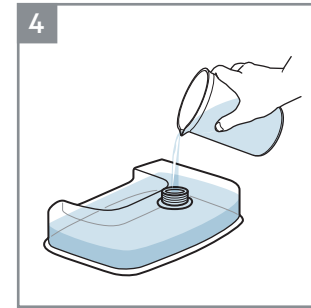

4. აავსეთ წყლის ავზი გაწმენდილი/დისტილირებული წყლით.

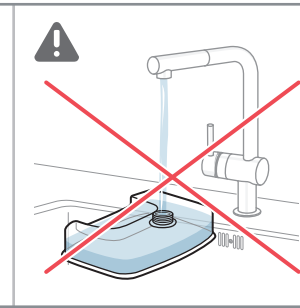

▲ გაფრთხილება: ნადების წარმოქმნის თავიდან აცილების და ფუნქციების გამართულობის შენარჩუნების მიზნით, განსაკუთრებით იმ შემთხვევაში, თუ წყალსადენი სისტემით ხისტი წყალი მოგეწოდებათ, არ გამოიყენოთ პირდაპირ ონკანიდან ჩამოსხმული წყალი.

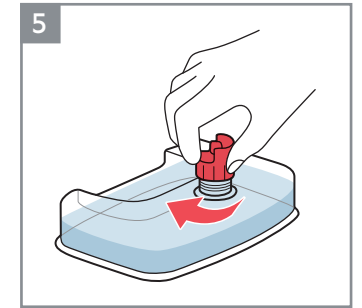

5. დააფარეთ წყლის ავზს თავსახური და მოუჭირეთ.

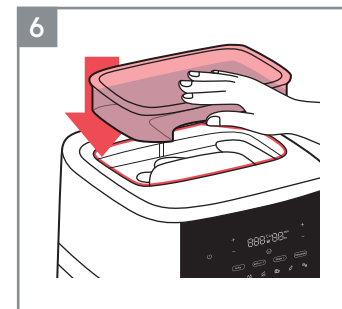

6. დააბრუნეთ წყლის ავზი აეროგრილში.

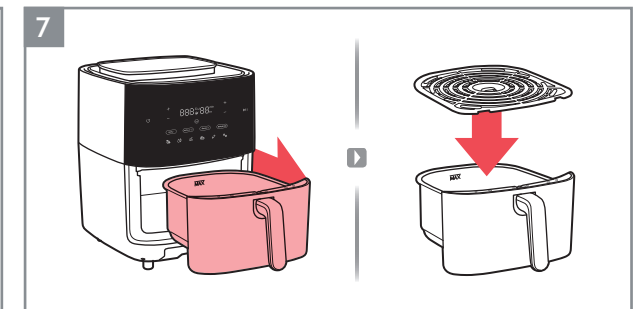

7. ამოიღეთ ტაფა და მოათავსეთ მყარ ზედაპირზე. მოათავსეთ ცხელი კალათი.

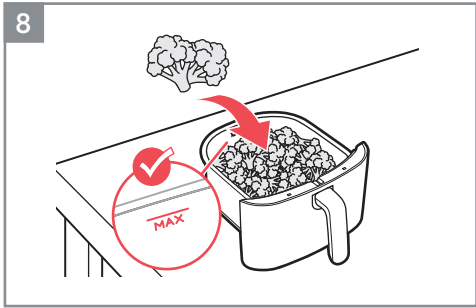

8. მოთავსეთ საკვები კალაში, ყურადღება მიაქციეთ „მაქსიმალური“ დონის ნიშნულს. ტევადობის მაჩვენებელი.

9. ტაფა, რომელშიც საკვებია მოთავსებული, სრულად ჩასვით მოწყობილობაში.

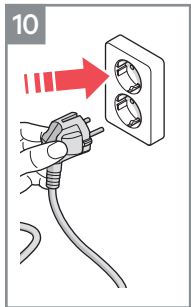
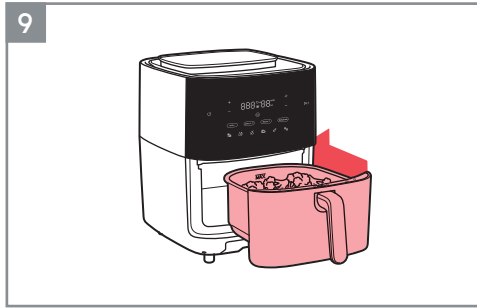

10. დააკავშირეთ მოწყობილობა ელექტრულ ქსელთან.

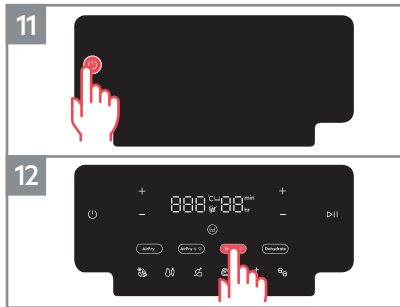

11. დაჭირეთ ჩართვის/გამორთვის ღილაკს.

12. აირჩიეთ ორთქლის ფუნქცია.



13. დაჭირეთ გაშვების/დაპაუზების ღილაკს



14. საკვების მომზადების დროის ამოწურვის შემდეგ, მოწყობილობა გამოსცემს ხმოვან სიგნალს.

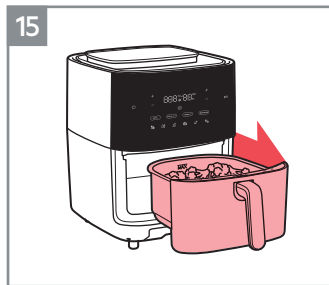

15. ფრთხილად ამოიღეთ ტაფა და მოთავსეთ ის მაღალი ემპერატურის გამძლე ზედაპირზე.



▲ გაფრთხილება: საკვების მომზადების დროს ან მომზადების პროცესის დასრულების შემდეგ, მოწყობილობის თავსახურის გახსნის შემდეგ შეიძლება კალათიდან ცხელი ორთქლი ამოვიდეს. მისი გახსნის დროს, მოარიდეთ ორთქლს სახე, მკლავები და ხელები.

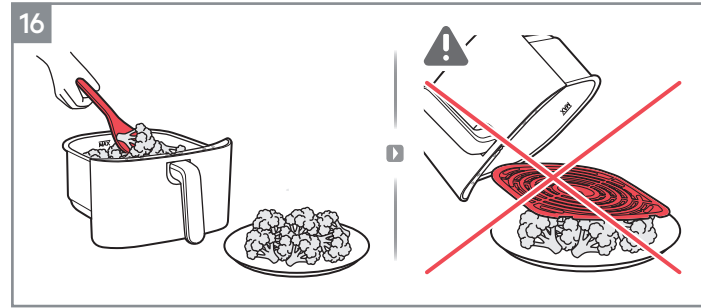

16. საკვები გადაიღეთ მაშების ან მსგავსი სამზარეულო ინსტრუმენტების გამოყენებით.

▲ გაფრთხილება: არ გადაიღოთ საკვები თეფშზე პირდაპირ ტაფის ა მოტრიალებით, რადგან შეიძლება თეფშზე დაეცეს ცხელი ცხაური ან დაიღვაროს ცხელი სითხეები.

17. მოწყობილობის გამოყენების შემდეგ, ჩახსენით ის ელექტრული ქსელიდან.

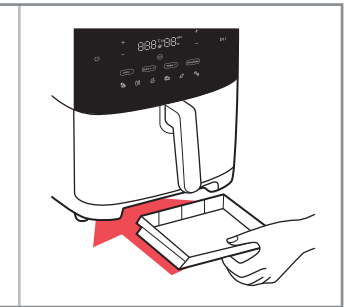
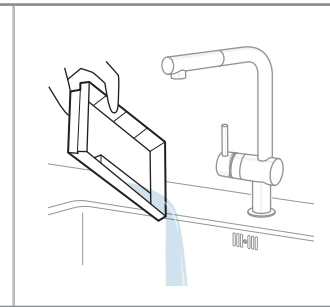
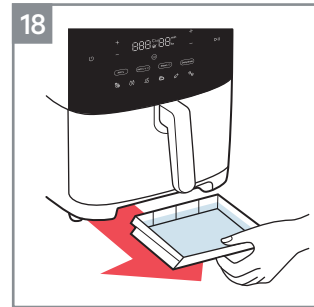
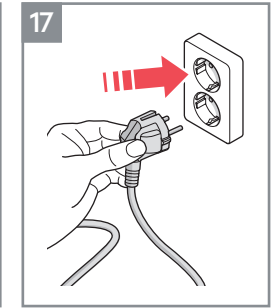

18. შეამოწმეთ, ხომ არ არის წყალი წყლის შესაგროვებელ ლანგარზე. დაცალეთ წყლის შესაგროვებელი ლანგარი და დააბრუნეთ მოწყობილობაში.

# როგორ გამოვიყენოთ - Air fry + ორთქლის ფუნქცია

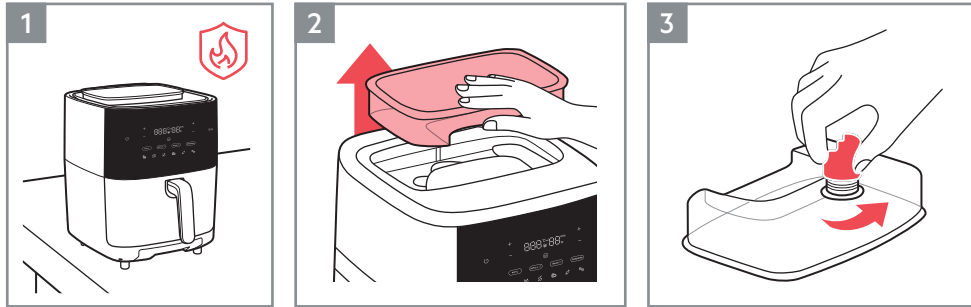

1. მოათავსეთ მოწყობილობა ბრტყელ, მყარ და მაღალი ტემპერატურის მიმართ გამძლე ზედაპირზე.
2. ამოსწიეთ და ამოიღეთ წყლის ავზი აეროგრილიდან.
3. დაატრიალეთ და მოხსენით თავსახური წყლის ავზს.

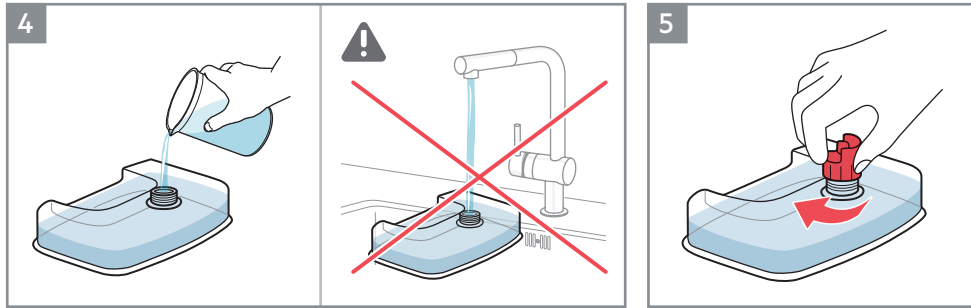

4. აავსეთ წყლის ავზი გაწმენდილი/დისტილირებული წყლით.
- ▲ გაფრთხილება: ნადების წარმოქმნის თავიდან აცილების და ფუნქციების გამართულობის შენარჩუნების მიზნით, განსაკუთრებით იმ შემთხვევაში, თუ წყალსადენი სისტემით ხისტი წყალი მოგეწოდებათ, არ გამოიყენოთ პირდაპირ ონკანიდან ჩამოსხმული წყალი.
5. დააფარეთ წყლის ავზს თავსახური და მოუჭირეთ.

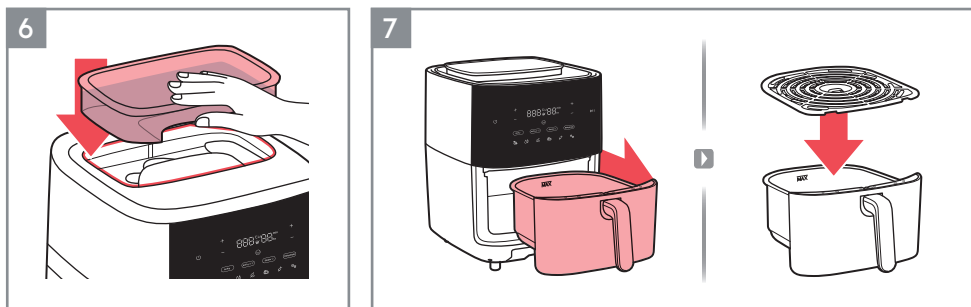

6. დააბრუნეთ წყლის ავზი აეროგრილში.
7. ამოიღეთ ტაფა და მოათავსეთ მყარ ზედაპირზე. მოათავსეთ ცხური კალათში.

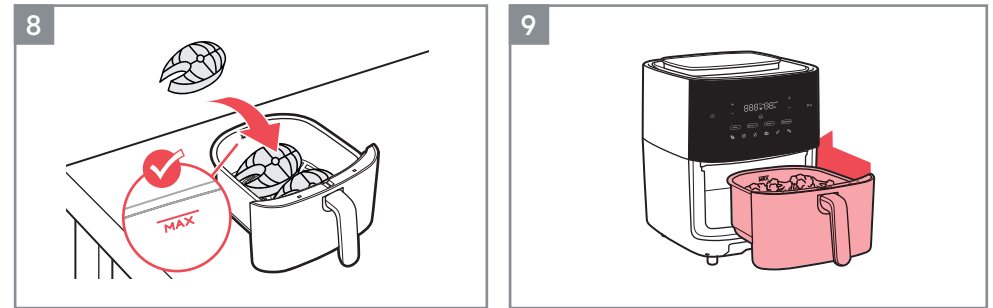

8. მოათავსეთ საკვები კალათში, ყურადღება მიაქციეთ „მაქსიმალური“ დონის ნიშნულს. ტევადობის მაჩვენებელი.
9. ტაფა, რომელშიც საკვებია მოთავსებული, სრულად ჩასვით მოწყობილობაში.

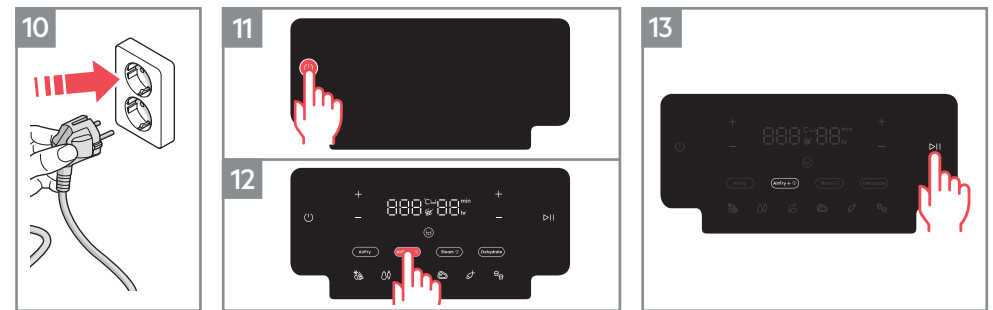

10. დააკავშირეთ მოწყობილობა ელექტრულ ქსელთან.
11. დააჭირეთ ჩართვის/გამორთვის ღილაკს.
12. აირჩიეთ Air fry და Steam ფუნქცია.
13. დააჭირეთ გაშვების/დაპაუზების ღილაკს.

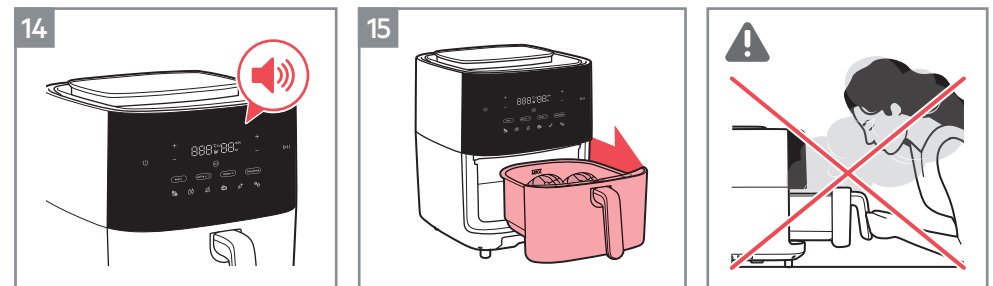

14. საკვების მომზადების დროის ამოწურვის შემდეგ, მოწყობილობა გამოსცემს ხმოვან სიგნალს.
15. ფრთხილად ამოიღეთ ტაფა და მოათავსეთ ის მაღალი ტემპერატურის გამძლე ზედაპირზე.
- ▲ გაფრთხილება: საკვების მომზადების დროს ან მომზადების პროცესის დასრულების შემდეგ, მოწყობილობის თავსახურის გახსნის შემდეგ შეიძლება კალათიდან ცხელი ორთქლი ამოვიდეს. მისი გახსნის დროს, მოარიდეთ ორთქლს სახე, მკლავები და ხელები.

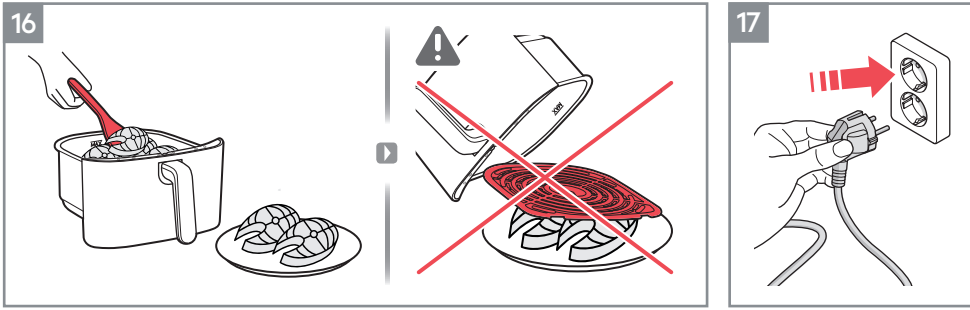

16. საკვები გადაიღეთ მამების ან მსგავსი სამზარეულო ინსტრუმენტების გამოყენებით.

⚠ გაფრთხილება: არ გადაიღოთ საკვები თეფშზე პირდაპირ ტაფის ა მოტრიალებით, რადგან შეიძლება თეფშზე დაეგეს ცხელი ცხაური ან დაიღვაროს ცხელი სითხეები.

17. მოწყობილობის გამოყენების შემდეგ, ჩახსენით ის ელექტრული ქსელიდან.

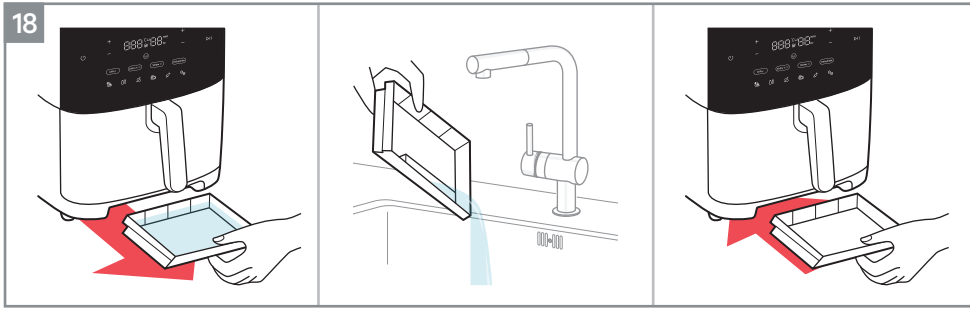
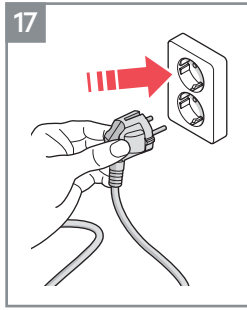

18. შეამოწმეთ, ხომ არ არის წყალი წყლის შესაგროვებელ ლანგარზე. დაცალეთ წყლის შესაგროვებელი ლანგარი და დააბრუნეთ მოწყობილობაში.

## გამოყენების ინსტრუქცია - გამოშრობის ფუნქცია

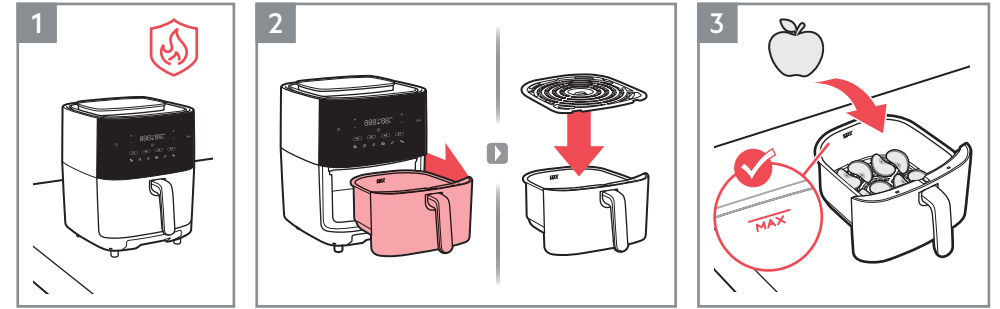

1. მოათავსეთ მოწყობილობა ბრტყელ, მყარ და მაღალი ტემპერატურის გამძლე ზედაპირზე.
2. ამოიღეთ ტაფა და მოათავსეთ მყარ ზედაპირზე. მოათავსეთ ცხაური კალათში.
3. გამოშრობის საუკეთესო შედეგების მისაღებად, ნუ მოათავსებთ ინგრედიენტებს ერთმანეთზე.

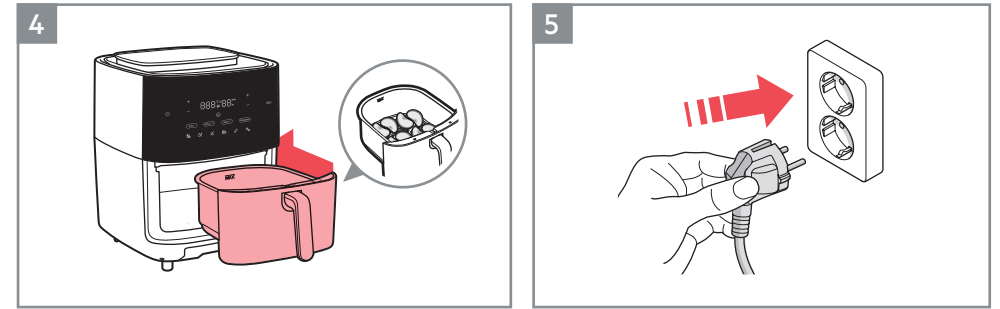

4. ტაფა, რომელშიც საკვებია მოთავსებული, სრულად ჩასვით მოწყობილობაში.
5. დააკავშირეთ მოწყობილობა ელექტრულ ქსელთან.

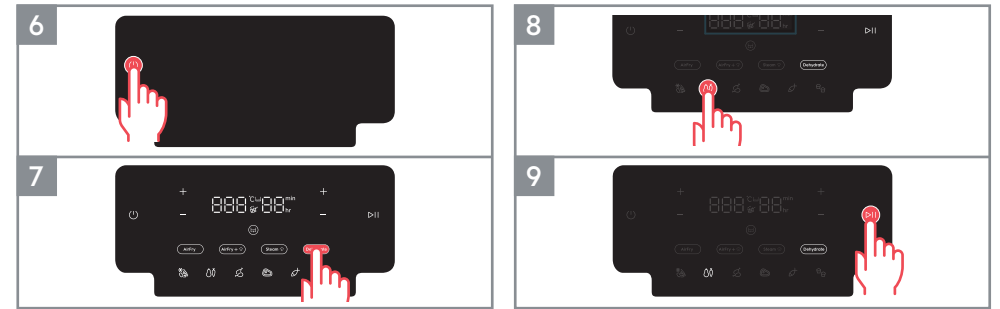

6. დააჭირეთ ჩართვის/გამორთვის ღილაკს.
7. აირჩიეთ ფუნქცია გამოშრობა
8. დააყენეთ დროის და ტემპერატურის სასურველი პარამეტრები ან აირჩიეთ ერთ-ერთი წინასწარ დაყენებული რეცეპტი. მაგალითად, ბოსტნეული.
9. დააჭირეთ გაშვების/დაპაუზების ღილაკს.

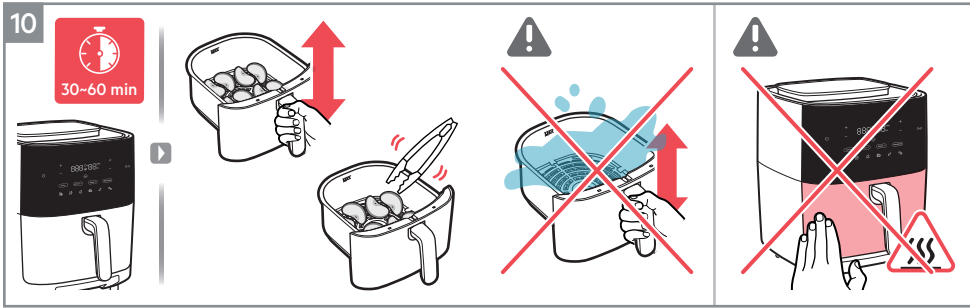

10. გადაატრიალეთ კერძი მომზადების პროცესის მიმდინარეობისას, ყოველ 30-60 წუთში, მაღალი ტემპერატურის მიმართ გამძლე ინსტრუმენტის გამოყენებით (იხილეთ მომზადების სახელმძღვანელო).

▲ გაფრთხილება: მოერიდეთ მოწყობილობის გამოყენების დროს მის ცხელ ზედაპირებზე შეხებას.

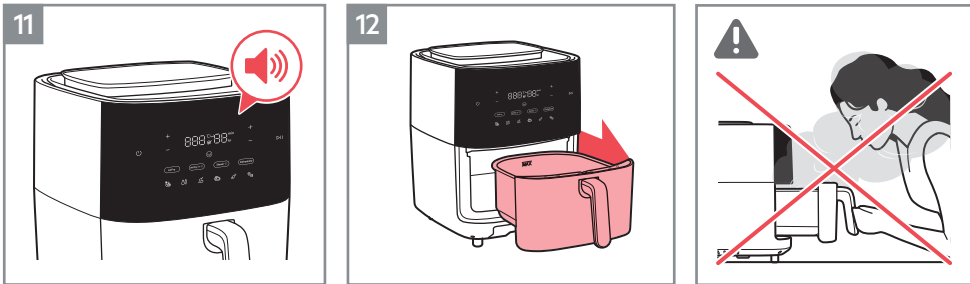

11. საკვების მომზადების დროის ამოწურვის შემდეგ, მოწყობილობა გამოსცემს ხმოვან სიგნალს.

12. ფრთხილად ამოიღეთ ტაფა და მოათავსეთ ის მაღალი ტემპერატურის გამძლე ზედაპირზე.

▲ გაფრთხილება: საკვების მომზადების დროს ან მომზადების პროცესის დასრულების შემდეგ, მოწყობილობის თავსახურის გასხნის შემდეგ შეიძლება კალაიდან ცხელი ორთქლი ამოვიდეს. მისი გახსნის დროს, მთავრად ორთქლს სახე, მკლავები და ხელები.

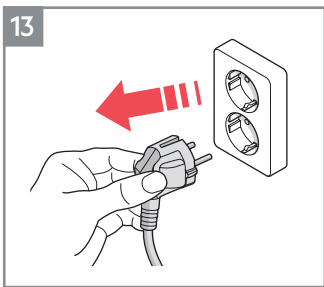

13. მოწყობილობის გამოყენების შემდეგ, ჩახსენით ის ელექტრული ქსელიდან.

## საკვების მომზადების სახელმძღვანელო

კონტროლი	საკვები	წონა	დრო	ტემპერატურა	ბრუნვა	შედეგი
AirFry	788/1088 ჩხაობი	300-800გრ	15-30წთ	180 °C	✓	
AirFry	788 ჩხაობი	300-800გრ	20-30წთ	180 °C	✓	✓
AirFry	ჩხაობი	100-500გრ	10-20წთ	170 °C	✓	✓
Steam	ბროკოლი	100-500გრ	10წთ	100 °C		
AirFry +	ბროკოლი	600გრ	5წთ Steam 5წთ AirFry	100 °C Steam 170 °C AirFry		✓
AirFry	ჩხაობი	100-400გრ	10წთ	200 °C		✓
AirFry	ჩხაობი	100-200გრ	10წთ	200 °C		✓
AirFry	ჩხაობი	100-500გრ	10-30წთ	180 °C		✓
AirFry	ჩხაობი	100-500გრ	13-20წთ	180 °C		✓
AirFry	ჩხაობი Max 1,2 kg	800-1200გრ	45-60წთ	180 °C		✓

## საკვების მომზადების სახელმძღვანელო

AirFry +		1,000გრ	10წთ Steam 25წთ AirFry	100°C Steam 180°C AirFry			
AirFry		100~500გრ	10~15წთ	140 °C			
AirFry		100~500გრ	10წთ	180 °C			
Steam		500გრ	15წთ	100 °C			
AirFry +		400გრ	5წთ Steam 5წთ AirFry	100°C Steam 140°C AirFry			
AirFry		25 ~ 50 გრ თითო	10წთ	170 °C			
Dehydrate		300გრ	5 hours	80 °C			
Dehydrate		300გრ	5 hours	80 °C			

## წმენდა

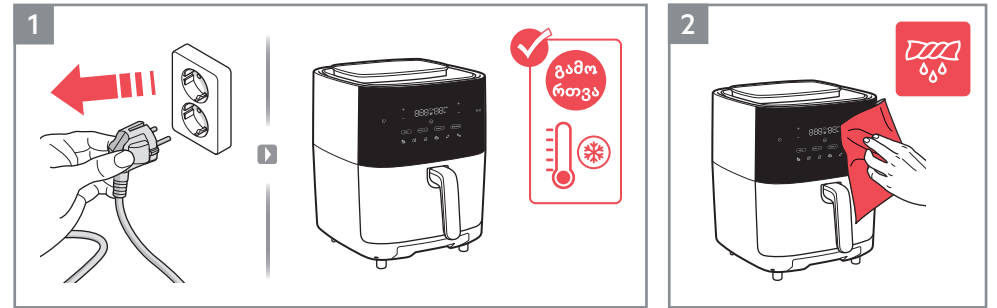

1. წმენდის დაწყებამდე, ჩახსენით მოწყობილობა ელექტრული ქსელიდან და დაელოდეთ მის გაგრილებას.
2. გაწმინდეთ მოწყობილობის გარე ზედაპირები რბილი ქსოვილით.

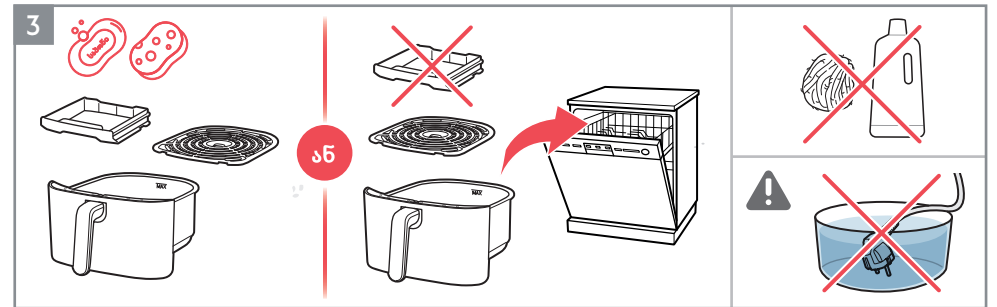

3. გაწმინდეთ ტაფა და ცხაური თბილი წყლით და ჭურჭლის სარეცხი საშუალებით, ან მოათავსეთ ისინი ჭურჭლის სარეცხ მანქანაში.  
შენიშვნა: არამიკვრადი ზედაპირების დაზიანების თავიდან ასაცილებლად, არ გამოიყენოთ აბრაზიული საწმენდი საშუალებები ან ლითონის ინსტრუმენტები.  
▲ გაფრთხილება: არ მოათავსოთ პროდუქტი, მისი კაბელი ან ელექტროჩანგალი წყალში ან რაიმე სითხეში.

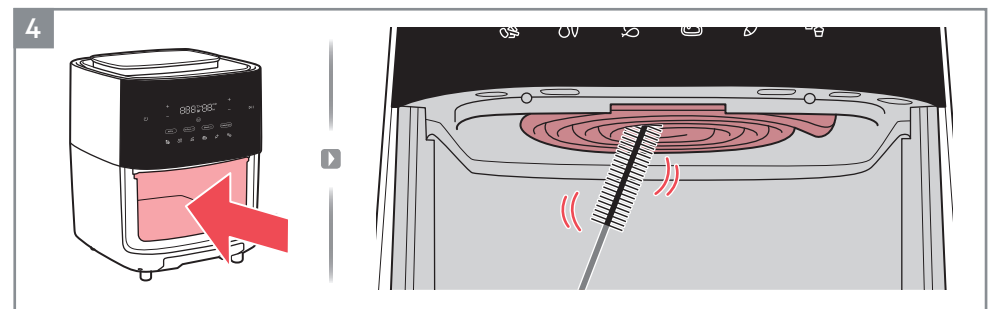

4. გამაცხელებელი ელემენტების წმენდისთვის გამოიყენეთ საწმენდი ჯაგრისი.  
შენიშვნა: გამაცხელებელი ელემენტის წმენდის დაწყებამდე დარწმუნდით, რომ მოწყობილობა სრულადაა გაგრილებული.

# წმენდა - ორთქლის ფუნქცია

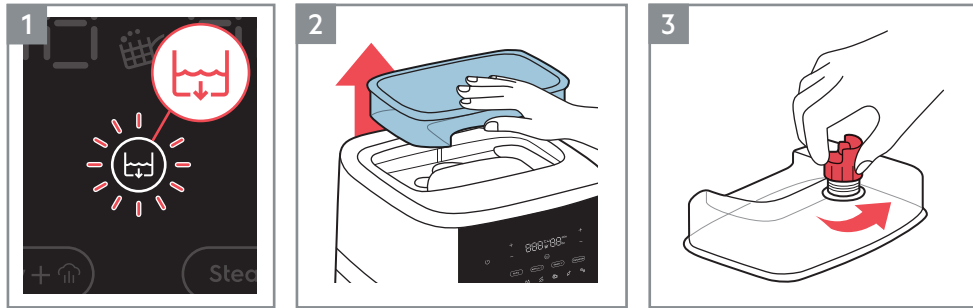

1. როდესაც ეკრანზე გამოჩნდება წმენდის ინდიკატორის ხატულა ან როდესაც საჭირო იქნება მოწყობილობის წმენდა, გაუშვით წმენდის ციკლი, რისთვისაც გამოიყენეთ „წმენდის ფუნქცია“.
2. ამოწიეთ და ამოიღეთ წყლის ავზი აეროგრილიდან.
3. დაატრიალეთ და მოხსენით თავსახური წყლის ავზს.

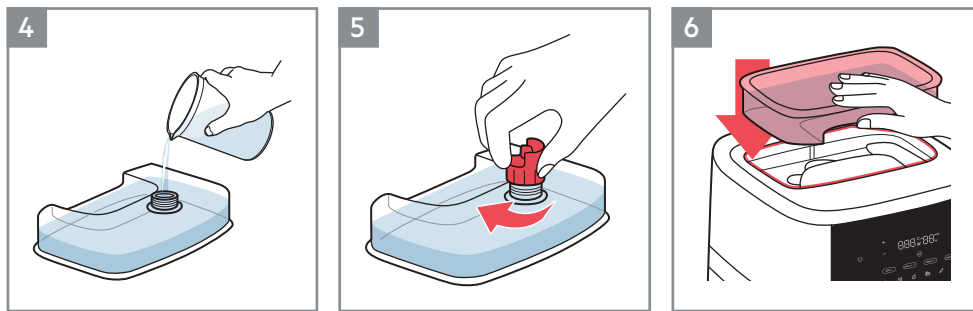

4. აავსეთ წყლის ავზი გაწმენდილი/დისტილირებული წყლით.
5. დააფარეთ წყლის ავზს თავსახური და მოუჭირეთ.
6. დააბრუნეთ წყლის ავზი აეროგრილში.

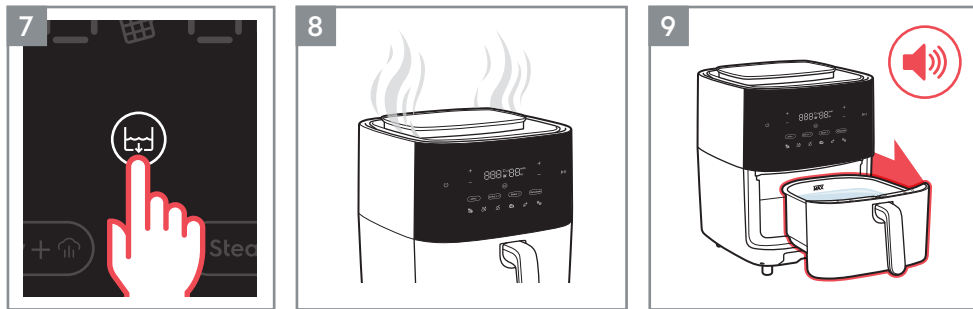

7. დააჭირეთ „წმენდის ფუნქციის“ ლილაკზე.
8. დაელოდეთ ორთქლის ციკლის დასრულებას.
9. ორთქლის ციკლის დასრულებისას, მოწყობილობა გამოსცემს ხმოვან სიგნალს. ფრთხილად ამოიღეთ ტაფა.

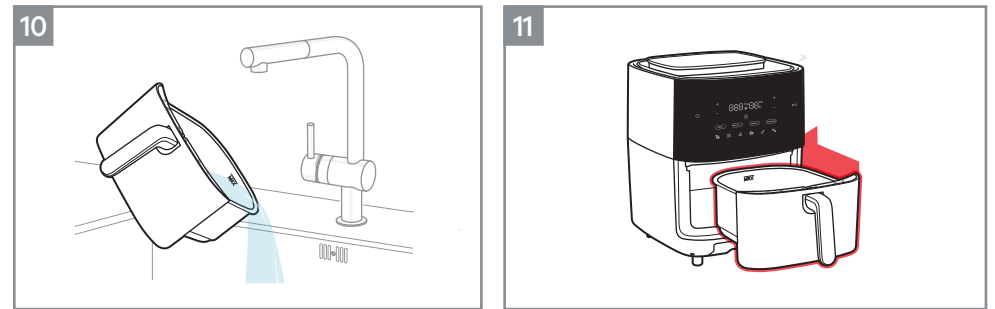

10. ტაფიდან გადაღვარეთ ზედმეტი წყალი.
11. სრულად ჩასვით ტაფა მოწყობილობაში.

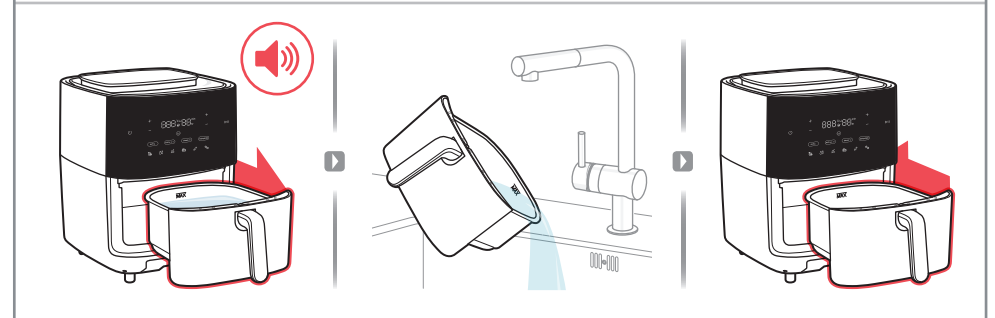
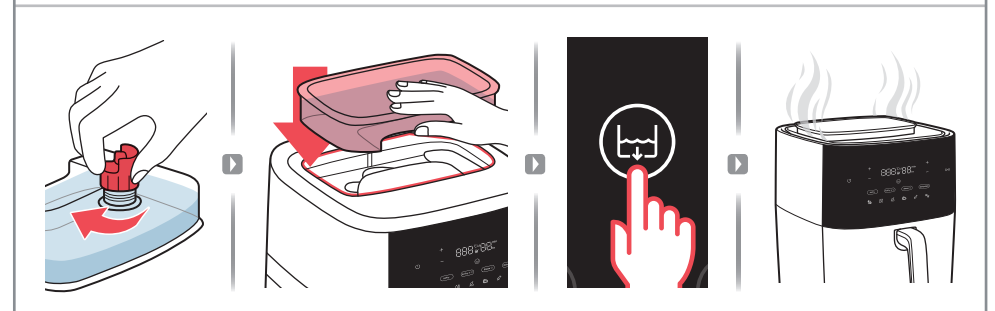
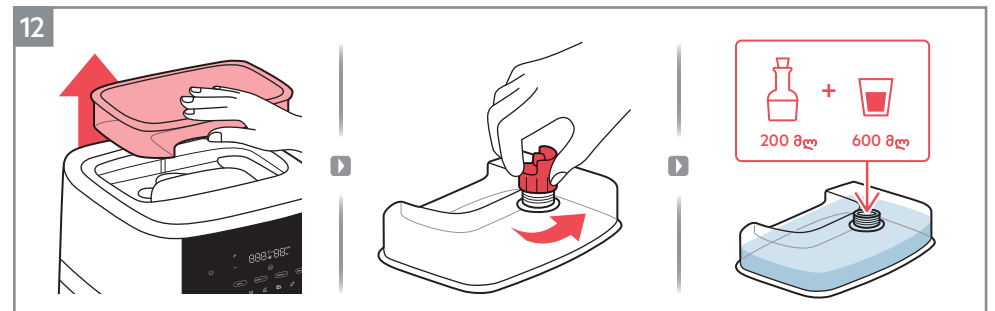

12. გაიმეორეთ წინა საფეხურები (2-11), ამჯერად 600 მლ გაწმენდილი წყლის და 200 მლ ძმრის ნარევის გამოყენებით.

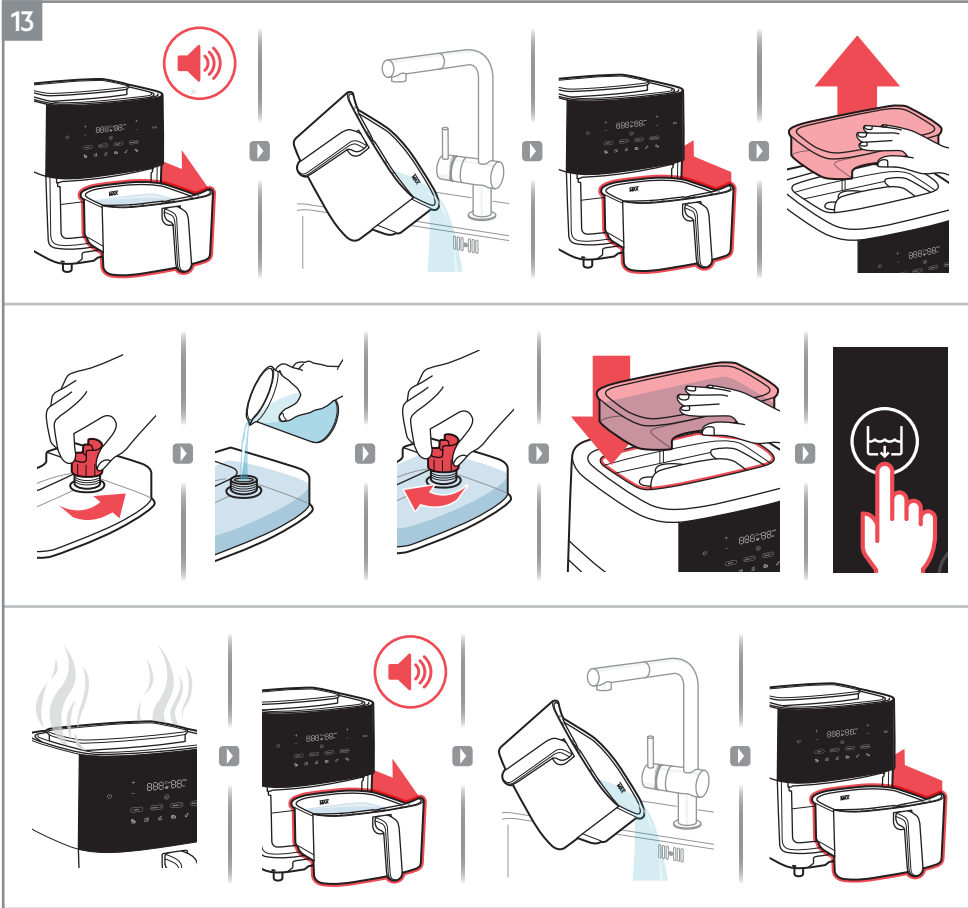

13. ბოლოს, კიდევ ერთხელ გაიმეორეთ წინა საფეხურები (2-11), ამჯერად მხოლოდ გაწმენდილი წყლის გამოყენებით.

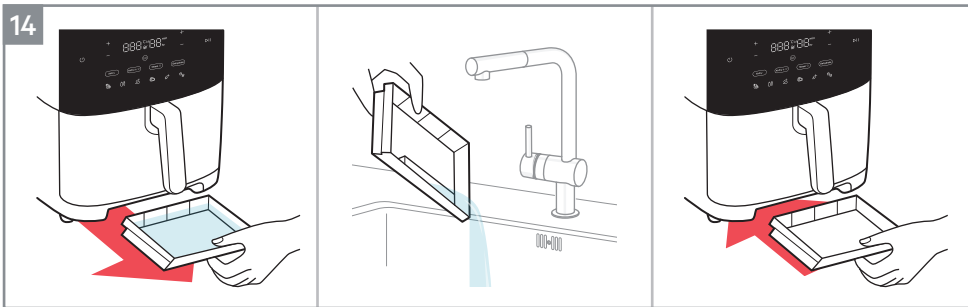

14. შეამოწმეთ, ხომ არ არის წყალი წყლის შესაგროვებელ ლანგარზე. დაცალეთ წყლის შესაგროვებელი ლანგარი და დააბრუნეთ მოწყობილობაში.

## რა უნდა გააკეთოთ, თუ...

პრობლემა	შეამოწმეთ...
ვერ ახერხებთ მოწყობილობის გააქტიურებას ან გამოყენებას.	<ul style="list-style-type: none"> <li>სწორად არის თუ არა მოწყობილობა დაკავშირებული ელექტრულ ქსელთან.</li> <li>სწორად არის თუ არა კალათი და ტაფა ჩასმული. ელექტრული ქსელიდან დენის მიწოდების გააქტიურებისთვის საჭიროა, რომ ისინი სრულად იყოს ჩასმული მოწყობილობაში.</li> <li>საკვების მომზადების დრო დაყენებულია.</li> </ul>
ვერ ახერხებთ ტაფის მოთავსებას მოწყობილობაში.	<ul style="list-style-type: none"> <li>კალათში არსებული საკვების მოცულობა ხომ არ აჭარბებს მაქსიმალურ ტევადობას.</li> <li>სწორად არის თუ არა კალათი ჩასმული. ტაფაში ჩასმის დროს, უნდა გაიგოთ ტკაცუნის ხმა.</li> <li>ტაფის ქვეშ ხომ არ არის რაიმე ნივთი, რაც ხელს უშლის მის სწორად ჩასმას.</li> </ul>
მოწყობილობიდან ამოდის თეთრი კვამლი.	<ul style="list-style-type: none"> <li>საკვები, რომელსაც თქვენ ამზადებთ, ხომ არ არის ძალიან ცხიმოვანი.</li> <li>ტაფა, ცხაურა და თერმოელემენტი სუფთაა.</li> </ul>
ეკრანზე გამოსახულია E1.	<ul style="list-style-type: none"> <li>ტემპერატურის სენსორი წყვეტს მუშაობას ან ითიშება.</li> </ul>
ეკრანზე გამოსახულია E2.	<ul style="list-style-type: none"> <li>ტემპერატურის სენსორში დაფიქსირდა მოკლე ჩართვა.</li> </ul>

\* თუ ეკრანზე გამოსახულია შეცდომის კოდი E1 ან E2, თქვენი მოწყობილობა საჭიროებს რემონტს სერვის ცენტრში.

## ტექნიკური მონაცემები

პროდუქტი	აეროგრილი
მოდელი	AAF7SB
ძაბვა (V~)	220 V ~ 240 V
სიმძლავრე (W)	1700 W
სიხშირე (Hz)	50 - 60 Hz
წარმადობა	6.9 L



# უსაფრთხოების რჩევები

AAF7SB

აეროგრილი

EN USER MANUAL  
BG КНИЖКА С ИНСТРУКЦИИ  
CA LLIBRE D'INSTRUCCIONS  
FR NOTICE D'UTILISATION

DE GEBRAUCHSANWEISUNG  
GR ΒΙΒΛΙΟ ΟΔΗΓΙΩΝ  
IT LIBRETTO DI ISTRUZIONI  
NL HANDLEIDING

GE ინსტრუქციების სახელმძღვანელო  
ES LIBRO DE INSTRUCCIONES  
PT MANUAL DE INSTRUÇÕES

ეს მოწყობილობა შეიძლება გამოიყენონ ბავშვებმა 8 წელზე ზემოთ და შეზღუდული ფიზიკური, სენსორული თუ გონებრივი შესაძლებლობების მქონე ან გამოცდილებისა და ცოდნის არმქონე პირებმა, თუ ისინი არიან მეთვალყურეობის ქვეშ ან მიიღეს მოწყობილობის უსაფრთხოდ გამოყენებისთვის საჭირო ინსტრუქციები და აცნობიერებენ არსებულ რისკებს. არ მისცეთ ბავშვებს ამ მოწყობილობით თამაშის ნება. წმენდა და მომსახურება არ უნდა შესარულონ ბავშვებმა მეთვალყურეობის გარეშე. ეს მოწყობილობა არაა განკუთვნილი პირებისთვის (მათ შორის ბავშვებისთვის), რომლებსაც აქვთ ფიზიკური, სენსორული და გონებრივი შეზღუდვები ან არ აქვთ გამოცდილება და ცოდნა, თუ ისინი არ იმყოფებიან მეთვალყურეობის ქვეშ ან არ მიუღიათ მოწყობილობის უსაფრთხოდ გამოყენებისთვის საჭირო ინსტრუქციები მათ უსაფრთხოებაზე პასუხისმგებელი პირისგან და ვერ აცნობიერებენ არსებულ რისკებს. ბავშვები უნდა იყვნენ მეთვალყურეობის ქვეშ, რათა არ ითამაშონ მოწყობილობით. აეროგრილი და დენის კაბელი მოათავსეთ 8 წლამდე ასაკის ბავშვებისთვის მიუწვდომელ ადგილას. ეს მოწყობილობა განკუთვნილია მხოლოდ ჩვეულებრივი საყოფაცხოვრებო გამოყენებისთვის. თუ დენის კაბელი დაზიანებულია ან გაწყვეტილია, საფრთხეების თავიდან ასაცილებლად, მისი შეცვლა უნდა მოხდეს მომსახურების აგენტის ან მსგავსი კვალიფიკაციის მქონე პირის მიერ.

გამოყენების დროს გარე ზედაპირები შეიძლება გაცხელდეს. მოწყობილობის მუშაობის დროს არ დაფაროთ შემავალი და გამომავალი ჰაერის ჭრილები. მოწყობილობის შემოწმებისთვის და რემონტისთვის ყოველთვის მიმართეთ ავტორიზებულ სერვის ცენტრს. არ სცადოთ თავად შეაკეთოთ მოწყობილობა. არ მოათავსოთ მოწყობილობა ცხელ გაზის ღუმელზე, რაიმე სახის ელექტროღუმელზე, ელექტრო გამაცხელებელ ფილებზე ან ცხელ ღუმელში ან მათთან ახლოს. ყოველთვის შეამოწმეთ, რომ ელექტროჩანგალი სათანადოდაა ჩასმული როტეტში. დაზიანების თავიდან ასაცილებლად, დენის კაბელი მოაშორეთ ცხელ ზედაპირებს ან ბასრ საგნებს. კალათში არ მოათავსოთ ცეცხლსამიში, ფეთქებადი ან კოროზიული მასალები. არ მოუჭიროთ, მოხაროთ, დაგრიბოთ ელექტროსადენი და არ მოათავსოთ მძიმე საგნები მასზე, რათა თავიდან აიცილოთ იზოლაციის დაზიანება ან სადენის გაწყვეტა. არ გამოიყენოთ მოწყობილობა, თუ დაზიანებულია მისი ელექტროჩანგალი, დენის კაბელი ან თავად მოწყობილობა.

არ დაიწყოთ საკვების მომზადება, თუ კალათი არ არის ჩასმული მოწყობილობაში. არ გაავსოთ კალათი „MAX“ ნიშნულზე მაღლა, რათა თავიდან აიცილოთ საკვების კონტაქტი გამაცხელებელ ელემენტთან. არ შეეხოთ კალათს შიშველი ხელებით გამოყენებამდე ან უშუალოდ გამოყენების შემდეგ, რათა თავიდან აიცილოთ ორთქლით დამწვრობა. მომზადებისას არ გამოიყენოთ პლასტმასის ჭურჭელი ან ჩვეულებრივი ქაღალდის შესაფუთი მასალები საკვების შესაფუთად. არ მოათავსოთ ჩხირები, სადენები ან სხვა საგნები აეროგრილის რომელიმე ღია ნაწილში, რათა თავიდან აიცილოთ დენის დარტყმა ან დაშავება. წმენდის ან შეკეთების პროცესის წამოწყებამდე დარწმუნდით, რომ აეროგრილი გამორთულია. გამოყენების დროს არ გადაადგილოთ ან არ შეანჯღრიოთ აეროგრილი. დაზიანების თავიდან ასაცილებლად, არ მოათავსოთ უცხო საგნები წრედის ამომრთველში. არ არის განკუთვნილი მუჯის და/ან მარილის მაღალი შემცველობის ინგრედიენტების მომზადებისთვის. კალათში მოთავსებულ საკვებზე მანიპულაციის დროს არ გამოიყენოთ ლითონის ინსტრუმენტები. ენერჯის მოხმარება გამორთულ რეჟიმში: 0.3 ვტ

მაქსიმალური დრო, რომელიც საჭიროა, რათა მოწყობილობა ავტომატურად გადაერთოს დაბალი ენერჯის რეჟიმზე: 20 წუთი  
გაფრთხილება: ცხელი ზედაპირები 

## გარემოსდაცვითი პრობლემები

გადაამუშავეთ საგნები სიმბოლოთი . ჩადეთ შეფუთვა შესაბამის კონტეინერებში გადასამუშავებლად. ხელი შეუწყვეთ გარემოსა და ადამიანის ჯანმრთელობის დაცვას ელექტრო და ელექტრონული მოწყობილობების ნარჩენების გადამამუშავებით.

არ გადაყაროთ  სიბოლოთი მონიშნული მოწყობილობები საყოფაცხოვრებო ნარჩენებთან ერთად. დააბრუნეთ პროდუქტი ადგილობრივ გადასამუშავებელ დაწესებულებაში ან დაუკავშირდით თქვენს მუნიციპალურ ოფისს.

AEG-ი იტოვებს უფლებას შეცვალოს ინფორმაცია მოწყობილობისა და მისი მანქანათმშენებლის შესახებ მეტყობინების გარეშე.

## იდეალური შედეგებისთვის

მადლობა, რომ აირჩიეთ ეს AEG პროდუქტი. ჩვენ ის შევქმენით იმისთვის, რომ უნაკლოდ გემსახუროთ მრავალი წლის განმავლობაში. ინოვაციური ტექნოლოგიები გიმარტივებთ ცხოვრებას და გთავაზობთ ისეთ ფუნქციებს, რომელთაც ვერ ნახავთ სხვა, ჩვეულებრივ მოწყობილობებში. გთხოვთ დაუთმოთ რამდენიმე წუთი წაკითხვას, რათა შეძლოთ მოწყობილობის მაქსიმალურად ეფექტურად გამოყენება.

### ეწვიეთ ჩვენს ვებ-გვერდს და:



მიიღეთ რჩევები გამოყენებასთან დაკავშირებით, ბროშურები, გაუმართაობების აღმოფხვრის ინსტრუქციები, მომსახურების შესახებ ინფორმაცია: [www.aeg.com/webselfservice](http://www.aeg.com/webselfservice)



დაარეგისტრირეთ თქვენი პროდუქტი უკეთესი მომსახურების მისაღებად: [www.registreaeg.com](http://www.registreaeg.com)



შეიძინეთ აქსესუარები და სახარჯი მასალები თქვენი მოწყობილობისთვის: [www.aeg.com/shop](http://www.aeg.com/shop)

# AEG

## Libro de instrucciones

AAF7SB

Freidora de aire



## Generalidades-Descripción general

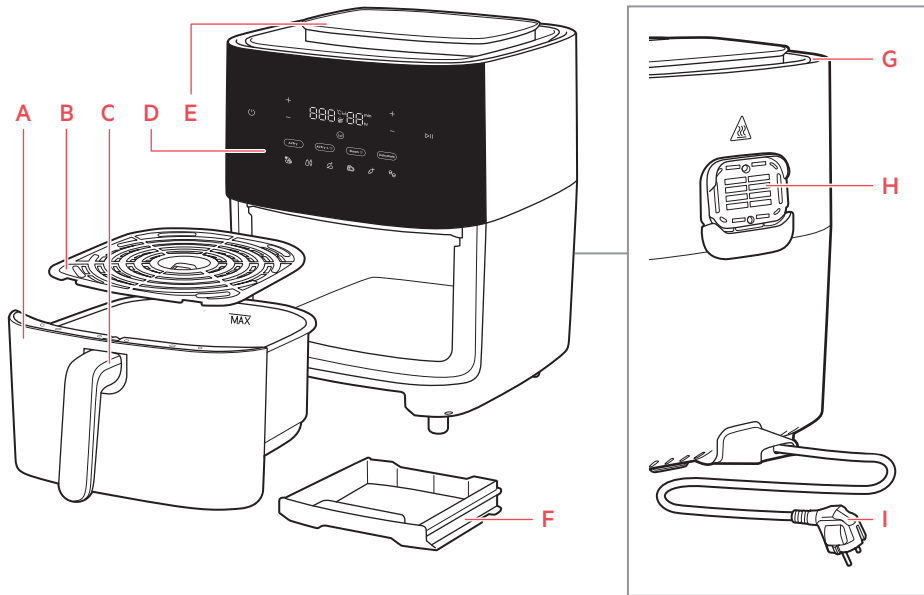

- |                         |                           |  |                          |
|-------------------------|---------------------------|--|--------------------------|
| <b>A</b> Bandeja        | <b>D</b> Panel de control | <b>F</b> Recogedor de la bandeja de agua | <b>H</b> Salida de aire  |
| <b>B</b> Rejilla        | <b>E</b> Depósito de agua | <b>G</b> Entrada de aire                 | <b>I</b> Cable principal |
| <b>C</b> Mango de cesta |                           |  |                          |

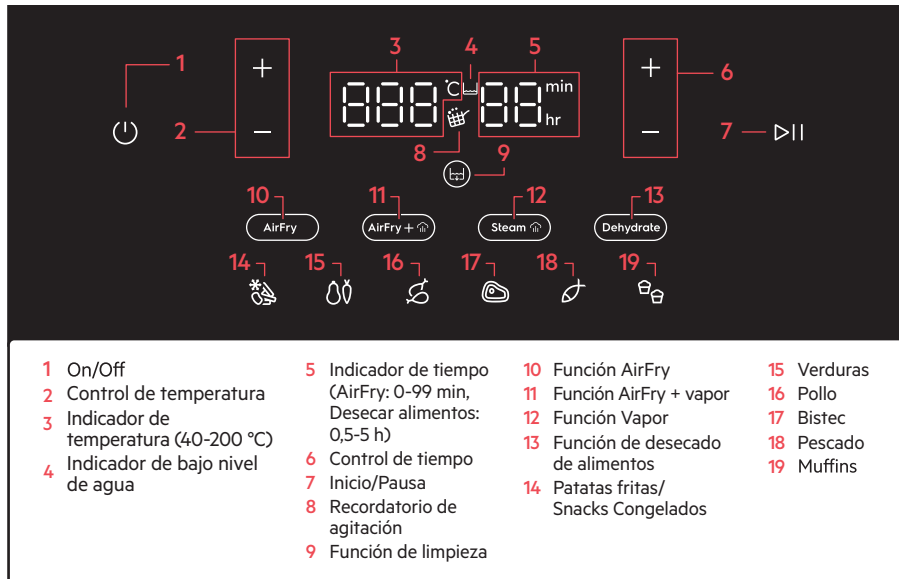

## Antes del primer uso

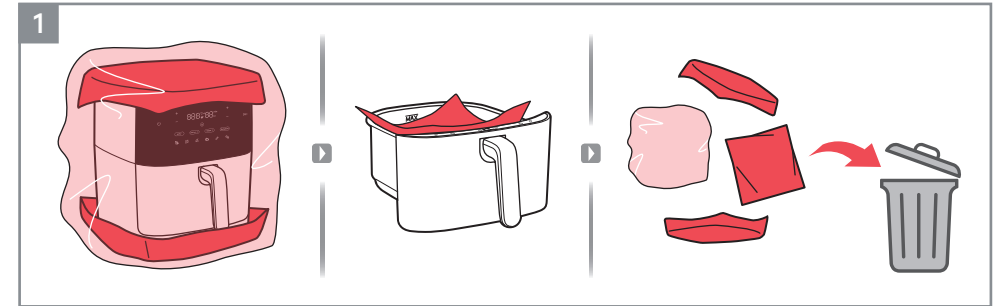

1. Retira todo el embalaje y el material de protección.

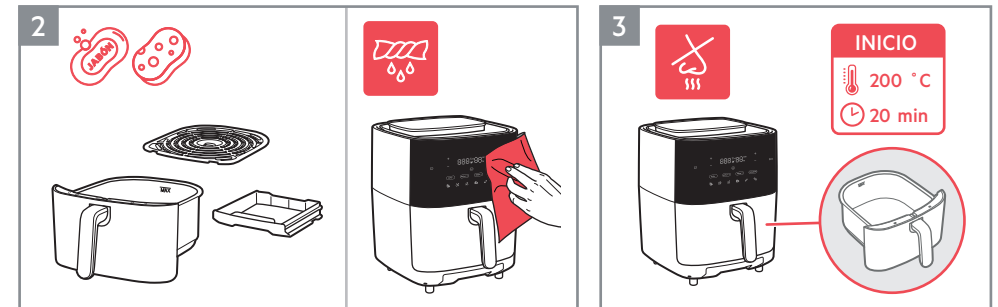

2. Limpie la bandeja y la rejilla con agua tibia y detergente para la vajilla. Limpia el interior y el exterior del aparato con un paño suave.
3. Es normal que un aparato nuevo emita olores las primeras veces que se utiliza. Haga funcionar la freidora de aire a 200 °C en vacío y durante 20 minutos antes de usarla por primera vez para evitarlo.

## Cómo se utiliza - Función AirFry

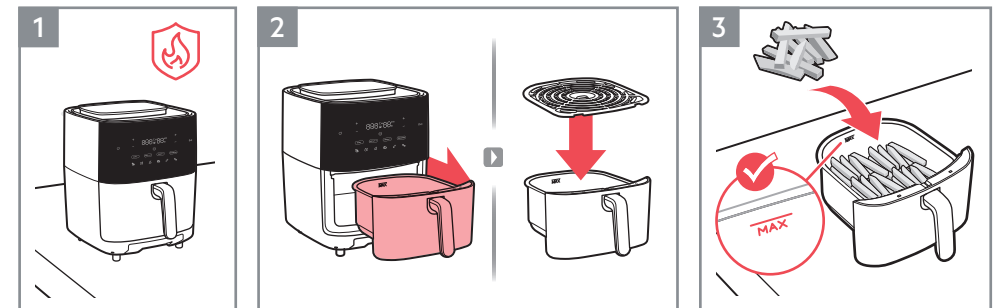

1. Coloque el aparato sobre una superficie plana, estable y resistente al calor.
2. Saca la bandeja y colócala sobre una superficie estable. Inserte la rejilla en la cesta.
3. Ponga los alimentos en la bandeja, observando la indicación de capacidad "MAX".

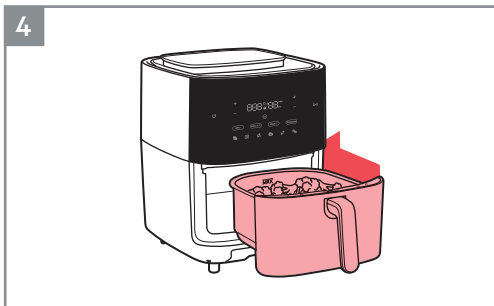

4. Introduce la bandeja con la comida completamente en el aparato.  
5. Conecta el aparato.

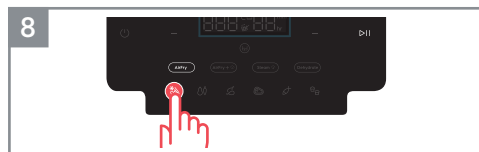
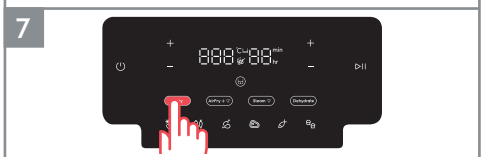
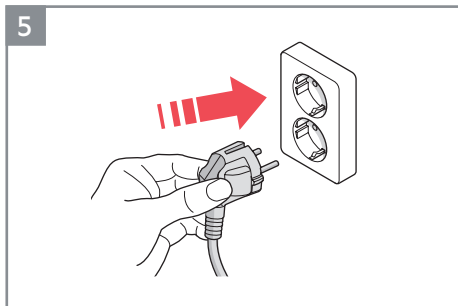

6. Pulsa el botón de Encendido/Apagado.  
7. Selecciona el método de cocción deseado. Por ejemplo, función de freidora de aire.  
8. Ajusta el tiempo y la temperatura a tu gusto o selecciona una de las recetas preestablecidas. Por ejemplo, patatas fritas.  
9. Pulse el botón Inicio/Pausa.

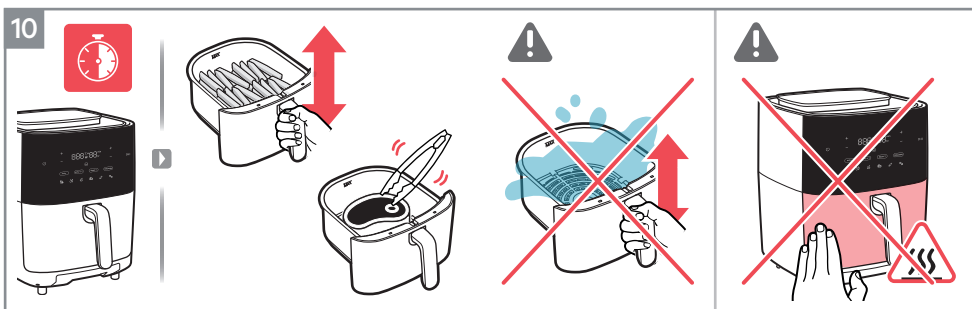

10. Dependiendo del tipo de ingrediente, dé la vuelta a la comida a media cocción o cada 7 minutos utilizando algún utensilio resistente al calor o simplemente agitando con cuidado la comida dentro de la cesta (vea la Guía de cocción).  
⚠ PRECAUCIÓN: Ten cuidado con las superficies calientes cuando el aparato esté en uso.



11. Al final del tiempo de cocción, el aparato emitirá una señal acústica.

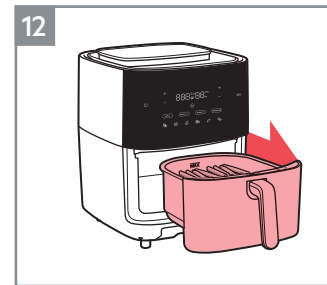

12. Retira con cuidado la bandeja y colócala sobre una superficie resistente al calor.



- ⚠ PRECAUCIÓN: El vapor caliente puede salir de la cesta cuando se abre a mitad o al final de la cocción. Al abrir, asegúrate de que la cara, los brazos y las manos estén alejados del vapor.

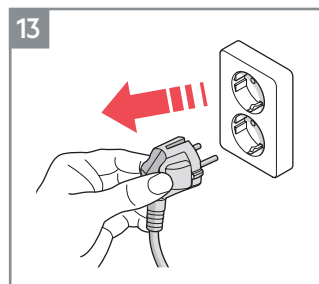

13. Desenchufa el aparato después de usarlo.



### Recordatorio para agitar

El "Recordatorio para agitar" se activa durante los preajustes de algunas recetas, como patatas fritas/congelados, verduras y pollo.

Cuando llegue el momento de remover o dar la vuelta a la comida, el icono "Recordatorio para agitar" se iluminará y parpadeará durante un minuto, mientras que se repetirá un pitido tres veces.

El "Recordatorio para agitar" no es obligatorio, por lo que la cocción continuará como de costumbre incluso si la comida no se voltea o remueve.

## Cómo usar - Función Vapor

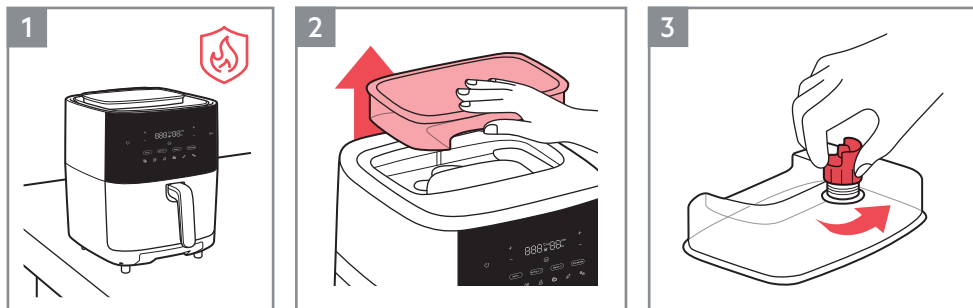

1. Coloque el aparato sobre una superficie plana, estable y resistente al calor.
2. Retire el depósito de agua de la freidora de aire tirando hacia arriba.
3. Desensrosque el tapón del depósito de agua.



4. Llene el depósito de agua con agua purificada/destilada.  
**⚠ PRECAUCIÓN:** Para reducir al mínimo la acumulación de incrustaciones y mantener un funcionamiento correcto del aparato, especialmente en regiones con agua dura, no utilice agua directamente del grifo.
5. Apriete el tapón del depósito de agua.

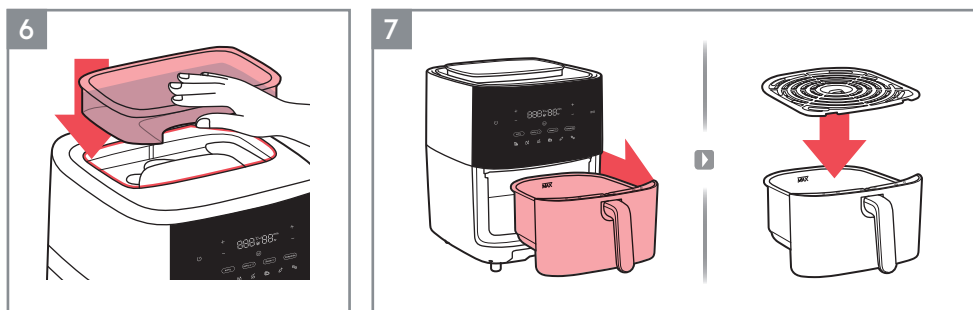

6. Vuelva a colocar el depósito de agua en la freidora de aire.
7. Saca la bandeja y colócala sobre una superficie estable. Inserte la rejilla en la cesta.

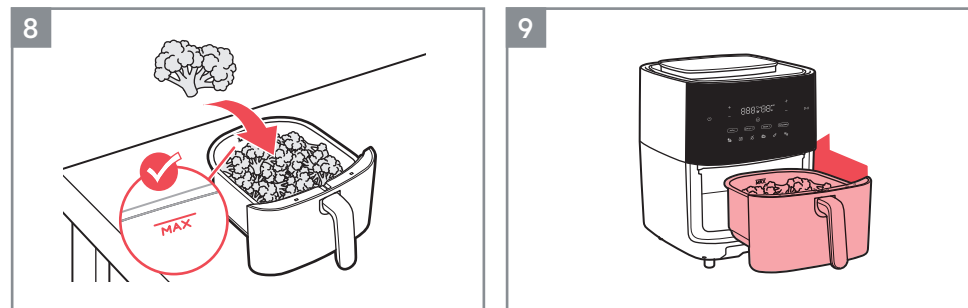

8. Ponga los alimentos en la cesta, observando la indicación de capacidad "MAX".
9. Introduce la bandeja con la comida completamente en el aparato.

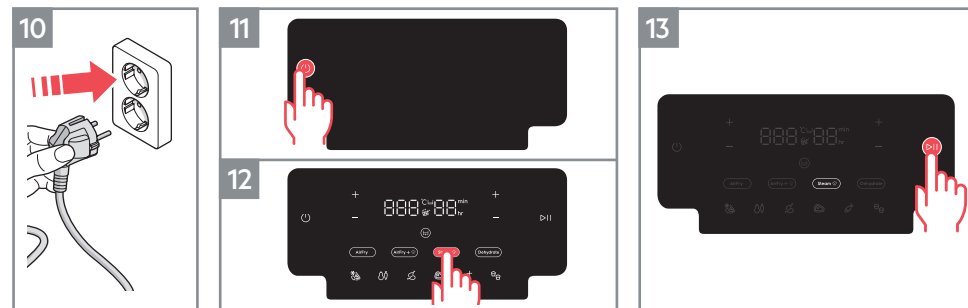

10. Conecta el aparato.
11. Pulsa el botón de Encendido/Apagado.
12. Seleccione la función Vapor.
13. Pulse el botón Inicio/Pausa.

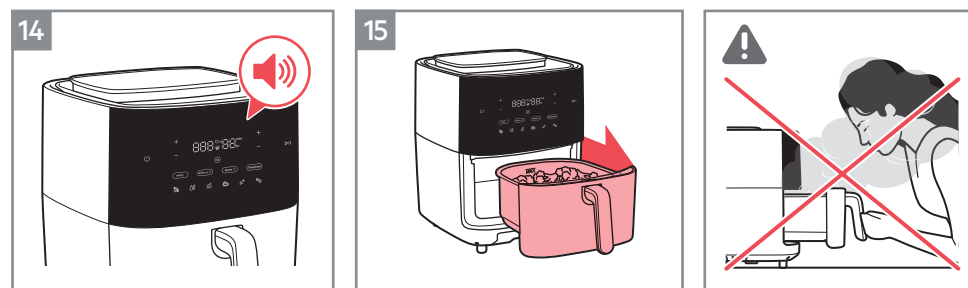

14. Al final del tiempo de cocción, el aparato emitirá una señal acústica.
15. Retira con cuidado la bandeja y colócala sobre una superficie resistente al calor.  
**⚠ PRECAUCIÓN:** El vapor caliente puede salir de la cesta cuando se abre a mitad o al final de la cocción. Al abrir, asegúrate de que la cara, los brazos y las manos estén alejados del vapor.

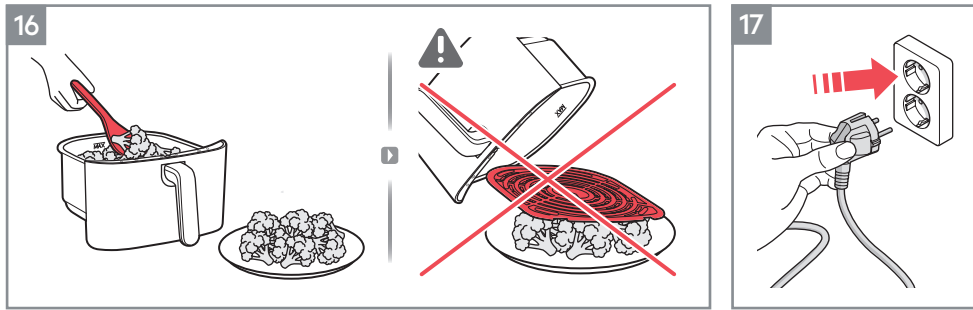

16. Sirva la comida usando unas pinzas o algún utensilio de cocina similar.

▲ **PRECAUCIÓN:** No sirva lo que ha cocinado girando la bandeja directamente sobre el plato; la rejilla caliente o los líquidos podrían caerse encima.

17. Desenchufa el aparato después de usarlo.

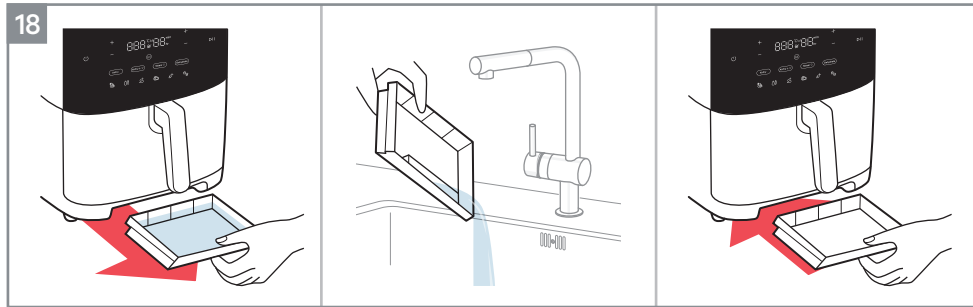

18. Compruebe si el recogedor de la bandeja de agua tiene agua acumulada. Elimine el exceso de agua y vuelva a colocarlo en el aparato.

## Cómo usar – Función Air Fry + Vapor

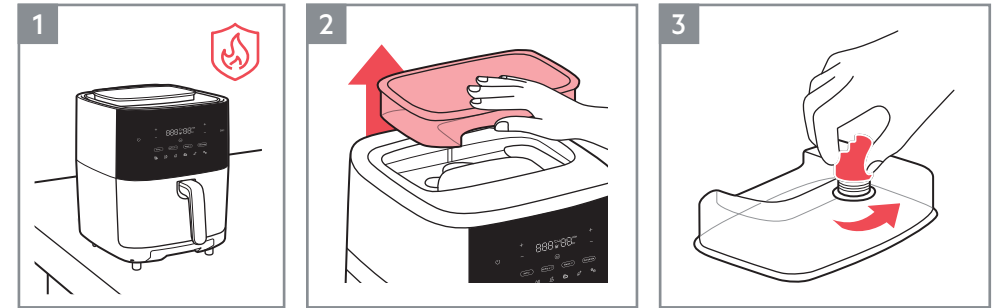

1. Coloque el aparato sobre una superficie plana, estable y resistente al calor.

2. Retire el depósito de agua de la freidora de aire tirando hacia arriba.

3. Desenrosque el tapón del depósito de agua.

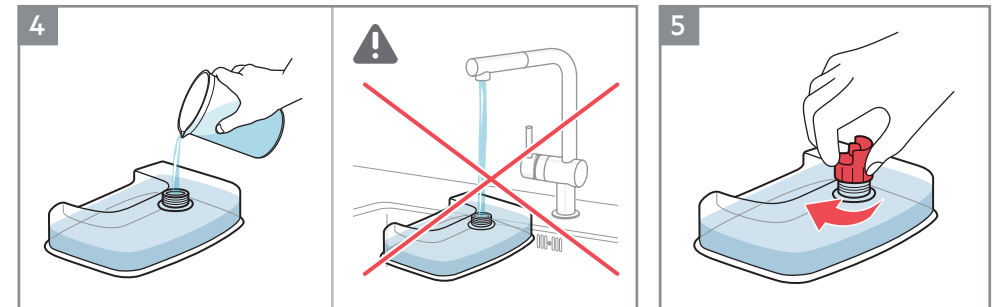

4. Llene el depósito de agua con agua purificada/destilada.

▲ **PRECAUCIÓN:** Para reducir al mínimo la acumulación de incrustaciones y mantener un funcionamiento correcto del aparato, especialmente en regiones con agua dura, no utilice agua directamente del grifo.

5. Apriete el tapón del depósito de agua.

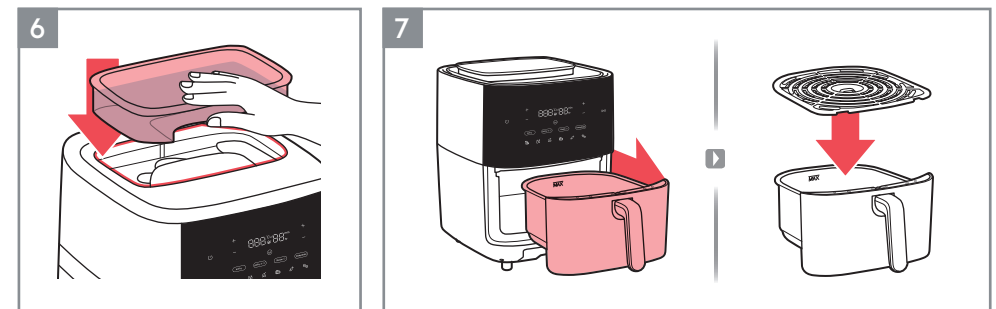

6. Vuelva a colocar el depósito de agua en la freidora de aire.

7. Saca la bandeja y colócala sobre una superficie estable. Inserte la rejilla en la cesta.

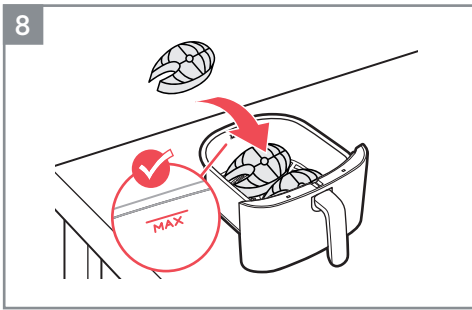

8. Ponga los alimentos en la cesta, observando la indicación de capacidad "MAX".  
9. Introduce la bandeja con la comida completamente en el aparato.

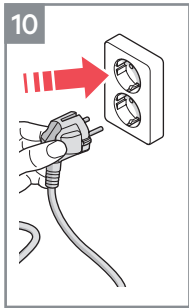
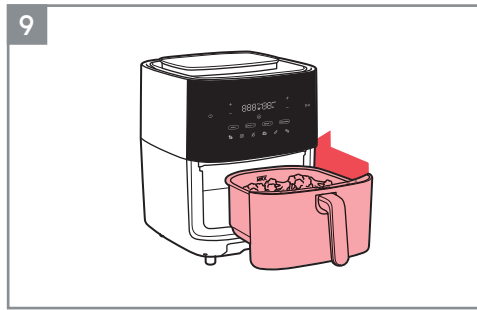

10. Conecte el aparato.  
11. Pulse el botón On/Off.

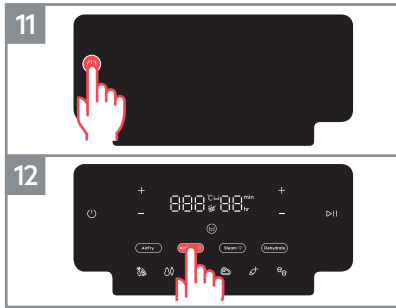

12. Seleccione la función Air fry y Steam.  
13. Pulse el botón Inicio/Pausa.

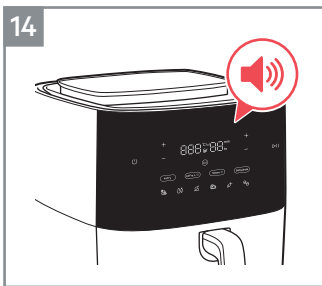

14. Al final del tiempo de cocción, el aparato emitirá una señal acústica.

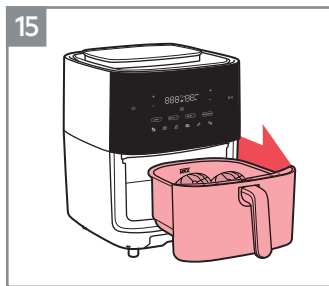

15. Retira con cuidado la bandeja y colócala sobre una superficie resistente al calor.

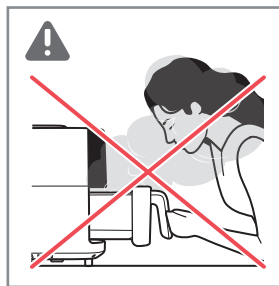

- ▲ PRECAUCIÓN: El vapor caliente puede salir de la cesta cuando se abre a mitad o al final de la cocción. Al abrir, asegúrate de que la cara, los brazos y las manos estén alejados del vapor.

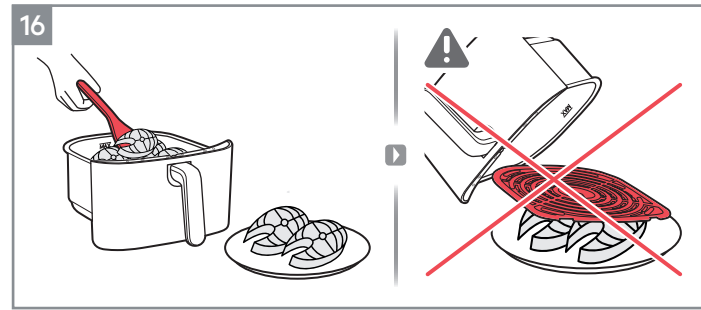

16. Sirva la comida usando unas pinzas o algún utensilio de cocina similar.

▲ PRECAUCIÓN: No sirva lo que ha cocinado girando la bandeja directamente sobre el plato; la rejilla caliente o los líquidos podrían caerse encima.

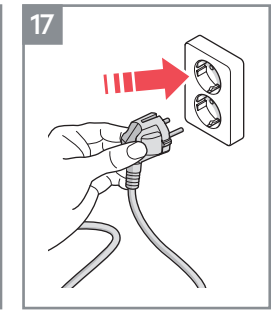

17. Desenchufa el aparato después de usarlo.

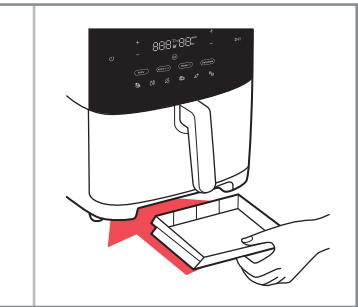
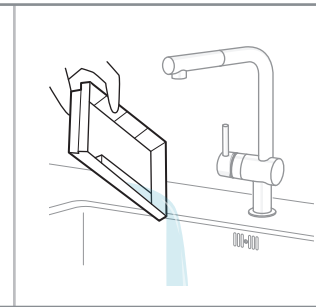
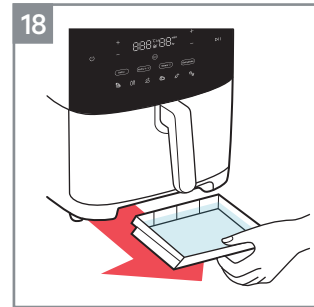

18. Compruebe si el recogedor de la bandeja de agua tiene agua acumulada. Elimine el exceso de agua y vuelva a colocarlo en el aparato.

## Cómo usar – Función de deshidratación

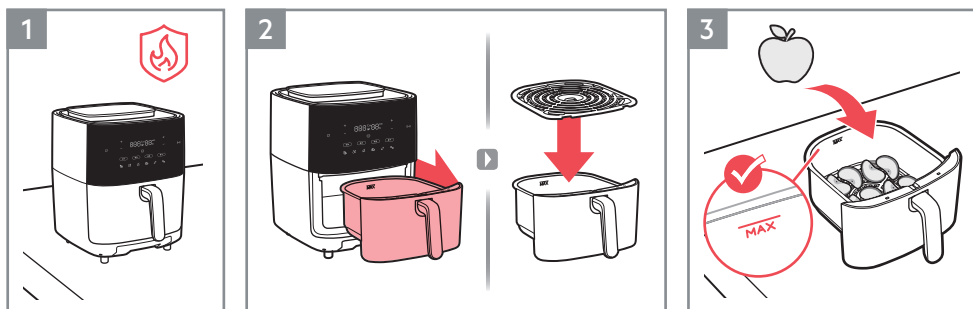

1. Coloque el aparato sobre una superficie plana, estable y resistente al calor.
2. Saca la bandeja y colócala sobre una superficie estable. Inserte la rejilla en la cesta.
3. Para conseguir los mejores resultados de deshidratación, no ponga los ingredientes uno encima del otro.

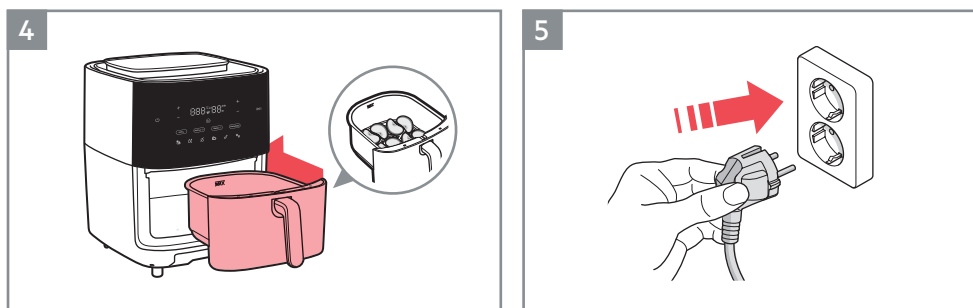

4. Introduce la bandeja con la comida completamente en el aparato.
5. Conecta el aparato.

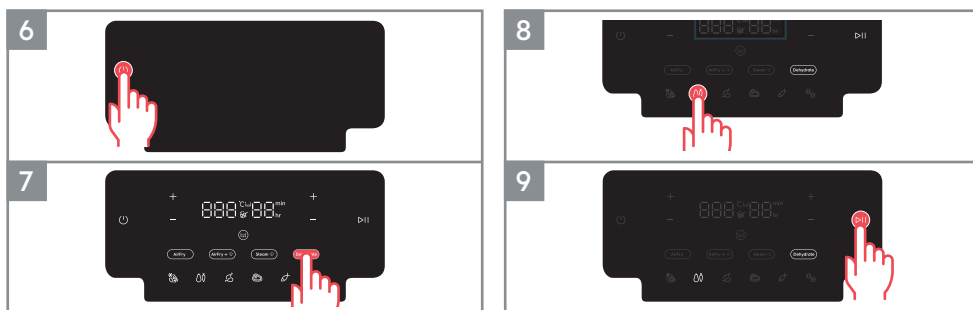

6. Pulse el botón On/Off.
7. Seleccione la función Deshidratar.
8. Ajusta el tiempo y la temperatura a tu gusto o selecciona una de las recetas preestablecidas. Por ejemplo, verduras.
9. Pulse el botón Inicio/Pausa.

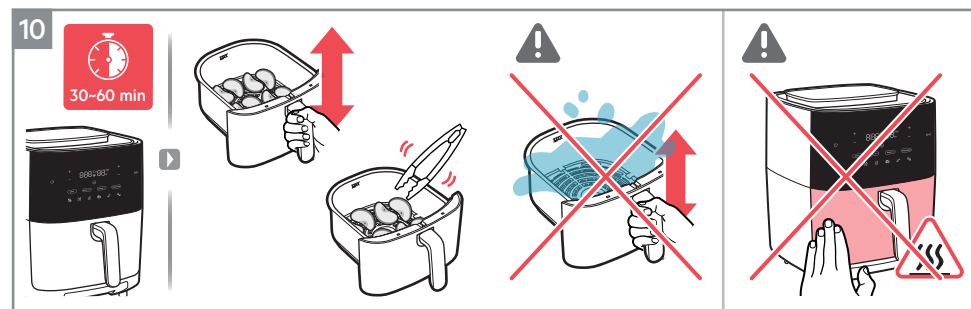

10. Dé la vuelta a los alimentos a mitad de cocción o cada 30-60 minutos utilizando un utensilio resistente al calor (consulte la Guía de cocción).

▲ PRECAUCIÓN: Ten cuidado con las superficies calientes cuando el aparato esté en uso.

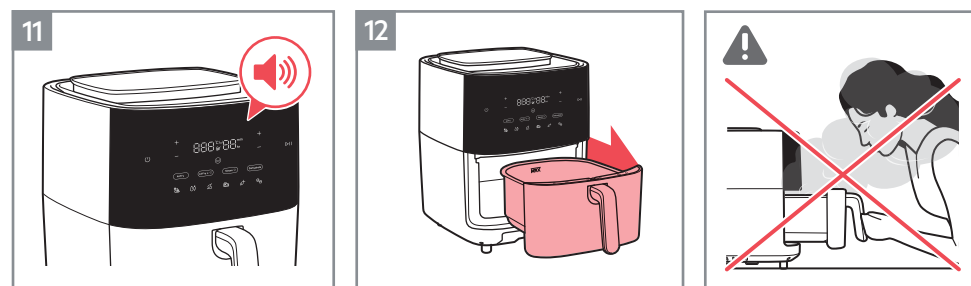

11. Al final del tiempo de cocción, el aparato emitirá una señal acústica.
  12. Retira con cuidado la bandeja y colócala sobre una superficie resistente al calor.
- ▲ PRECAUCIÓN: El vapor caliente puede salir de la cesta cuando se abre a mitad o al final de la cocción. Al abrir, asegúrate de que la cara, los brazos y las manos estén alejados del vapor.

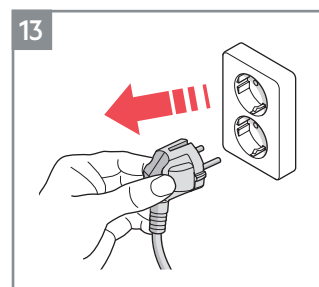

13. Desenchufa el aparato después de usarlo.

# Guía de cocina

AirFry	7mm/10mm 	300-800g	15-30min	180 °C	✓		
AirFry	7mm 	300-800g	20-30min	180 °C	✓		✓
AirFry		100-500g	10-20min	170 °C	✓		✓
Steam		100-500g	10min	100 °C			
AirFry + Steam		600g	5min Steam 5min AirFry	100 °C Steam 170 °C AirFry		✓	
AirFry		100-400g	10min	200 °C		✓	
AirFry		100-200g	10min	200 °C		✓	
AirFry		100-500g	10-30min	180 °C		✓	
AirFry		100-500g	13-20min	180 °C		✓	
AirFry	 Máx 1.2kg	800-1200g	45-60min	180 °C		✓	

AirFry + Steam		1,000g	10 min Steam 25 min AirFry	100 °C Steam 180 °C AirFry		✓	
AirFry		100-500g	10-15min	140 °C		✓	
AirFry		100-500g	10min	180 °C		✓	
Steam		500g	15min	100 °C		✓	
AirFry + Steam		400g	5min Steam 5min AirFry	100 °C Steam 140 °C AirFry		✓	
AirFry		25-50 g cada uno	10min	170 °C			
Dehydrate		300g	5 hours	80 °C		✓	
Dehydrate		300g	5 hours	80 °C		✓	

## Limpieza

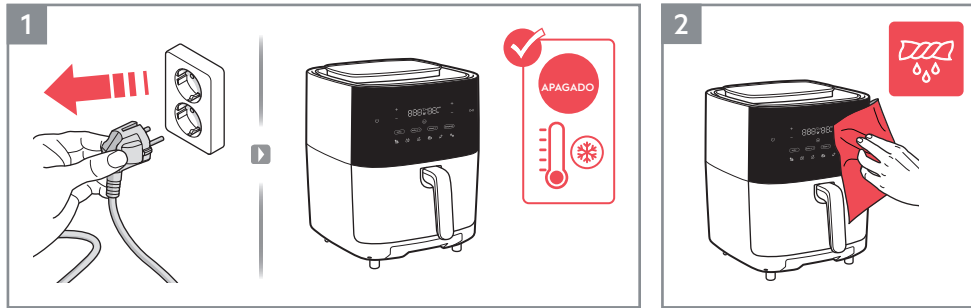

1. Desenchufa siempre el aparato y espera hasta que se enfríe antes de limpiarlo.
2. Limpia el exterior del aparato con un paño suave.

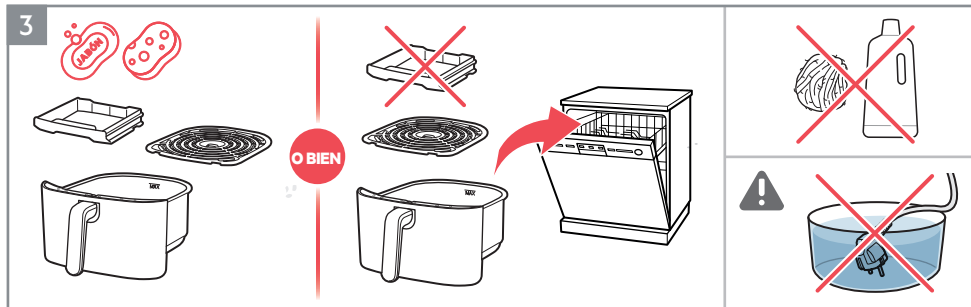

3. Limpie la bandeja y la rejilla con agua tibia y detergente para la vajilla, o póngalos en el lavavajillas.

NOTA: Evita utilizar productos de limpieza abrasivos o herramientas metálicas para proteger el recubrimiento antiadherente.

⚠ PRECAUCIÓN: No sumerjas nunca el producto, su cable o enchufe en agua ni en ningún otro líquido.

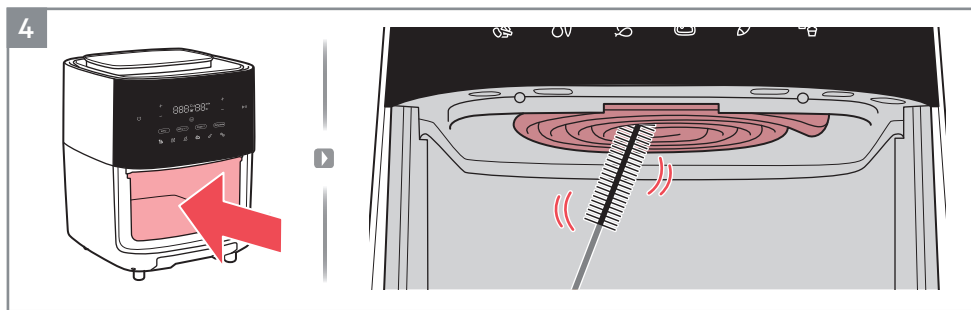

4. Limpia la resistencia con un cepillo de limpieza.

NOTA: Asegúrate de que el aparato esté completamente Frío antes de limpiar la resistencia.

## Limpieza - Función Vapor

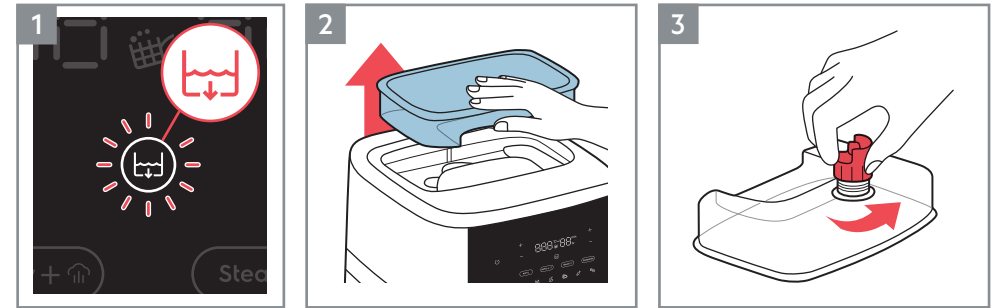

1. Haga un ciclo de limpieza con la "función Limpieza" cuando el icono se encienda en la pantalla o cuando sea necesario limpiarlo.
2. Retire el depósito de agua de la freidora de aire tirando hacia arriba.
3. Desenrosque el tapón del depósito de agua.

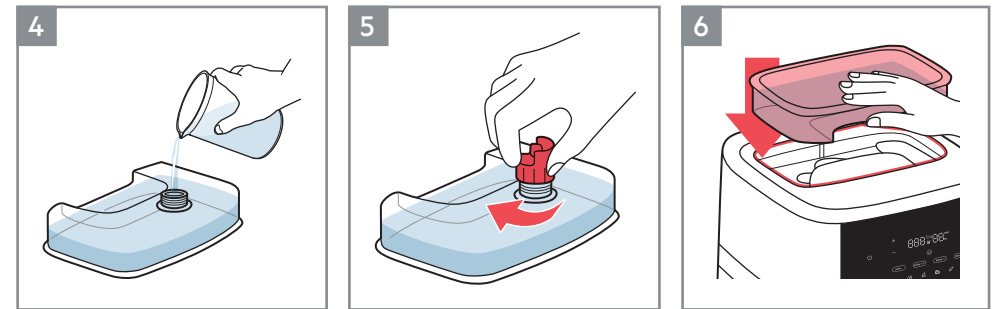

4. Llene el depósito de agua con agua purificada/destilada.
5. Apriete el tapón del depósito de agua.
6. Vuelva a colocar el depósito de agua en la freidora de aire.

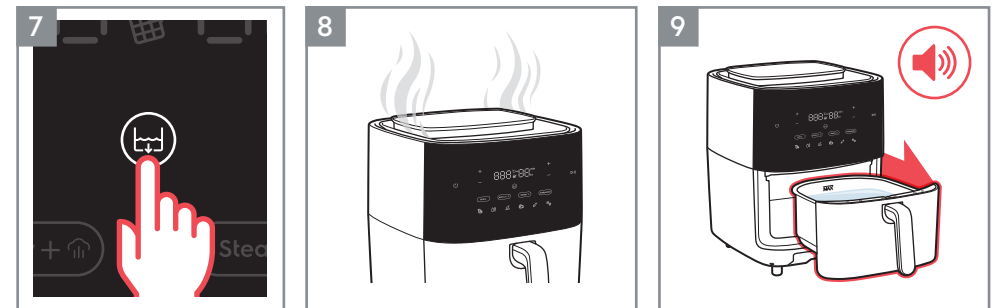

7. Pulse el botón de función "Limpieza".
8. Espere a que el ciclo de vapor acabe.
9. Al final del ciclo de vapor, el aparato emitirá un pitido. Retire la bandeja con cuidado.

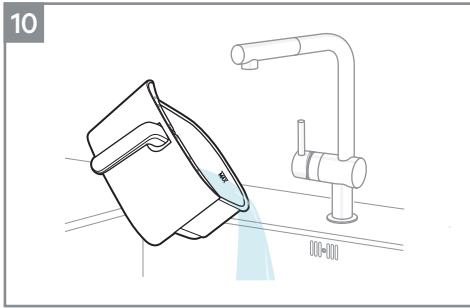

10. Elimine el exceso de agua de la bandeja.

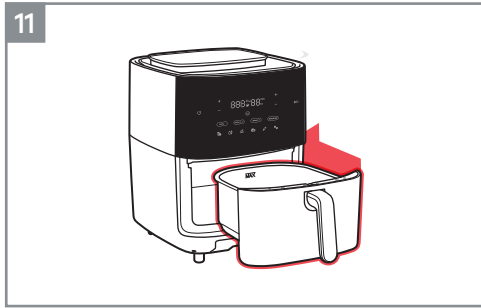

11. Introduzca la bandeja firmemente y a fondo en el aparato.

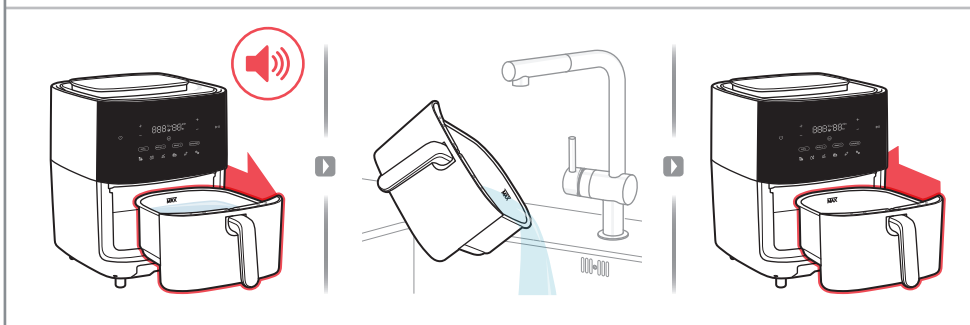
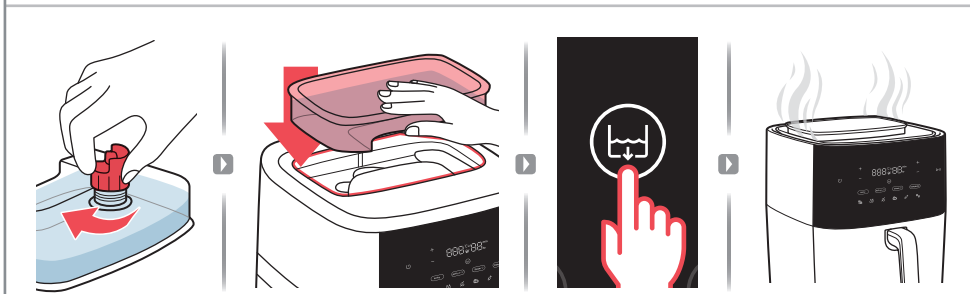
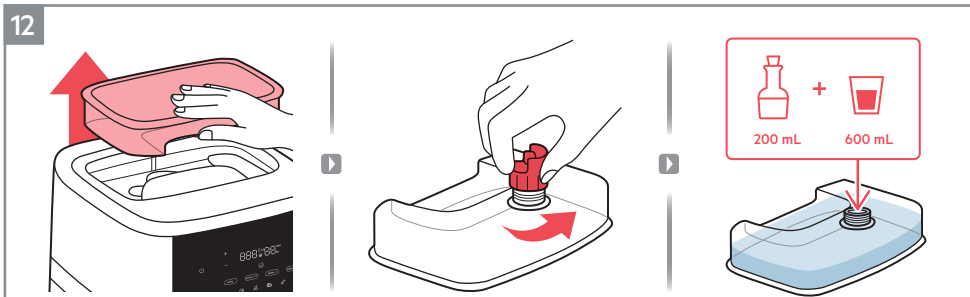

12. Repita los mismos pasos anteriores (2-11), aunque esta vez utilizando una mezcla de 600 ml de agua purificada y 200 ml de vinagre.

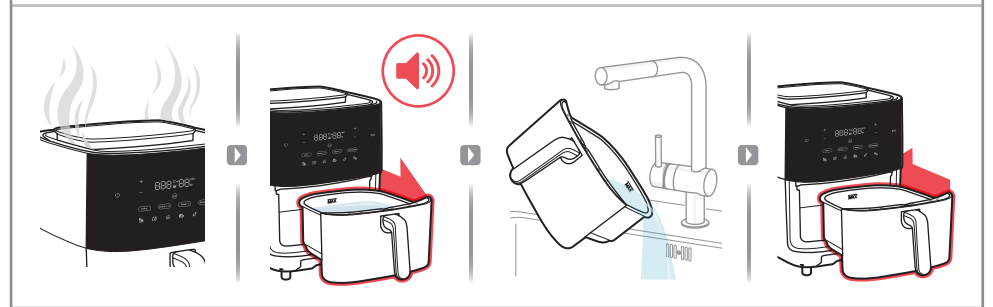
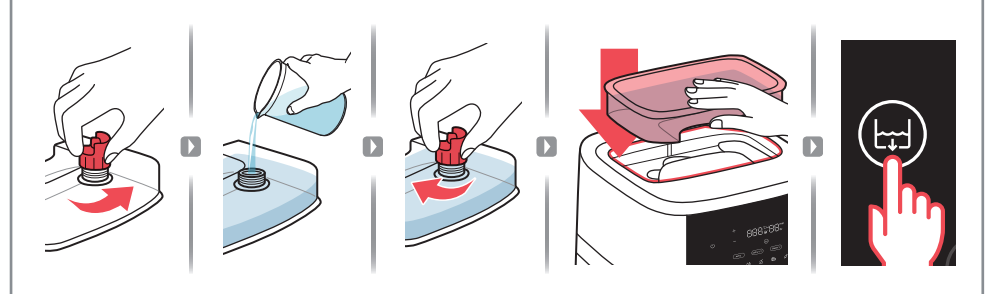
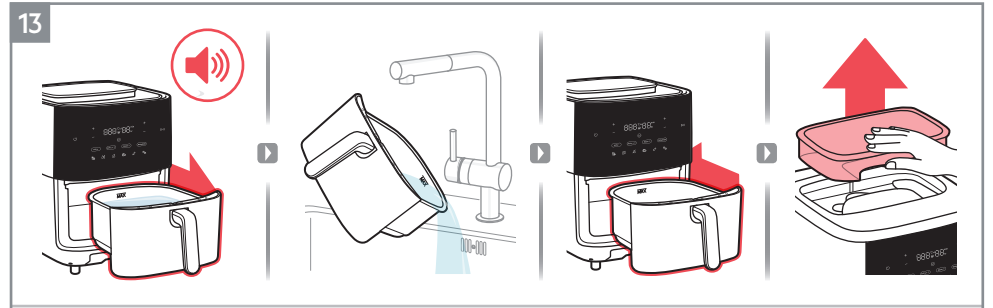

13. Por último, repita de nuevo los mismos pasos anteriores (2-11) utilizando solo agua purificada.

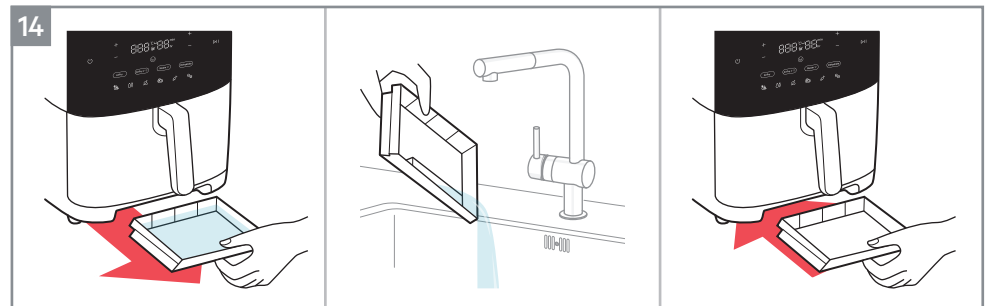

14. Compruebe si el recogedor de la bandeja de agua tiene agua acumulada. Elimine el exceso de agua y vuelva a colocarlo en el aparato.

## Qué hacer si...

Problema	Comprueba si...
No puedes encender ni utilizar el aparato.	<ul style="list-style-type: none"><li>• El aparato está conectado correctamente a un suministro eléctrico.</li><li>• La cesta y la bandeja están en la posición correcta. Asegúrate de que estén completamente introducidos en el aparato para activar el suministro eléctrico.</li><li>• El tiempo de cocción está establecido.</li></ul>
No puede deslizar la bandeja en el aparato.	<ul style="list-style-type: none"><li>• La cesta se llena por encima de su capacidad máxima.</li><li>• La cesta está colocada correctamente. Tiene que hacer clic cuando la colocas en la bandeja.</li><li>• Hay un objeto debajo de la bandeja que es un obstáculo para cerrarla correctamente.</li></ul>
Sale humo blanco del aparato.	<ul style="list-style-type: none"><li>• La comida que preparas es demasiado grasa.</li><li>• La bandeja, la rejilla y el elemento térmico están limpios.</li></ul>
La pantalla muestra E1	<ul style="list-style-type: none"><li>• El sensor de temperatura parpadea o está desconectando.</li></ul>
La pantalla muestra E2	<ul style="list-style-type: none"><li>• El sensor de temperatura tiene un cortocircuito.</li></ul>

\* En caso de que la pantalla muestre un error E1 o E2, el aparato debe ser reparado por un Centro de servicio.

## Datos técnicos

Producto	Freidora de aire
Modelo	AAF7SB
Voltaje (V~)	220 V ~ 240 V
Potencia (W)	1700 W
Frecuencia (Hz)	50 - 60 Hz
Capacidad	6,9 L

# AEG

## Consejo de seguridad

AAF7SB

Freidora de aire

EN USER MANUAL  
BG КНИЖКА С ИНСТРУКЦИИ  
CA LLIBRE D'INSTRUCCIONS  
FR NOTICE D'UTILISATION

DE GEBRAUCHSANWEISUNG  
GR ΒΙΒΛΙΟ ΟΔΗΓΙΩΝ  
IT LIBRETTO DI ISTRUZIONI  
NL HANDLEIDING

GE ინსტრუქციების სახელმძღვანელო  
ES LIBRO DE INSTRUCCIONES  
PT MANUAL DE INSTRUÇÕES

Este aparato puede ser utilizado por niños de 8 años en adelante y personas cuyas capacidades físicas, sensoriales o mentales estén disminuidas o que carezcan de la experiencia y conocimientos suficientes para manejarlo, siempre que cuenten con las instrucciones o la supervisión sobre el uso del aparato de forma segura y comprendan los riesgos. Los niños no deben jugar con el aparato. La limpieza y el mantenimiento correspondientes al usuario no podrán ser realizados por niños sin supervisión.

Este aparato no está diseñado para ser utilizado por personas (incluidos niños) con capacidades físicas, sensoriales o mentales reducidas o con falta de experiencia y conocimientos, a menos que se les haya dado supervisión o instrucciones sobre el uso del aparato de forma segura y comprendan los peligros implicados por una persona responsable de su seguridad. Los niños deben ser supervisados para asegurarse de que no jueguen con el aparato.

Mantenga la freidora de aire y el cable de alimentación fuera del alcance de los niños menores de 8 años.

Este aparato está diseñado para uso doméstico normal únicamente.

Si el cable de alimentación está dañado o roto, debe ser reemplazado por un agente de servicio o personas con cualificación similar para evitar riesgos de seguridad.

Las superficies accesibles pueden calentarse durante el uso.

No cubra las aberturas de entrada y salida de aire mientras el aparato esté funcionando.

Devuelva siempre el aparato a un centro de servicio autorizado para su examen o reparación.

No intente reparar el aparato usted mismo.

No coloque el aparato sobre o cerca de una cocina de gas, ningún tipo de cocina eléctrica, placas de cocción eléctricas ni en un horno calentado.

Asegúrese siempre de que el enchufe esté bien insertado en la toma.

Mantenga el cable de alimentación alejado de superficies calientes u objetos afilados para evitar daños.

Nunca coloque nada inflamable, explosivo o corrosivo en la cesta.

No pellizque, doble, retuerza ni coloque objetos pesados en el cable de alimentación para evitar exponer o romper su núcleo.

No utilice el aparato si el enchufe, el cable principal o el propio aparato están dañados.

Nunca empiece a cocinar sin que la cesta esté en su sitio.

No llene la cesta por encima de la línea "MAX" para evitar que los alimentos entren en contacto con la resistencia.

No toque la cesta directamente con las manos durante o inmediatamente después de su uso para evitar quemaduras.

No utilice utensilios de plástico ni materiales de papel normal para envolver los alimentos para cocinarlos.

No inserte pasadores, cables u otros objetos en ninguna de las aberturas de la freidora de aire para evitar descargas eléctricas o lesiones.

Asegúrese de desenchufar la freidora de aire antes de limpiarla o repararla.

No mueva ni agite la freidora de aire durante su uso.

No introduzca objetos extraños en el interruptor de seguridad para evitar cualquier peligro.

No apto para contacto con ingredientes altamente ácidos y/o altamente salados.

Evite utilizar herramientas metálicas al manipular los alimentos en la cesta.

Utilice únicamente agua purificada/destilada.

Consumo de energía en el modo apagado: 0,3 W

Tiempo máximo que se necesita para que el equipo alcance automáticamente el modo de consumo bajo aplicable: 20 min

**PRECAUCIÓN: Superficies calientes.** 

## ASPECTOS MEDIOAMBIENTALES

Recicle los materiales con el símbolo . Coloque el material de embalaje en los contenedores adecuados para su reciclaje. Ayude a proteger el medio ambiente y la salud pública, así como a reciclar residuos de aparatos eléctricos y electrónicos.

No deseche los aparatos marcados con el símbolo  junto con los residuos domésticos. Lleve el producto a su centro de reciclaje local o póngase en contacto con su oficina municipal.

AEG se reserva el derecho de cambiar los productos, su información y/o especificaciones sin previo aviso

## PARA OBTENER RESULTADOS PERFECTOS

Gracias por elegir este producto de AEG. Lo hemos creado para ofrecerle un rendimiento impecable durante muchos años, con tecnologías innovadoras que ayudan a simplificar la vida con características que quizás no encuentre en los electrodomésticos comunes. Dedique unos minutos a leer para sacar el máximo partido.

Visite nuestro sitio web para:



Obtener consejos, folletos, soluciones a problemas e información de servicio:  
[www.aeg.com/webselfservice](http://www.aeg.com/webselfservice)



Registrar su producto para recibir un mejor servicio:  
[www.registreaeg.com](http://www.registreaeg.com)



Comprar accesorios y consumibles para su electrodoméstico:  
[www.aeg.com/shop](http://www.aeg.com/shop)

# AEG

## Manual de instruções

AAF7SB

Fritadeira de ar quente



### Descrição Geral

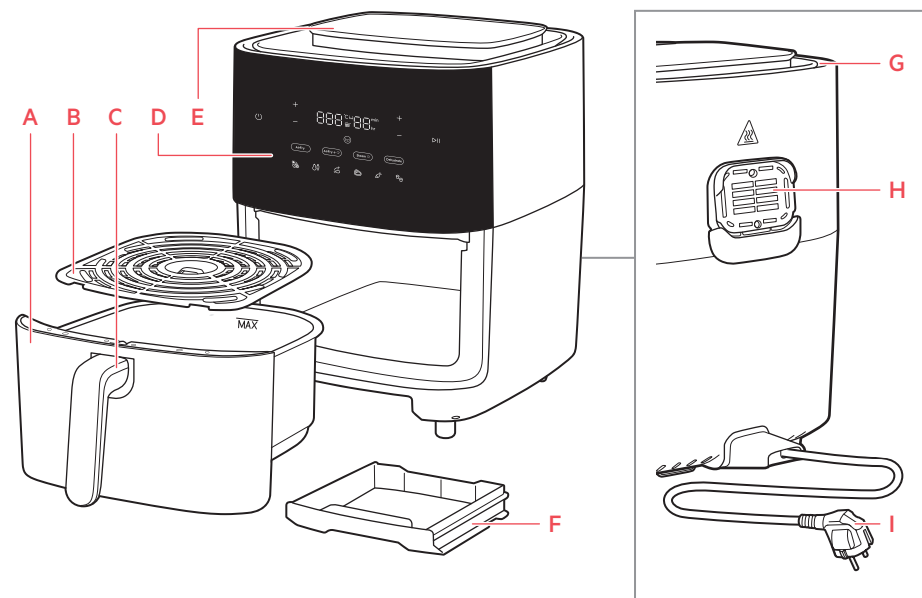

- |                 |                      |                              |                  |
|-----------------|----------------------|------------------------------|------------------|
| A Recipiente    | D Painel de comandos | F Tabuleiros coletor de água | H Saída de ar    |
| B Grelha        | E Depósito de água   | G Entrada de ar              | I Cabo principal |
| C Pega do cesto |                      |                              |                  |

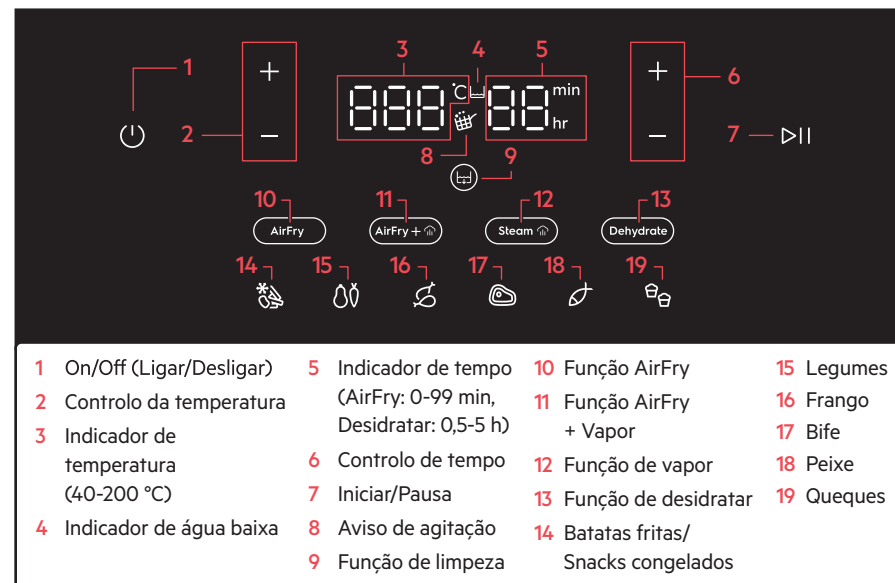

EN  
BG  
CA  
FR  
DE  
GR  
IT  
NL  
GE  
ES  
PT

## Antes da primeira utilização

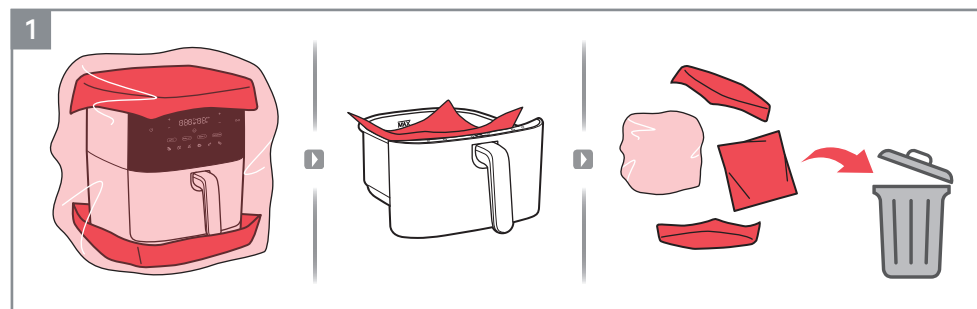

1. Remova todas as embalagens e material de proteção.

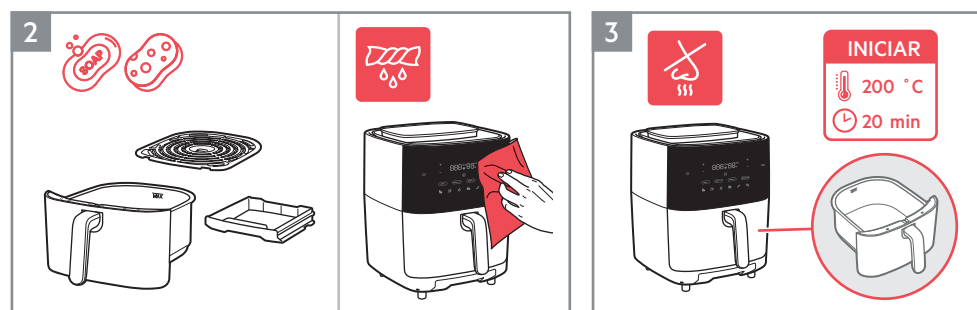

2. Limpe o recipiente e a grelha com água morna e detergente da loiça. Limpe o interior e exterior do aparelho com um pano macio.
3. É normal que uma nova unidade emita odores nas primeiras vezes em que é operada. Para evitar isto, coloque a fritadeira de ar quente vazia a 200 °C durante 20 minutos antes da primeira utilização.

## Como utilizar - Função AirFry

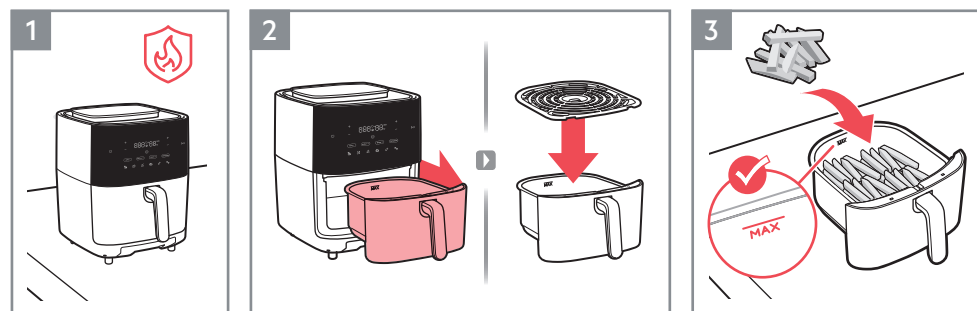

1. Coloque o aparelho sobre uma superfície plana, estável e resistente ao calor.
2. Puxe o recipiente para fora e coloque-a sobre uma superfície estável. Insira a grelha no cesto.
3. Coloque os alimentos no recipiente, respeitando a indicação de capacidade "MAX".

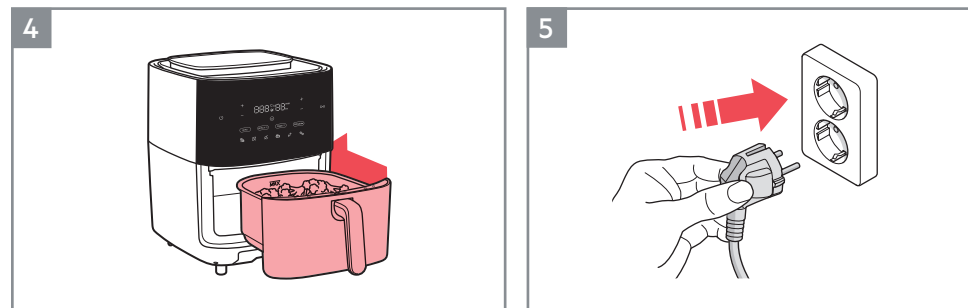

4. Empurre o recipiente com alimentos completamente para dentro do aparelho.
5. Ligue a ficha do aparelho.

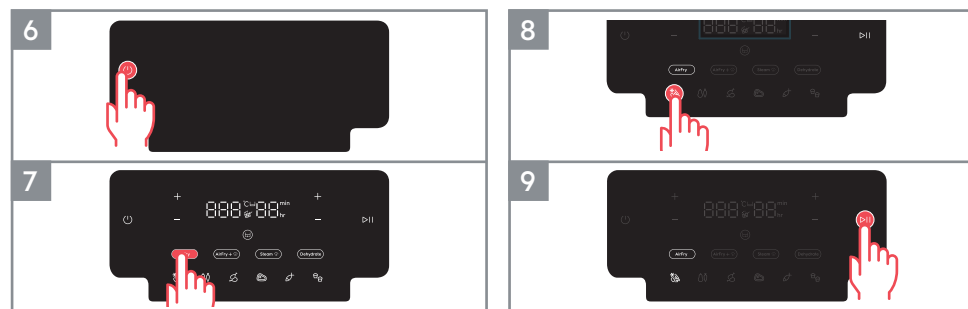

6. Prima o botão de On/Off (ligar/desligar).
7. Selecione o método de cozedura pretendido. Por exemplo, função de Fritar a ar.
8. Ajuste o tempo e a temperatura ao seu gosto ou selecione uma das receitas predefinidas. Por exemplo, batatas fritas.
9. Prima o botão Iniciar/Pausa.

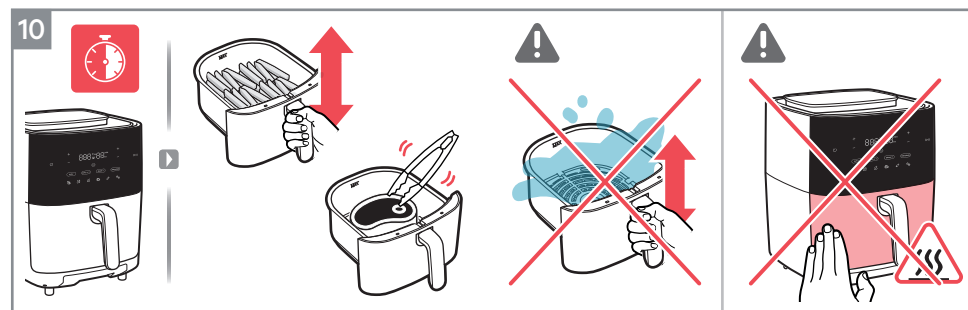

10. Dependendo do tipo de ingrediente, vire os alimentos a meio da cozedura ou a cada 7 minutos, utilizando uma ferramenta resistente ao calor ou agitando cuidadosamente os alimentos dentro do cesto. (consulte o Guia de Cozedura).

⚠ CUIDADO: Tenha cuidado com superfícies quentes quando o aparelho estiver a ser utilizado.



11. No fim do tempo de cozedura, o aparelho emitirá um sinal sonoro de bip.

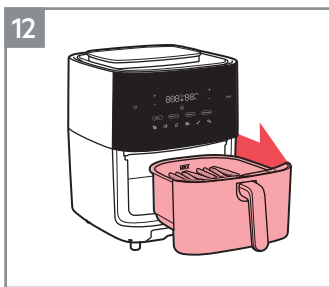

12. Retire cuidadosamente o recipiente e coloque-o sobre uma superfície resistente ao calor.



▲ **CUIDADO:** Pode sair vapor quente do cesto quando este é aberto a meio ou no final da cozedura. Certifique-se de que o seu rosto, braços e mãos estão afastados do vapor quando o abrir.

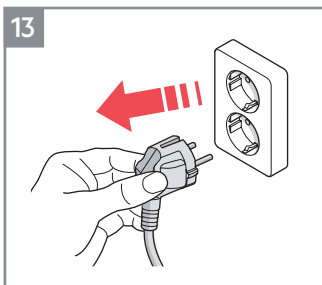

13. Desligue o aparelho da tomada depois de o utilizar.



### Aviso para agitar

O "Aviso para agitar" é ativado durante as predefinições de algumas receitas, como batatas fritas/snacks congelados, vegetais e frango.

Quando for altura de agitar ou virar os alimentos, o ícone "Aviso para agitar" acende-se e pisca durante um minuto, enquanto um sinal sonoro de bip se repete três vezes.

O "Aviso para agitar" não é obrigatório, pelo que a cozedura irá continuar como habitualmente, mesmo que os alimentos não sejam virados ou agitados.

## Como utilizar - Função de vapor

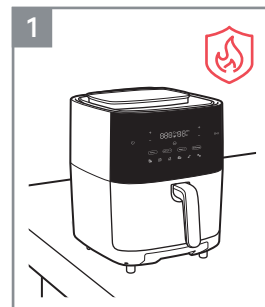

1. Coloque o aparelho sobre uma superfície plana, estável e resistente ao calor.

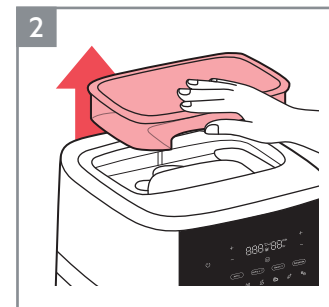

2. Retire o depósito de água levantando-o da fritadeira a ar.

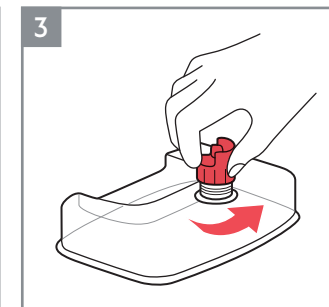

3. Desaperte a tampa do depósito de água.

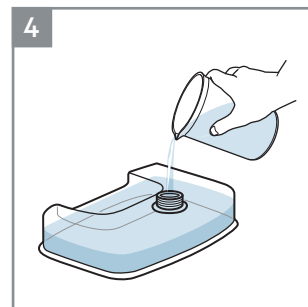

4. Encha o depósito de água com água purificada/destilada.

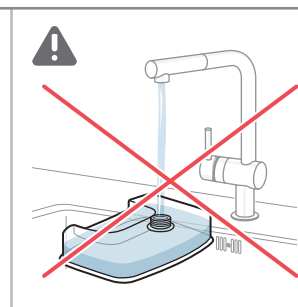

▲ **CUIDADO:** Para minimizar a acumulação de calcário e manter o funcionamento correto, especialmente em áreas com água dura, não utilize água diretamente da torneira.

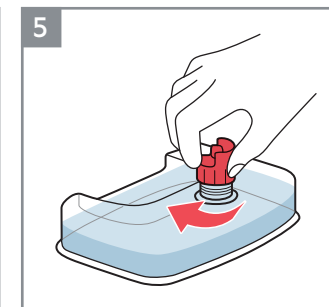

5. Aperte a tampa do depósito de água.

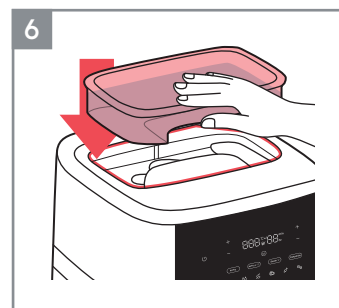

6. Volte a colocar o depósito de água na fritadeira a ar.

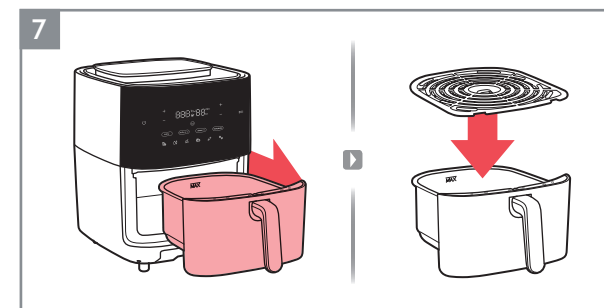

7. Puxe o recipiente para fora e coloque-a sobre uma superfície estável. Insira a grelha no cesto.

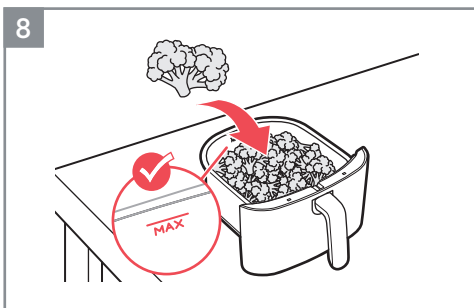

8. Coloque os alimentos no cesto, respeitando a indicação "MAX".  
9. Empurre o recipiente com alimentos completamente para dentro do aparelho.

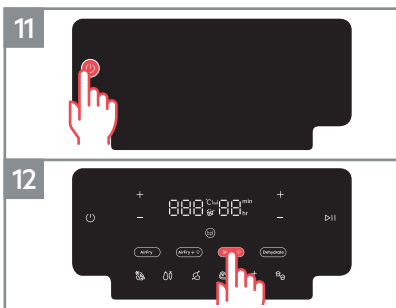
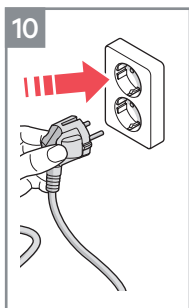
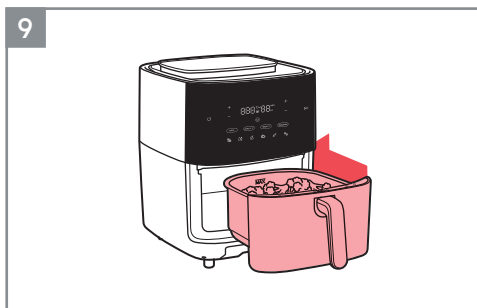

10. Ligue a ficha do aparelho.  
11. Prima o botão de On/Off (ligar/desligar).  
12. Selecione a função "Vapor".  
13. Prima o botão Iniciar/Pausa.

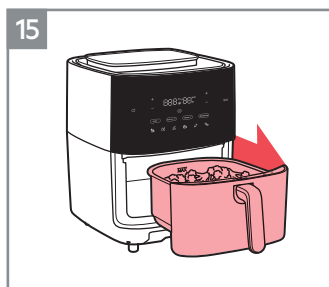

14. No fim do tempo de cozedura, o aparelho emitirá um sinal sonoro de bip.  
15. Retire cuidadosamente o recipiente e coloque-o sobre uma superfície resistente ao calor.  
▲ CUIDADO: Pode sair vapor quente do cesto quando este é aberto a meio ou no final da cozedura. Certifique-se de que o seu rosto, braços e mãos estão afastados do vapor quando o abrir.

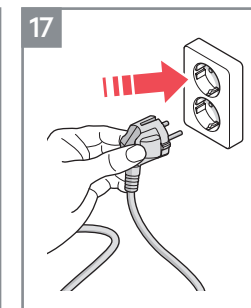
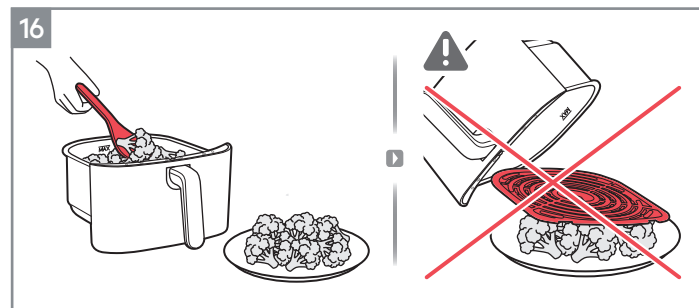

16. Sirva os alimentos utilizando pinças ou um utensílio de cozinha semelhante.  
▲ CUIDADO: Não sirva alimentos virando o recipiente diretamente sobre o prato, uma vez que a grelha quente ou os líquidos podem cair no prato.  
17. Desligue o aparelho da tomada depois de o utilizar.

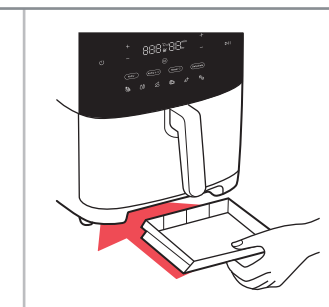
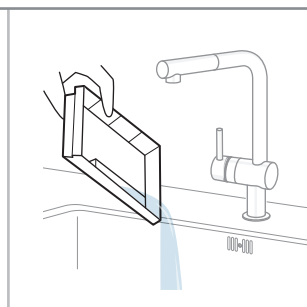
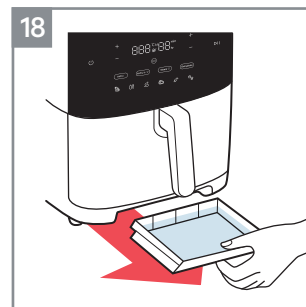

18. Verifique se existe acumulação de água no tabuleiro coletor de água. Retire o excesso de água e volte a colocá-lo no aparelho.

## Como utilizar - Air Fry + Vapor

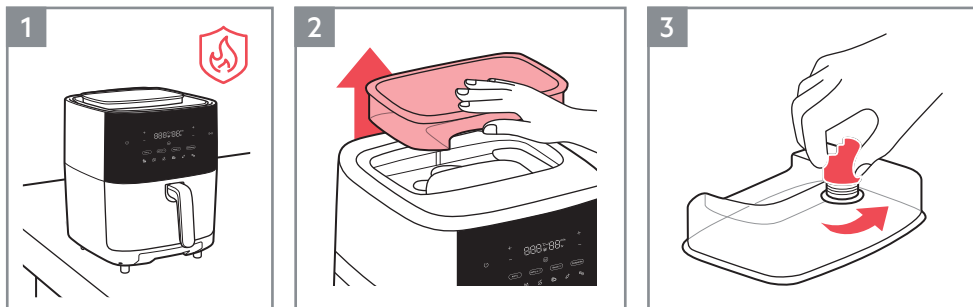

1. Coloque o aparelho sobre uma superfície plana, estável e resistente ao calor.
2. Retire o depósito de água levantando-o da fritadeira a ar.
3. Desaperte a tampa do depósito de água.

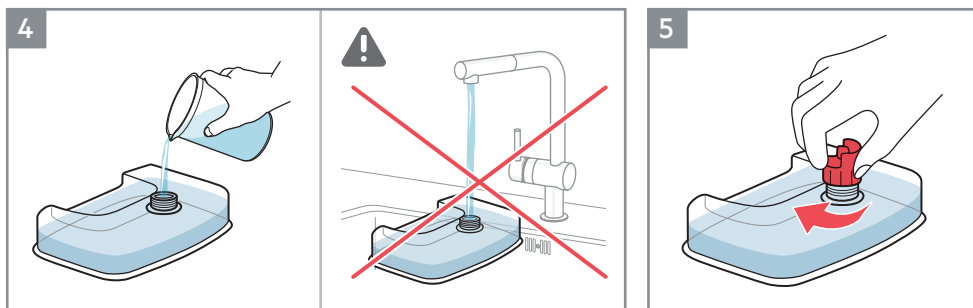

4. Encha o depósito de água com água purificada/destilada.  
⚠ CUIDADO: Para minimizar a acumulação de calcário e manter o funcionamento correto, especialmente em áreas com água dura, não utilize água diretamente da torneira.
5. Aperte a tampa do depósito de água.

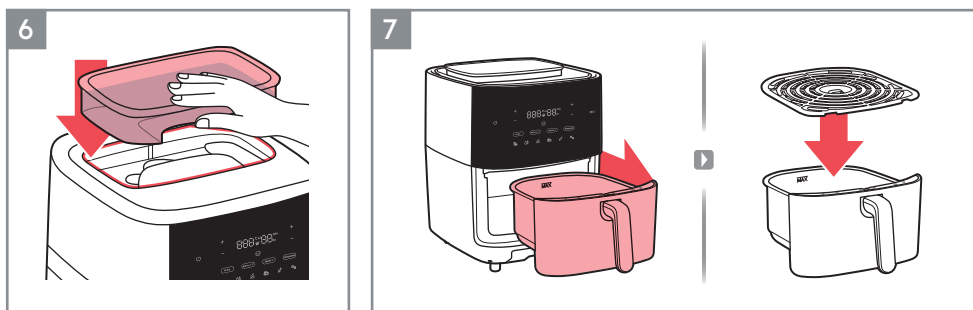

6. Volte a colocar o depósito de água na fritadeira a ar.
7. Puxe o recipiente para fora e coloque-a sobre uma superfície estável. Insira a grelha no cesto.

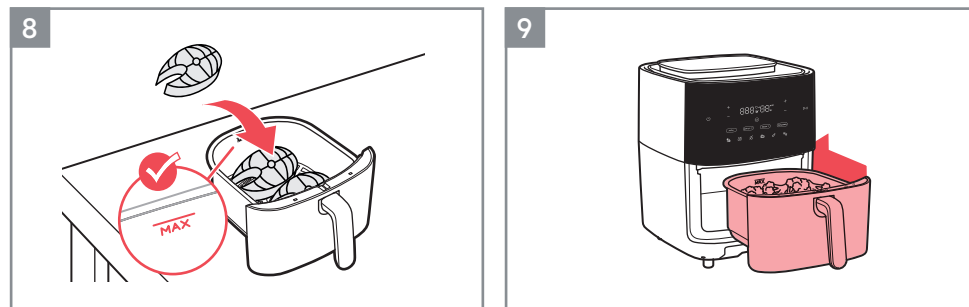

8. Coloque os alimentos no cesto, respeitando a indicação "MAX".
9. Empurre o recipiente com alimentos completamente para dentro do aparelho.

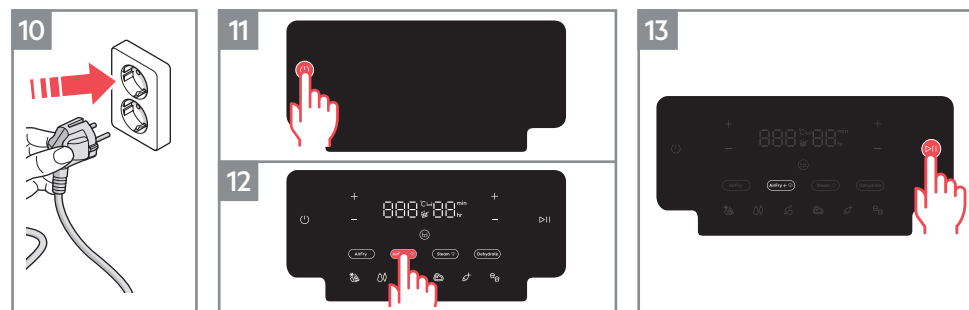

10. Ligue a ficha do aparelho.
11. Prima o botão de On/Off (ligar/desligar).
12. Selecione a função Air fry e Steam.
13. Prima o botão Iniciar/Pausa.

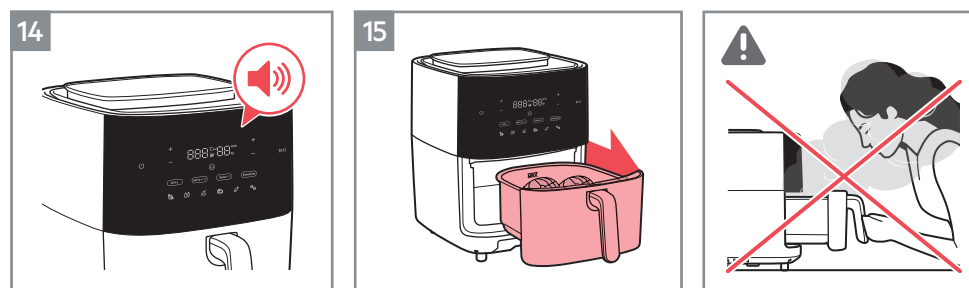

14. No fim do tempo de cozedura, o aparelho emitirá um sinal sonoro de bip.
15. Retire cuidadosamente o recipiente e coloque-o sobre uma superfície resistente ao calor.  
⚠ CUIDADO: Pode sair vapor quente do cesto quando este é aberto a meio ou no final da cozedura. Certifique-se de que o seu rosto, braços e mãos estão afastados do vapor quando o abrir.

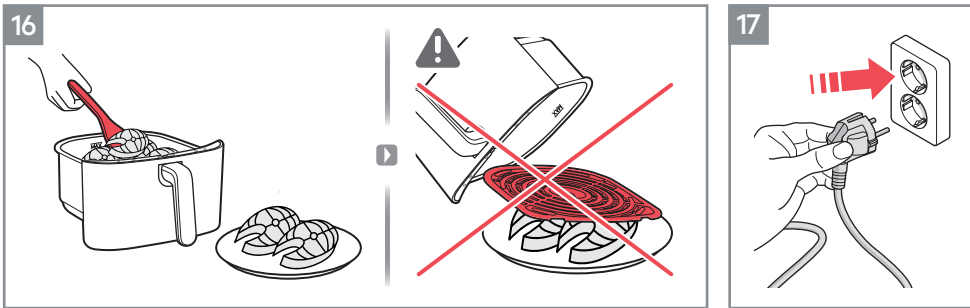

16. Sirva os alimentos utilizando pinças ou um utensílio de cozinha semelhante.

▲ CUIDADO: Não sirva alimentos virando o recipiente diretamente sobre o prato, uma vez que a grelha quente ou os líquidos podem cair no prato.

17. Desligue o aparelho da tomada depois de o utilizar.

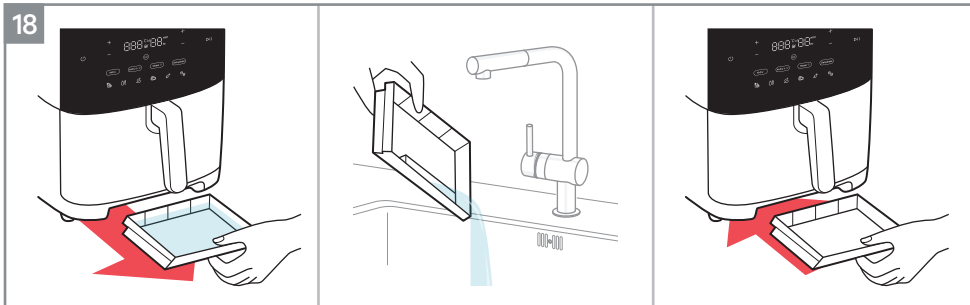

18. Verifique se existe acumulação de água no tabuleiro coletor de água. Retire o excesso de água e volte a colocá-lo no aparelho.

## Como utilizar - Função de secar

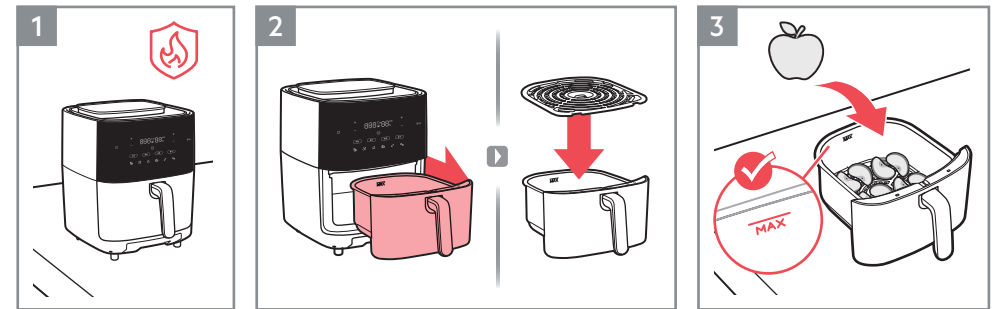

1. Coloque o aparelho sobre uma superfície plana, estável e resistente ao calor.

2. Puxe o recipiente para fora e coloque-a sobre uma superfície estável. Insira a grelha no cesto.

3. Para obter os melhores resultados de secagem, não coloque os ingredientes uns sobre os outros.

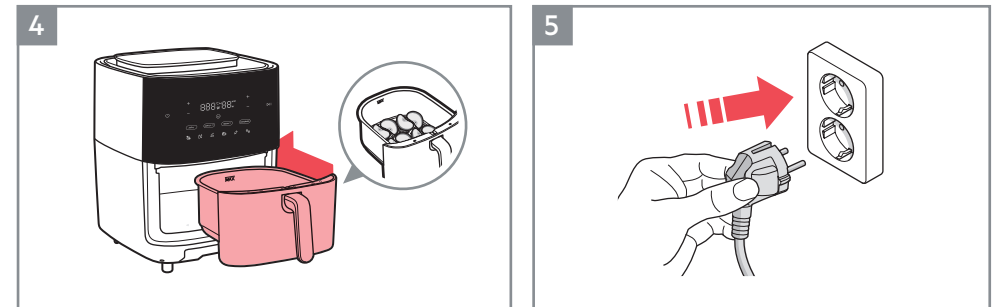

4. Empurre o recipiente com alimentos completamente para dentro do aparelho.

5. Ligue a ficha do aparelho.

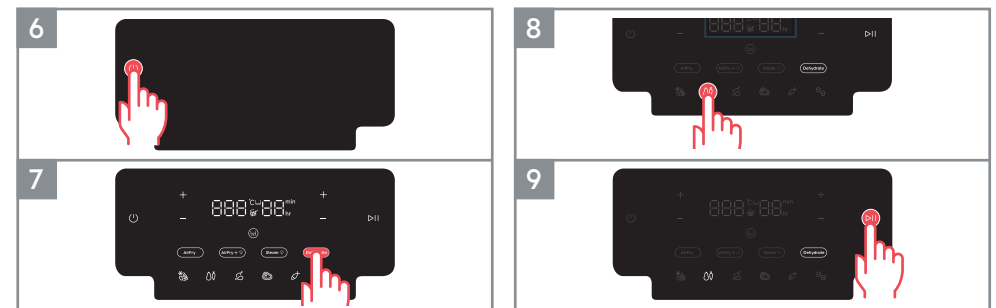

6. Prima o botão de On/Off (ligar/desligar).

7. Selecione a função de secar.

8. Ajuste o tempo e a temperatura ao seu gosto ou selecione uma das receitas predefinidas. Por exemplo, vegetais.

9. Prima o botão Iniciar/Pausa.

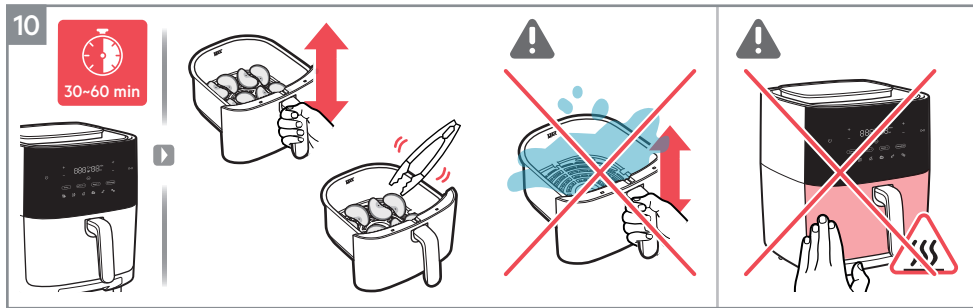

10. Vire os alimentos a meio da cozedura ou a cada 30-60 minutos utilizando uma ferramenta resistente ao calor (consulte o Guia de Cozedura).

▲ CUIDADO: Tenha cuidado com superfícies quentes quando o aparelho estiver a ser utilizado.

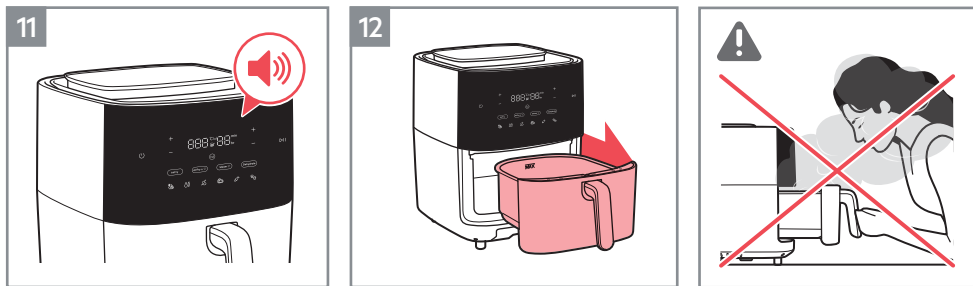

11. No fim do tempo de cozedura, o aparelho emitirá um sinal sonoro de bip.

12. Retire cuidadosamente o recipiente e coloque-o sobre uma superfície resistente ao calor.

▲ CUIDADO: Pode sair vapor quente do cesto quando este é aberto a meio ou no final da cozedura. Certifique-se de que o seu rosto, braços e mãos estão afastados do vapor quando o abrir.

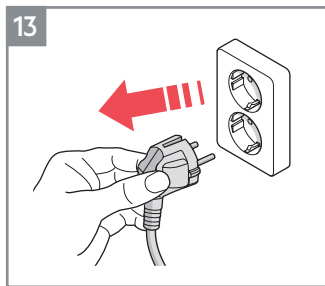

13. Desligue o aparelho da tomada depois de o utilizar.

## Guia de Cozedura

AirFry	7mm/10mm		300~800g	15~30min	180 °C	✓		
AirFry	7mm		300~800g	20~30min	180 °C	✓		✓
AirFry			100~500g	10~20min	170 °C	✓		✓
Steam			100~500g	10min	100 °C			
AirFry + Steam			600g	5min Steam 5min AirFry	100 °C Steam 170 °C AirFry		✓	
AirFry			100~400g	10min	200 °C		✓	
AirFry			100~200g	10min	200 °C		✓	
AirFry			100~500g	10~30min	180 °C		✓	
AirFry			100~500g	13~20min	180 °C		✓	
AirFry	Max 1.2kg		800~1200g	45~60min	180 °C		✓	

## Guia de Cozedura

								Óleo
AirFry +		1,000g	10 min Steam 25min AirFry	100°C Steam 180°C AirFry				
AirFry		100~500g	10~15 min	140 °C				
AirFry		100~500g	10 min	180 °C				
Steam		500g	15 min	100 °C				
AirFry +		400g	5 min Steam 5min AirFry	100°C Steam 140°C AirFry				
AirFry		25-50 g cada	10 min	170 °C				
Dehydrate		300g	5 hours	80 °C				
Dehydrate		300g	5 hours	80 °C				

## Limpeza

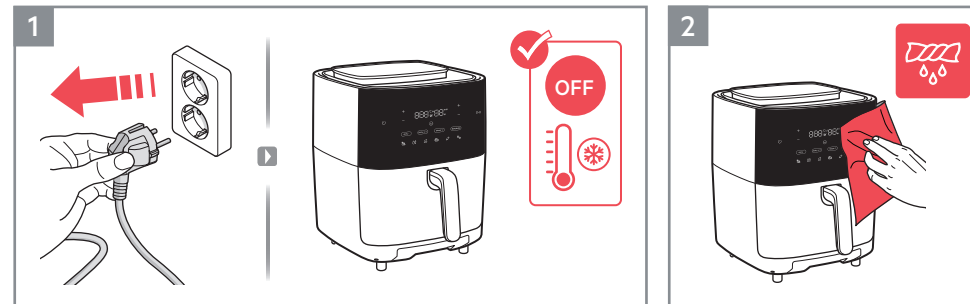

1. Desligue sempre o aparelho da tomada e aguarde até que arrefeça antes de o limpar.
2. Limpe o exterior do aparelho com um pano macio.

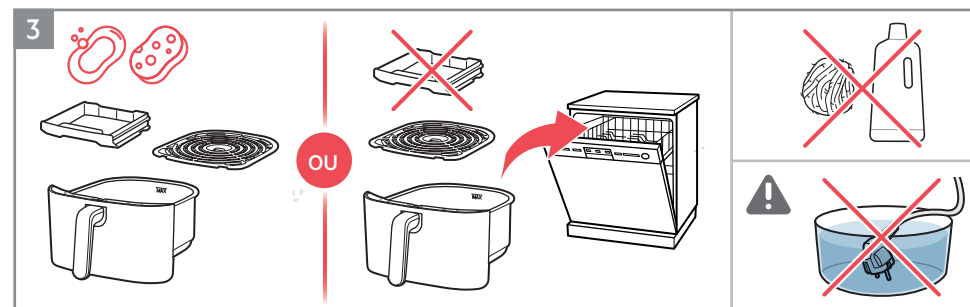

3. Limpe o recipiente e a grelha com água morna e detergente da loiça ou coloque-os na máquina de lavar loiça.

NOTA: Evite utilizar produtos de limpeza abrasivos ou ferramentas metálicas para proteger o revestimento antiaderente.

⚠ CUIDADO: Nunca submerja o produto, o respetivo cabo ou ficha em água ou qualquer outro líquido.

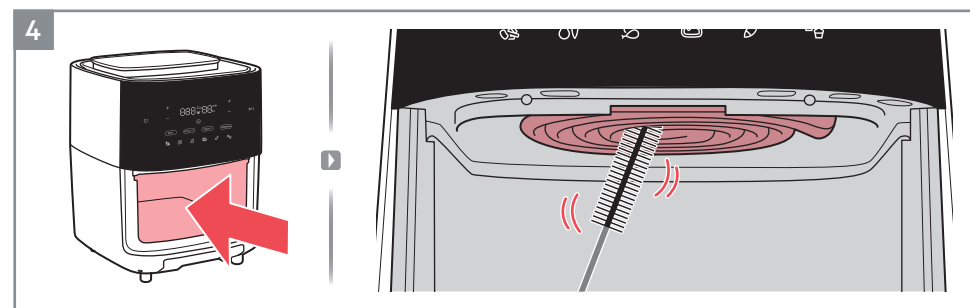

4. Limpe o elemento de aquecimento com uma escova de limpeza.

NOTA: Certifique-se de que o aparelho arrefeceu completamente antes de limpar o elemento de aquecimento.

## Limpeza - Função de vapor

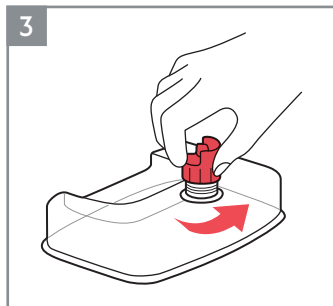
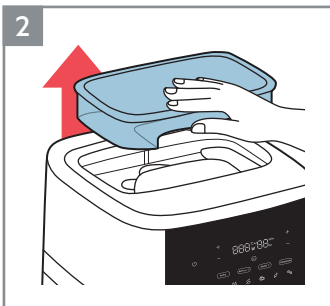
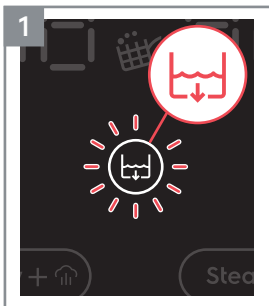

1. Execute um ciclo de limpeza com a “Função de limpeza” quando o ícone acender no visor ou sempre que for necessário limpar.
2. Retire o depósito de água levantando-o da fritadeira a ar.
3. Desaperte a tampa do depósito de água.

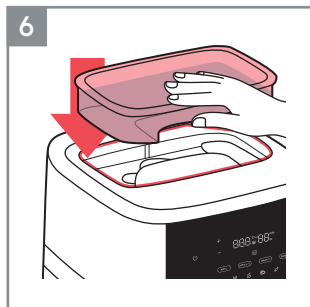
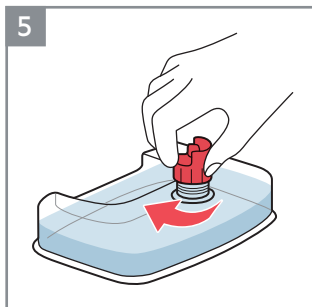
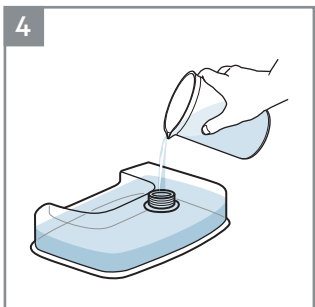

4. Encha o depósito de água com água purificada/destilada.
5. Aperte a tampa do depósito de água.
6. Volte a colocar o depósito de água na fritadeira a ar.

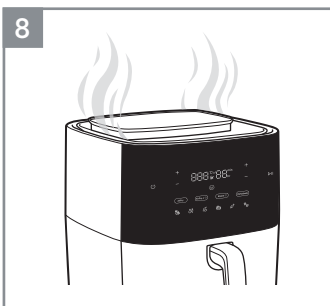
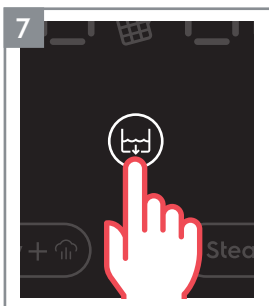

7. Prima o botão “Função de limpeza”.
8. Aguarde até o ciclo de cozedura a vapor terminar.
9. No final do ciclo de cozedura a vapor, o aparelho emite um sinal sonoro. Retire cuidadosamente o recipiente.

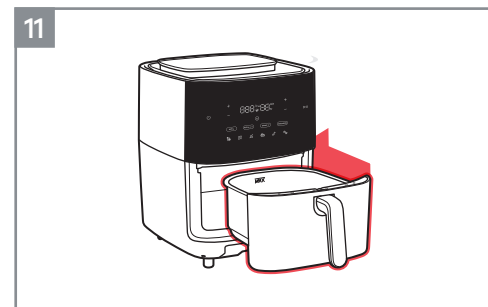
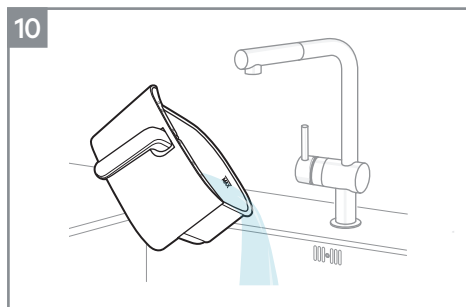

10. Retire o excesso de água do recipiente.
11. Empurre o recipiente completamente para dentro do aparelho.

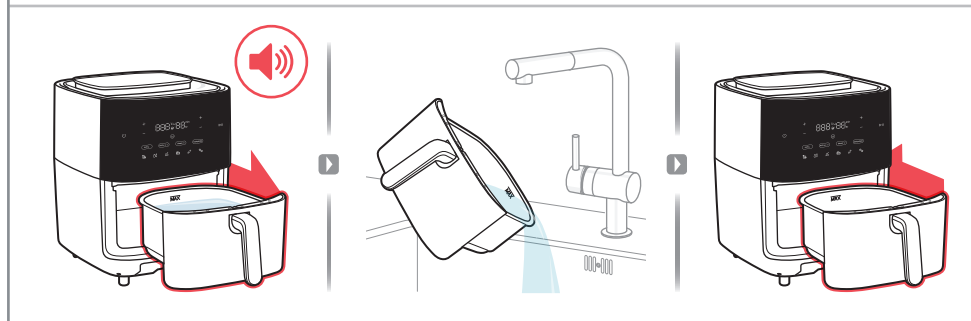
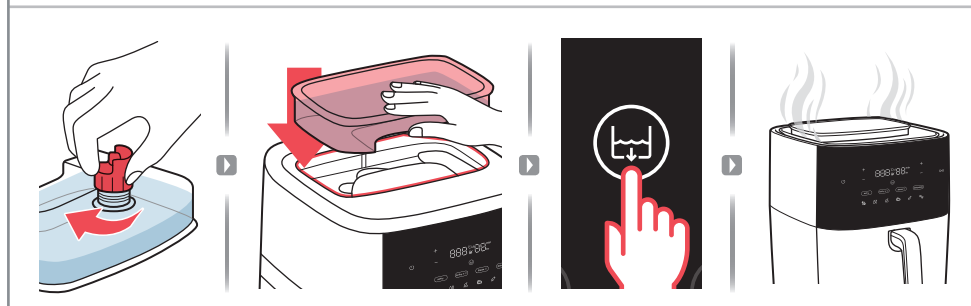
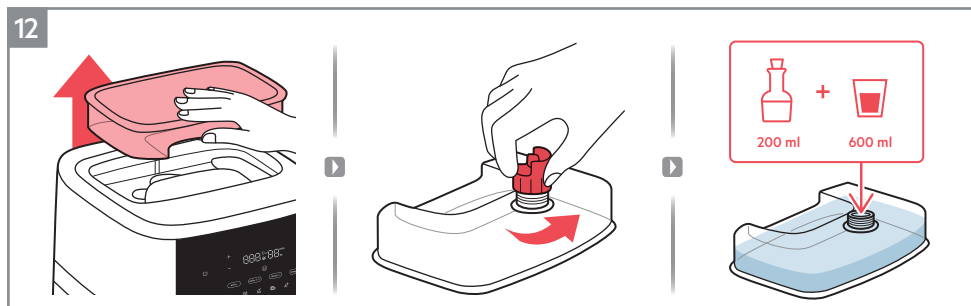

12. Repita os mesmos passos anteriores (2-11), desta vez utilizando uma mistura de 600 ml de água purificada e 200 ml de vinagre.

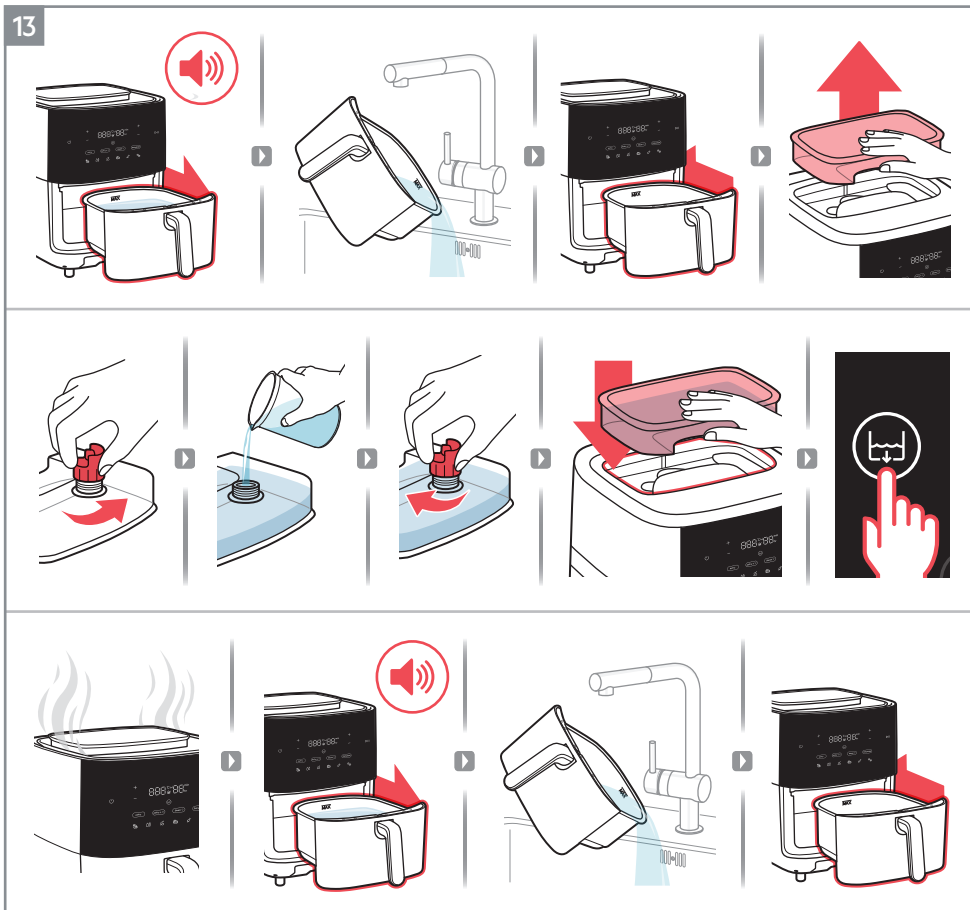

13. Por fim, repita novamente os mesmos passos anteriores (2-11), utilizando apenas água purificada.

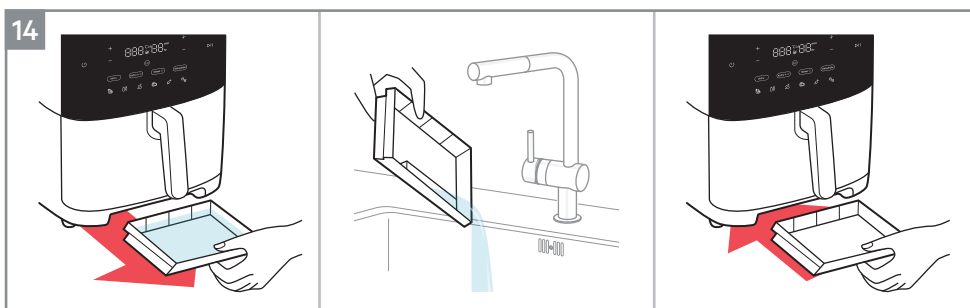

14. Verifique se existe acumulação de água no tabuleiro coletor de água. Retire o excesso de água e volte a colocá-lo no aparelho.

## O que fazer se...

Problema	Certifique-se de que...
Não consegue ativar ou utilizar o aparelho.	<ul style="list-style-type: none"> <li>O aparelho está corretamente ligado a uma fonte de alimentação elétrica.</li> <li>O cesto e o recipiente estão na posição correta. Certifique-se de que estão completamente introduzidos dentro do aparelho para permitir a alimentação elétrica.</li> <li>O tempo de cozedura está definido.</li> </ul>
Não pode deslizar o recipiente para dentro do aparelho.	<ul style="list-style-type: none"> <li>O cesto está cheio acima da sua capacidade máxima.</li> <li>O cesto está colocado corretamente. Este tem de emitir um som de "clique" quando o coloca no recipiente.</li> <li>Há um objeto por baixo do recipiente que é um obstáculo para o fechar corretamente.</li> </ul>
Sai fumo branco do aparelho.	<ul style="list-style-type: none"> <li>Os alimentos que prepara são demasiado gordurosos.</li> <li>O recipiente, a grelha e o elemento de aquecimento estão limpos.</li> </ul>
O visor apresenta E1	<ul style="list-style-type: none"> <li>O sensor de temperatura está a cortar ou a desligar.</li> </ul>
O visor apresenta E2	<ul style="list-style-type: none"> <li>O sensor de temperatura entrou em curto-circuito.</li> </ul>

\* Caso o visor apresente um erro E1 ou E2, o aparelho deve ser reparado por um Centro de Assistência Técnica.

## Informações técnicas

Produto	Fritadeira de ar quente
Modelo	AAF7SB
Tensão (V~)	220 V ~ 240 V
Potência (W)	1700 W
Frequência (Hz)	50 - 60 Hz
Capacidade	6.9 L

# AEG

## Conselho de segurança

AAF7SB

Fritadeira de ar quente

EN USER MANUAL  
BG КНИЖКА С ИНСТРУКЦИИ  
CA LLIBRE D'INSTRUCCIONS  
FR NOTICE D'UTILISATION

DE GEBRAUCHSANWEISUNG  
GR ΒΙΒΛΙΟ ΟΔΗΓΙΩΝ  
IT LIBRETTO DI ISTRUZIONI  
NL HANDLEIDING

GE ინსტრუქციების საბუღალბო  
ES LIBRO DE INSTRUCCIONES  
PT MANUAL DE INSTRUÇÕES

Este aparelho pode ser utilizado por crianças com 8 anos de idade ou mais velhas e por pessoas com capacidades físicas, sensoriais ou mentais reduzidas ou falta de experiência e conhecimento se forem supervisionadas ou tenham recebido instruções no que respeita à utilização do aparelho de uma forma segura e compreenderem os perigos envolvidos. As crianças não devem brincar com o aparelho. A limpeza e a manutenção por parte do utilizador não podem ser efetuadas por crianças sem supervisão.

Este aparelho não se destina a ser utilizado por pessoas (incluindo crianças) com capacidades físicas, sensoriais ou mentais reduzidas ou com falta de experiência e conhecimento, a menos que tenham recebido supervisão ou instruções relativas à utilização do aparelho de forma segura e compreendam os perigos envolvidos por uma pessoa responsável pela sua segurança. As crianças devem ser supervisionadas para se garantir que não brincam com o aparelho.

Mantenha a fritadeira de ar quente e o cabo de alimentação fora do alcance de crianças com menos de 8 anos.

Este aparelho destina-se apenas a uma utilização doméstica normal.

Se o cabo de alimentação estiver danificado ou partido, deve ser substituído por um agente de assistência técnica ou por pessoas igualmente qualificadas para evitar perigos de segurança.

As superfícies acessíveis podem ficar quentes durante a utilização.

Não tape a entrada de ar e as aberturas de ventilação enquanto o aparelho estiver a funcionar.

Devolva sempre o aparelho a um centro de assistência técnica autorizado para ser examinado ou reparado.

Não tente reparar o aparelho por si mesmo.

Não coloque o aparelho sobre ou perto de um fogão a gás quente, qualquer tipo de fogão elétrico, pratos elétricos ou num forno aquecido.

Certifique-se sempre de que a ficha está devidamente inserida na tomada.

Mantenha o cabo de alimentação afastado de superfícies quentes ou objetos afiados para evitar danos.

Nunca coloque nada inflamável, explosivo ou corrosivo no cesto.

Não aperte, dobre, torça nem coloque objetos pesados sobre o cabo de alimentação para evitar expor ou partir do respetivo núcleo.

Não utilize o aparelho se a ficha, o cabo de alimentação ou o próprio aparelho estiverem danificados.

Nunca comece a cozinhar sem que o cesto esteja na respetiva posição.

Não encha o cesto acima da linha "MAX" (Máximo) para evitar o contacto dos alimentos com o elemento de aquecimento.

Não toque no cesto diretamente com as mãos durante ou logo após a utilização para evitar ficar queimado.

Não utilize utensílios de plástico ou materiais de embrulho de papel normais para embrulhar alimentos para cozinhar.

Não insira pinos, fios ou outros objetos em nenhuma das aberturas da fritadeira a ar para evitar choques elétricos ou lesões.

Certifique-se de que desliga a fritadeira de ar quente antes de a limpar ou reparar.

Não mova nem agite a fritadeira de ar quente durante a utilização.

Não insira objetos estranhos no interruptor de segurança para evitar qualquer perigo.

Não adequado para contacto com ingredientes com elevado teor de ácidos e/ou salgados.

Evite utilizar ferramentas metálicas ao manipular os alimentos no cesto.

Utilize apenas água purificada/destilada.

Consumo de energia no modo desligado: 0,3 W

Tempo máximo necessário para que o equipamento atinga automaticamente o modo de baixa energia aplicável: 20 min

CUIDADO: Superfícies quentes. 

## PREOCUPAÇÕES AMBIENTAIS

Recicle os materiais que apresentem o símbolo . Coloque a embalagem nos contentores indicados para reciclagem. Ajude a proteger o ambiente e a saúde pública através da reciclagem dos aparelhos eléctricos e electrónicos.

Não elimine os aparelhos que tenham o símbolo  juntamente com os resíduos domésticos. Coloque o produto num ponto de recolha para reciclagem local ou contacte as suas autoridades municipais.

A AEG reserva-se no direito de alterar produtos, informações e especificações sem aviso prévio.

## PARA RESULTADOS PERFEITOS

Obrigado por escolher este produto AEG. Criámo-lo para lhe proporcionar um desempenho impecável durante muitos anos, com tecnologias inovadoras que tornam a sua vida mais fácil – funcionalidades que poderá não encontrar em aparelhos comuns. Continue a ler durante alguns minutos para tirar o máximo partido do produto.

### Visite o nosso website para:



Obter conselhos de utilização, catálogos, resolução de problemas e informações sobre serviços:  
**[www.aeg.com/webselfservice](http://www.aeg.com/webselfservice)**



Registe o seu produto para beneficiar de um serviço melhor:  
**[www.registeraeg.com](http://www.registeraeg.com)**



Compre acessórios e consumíveis para o seu aparelho:  
**[www.aeg.com/shop](http://www.aeg.com/shop)**

